

aiwa

OPERATING INSTRUCTIONS
INSTRUCCIONES DE MANEJO
MODE D'EMPLOI

NSX-D939

COMPACT DISC STEREO SYSTEM

STEREO INTEGRATED AMPLIFIER/STEREO
TUNER

RX-N939 U

STEREO CASSETTE DECK/COMPACT DISC PLAYER

FD-N939

SPEAKER SYSTEM

SX-N939

COMPACT
disc
DIGITAL AUDIO

WARNING: TO REDUCE THE RISK OF FIRE OR ELECTRIC SHOCK, DO NOT EXPOSE THIS APPLIANCE TO
RAIN OR MOISTURE.

www.DataSheet4U.com

OWNER'S RECORD

For your convenience, record the model number and serial number (you will find them on the rear of your set) in the space provided below. Please refer to them when you contact your AIWA dealer in case of difficulty.

Model No.

RX-N939U

Serial No.

Model No.

FD-N939

Serial No.

Model No.

SX-N939

Serial No.

NOTE

This equipment has been tested and found to comply with the limits for a Class B digital device, pursuant to Part 15 of the FCC Rules. These limits are designed to provide reasonable protection against harmful interference in a residential installation.

This equipment generates, uses, and can radiate radio frequency energy and, if not installed and used in accordance with the instructions, may cause harmful interference to radio communications. However, there is no guarantee that interference will not occur in a particular installation. If this equipment does cause harmful interference to radio or television reception, which can be determined by turning the equipment off and on, the user is encouraged to try to correct the interference by one or more of the following measures:

- Reorient or relocate the receiving antenna.
- Increase the separation between the equipment and receiver.
- Connect the equipment into an outlet on circuit different from that to which the receiver is connected.
- Consult the dealer or an experienced radio/TV technician for help.

CAUTION

Modifications or adjustments to this product, which are not expressly approved by the manufacturer, may void the user's right or authority to operate this product.

www.DataSheet4U.com

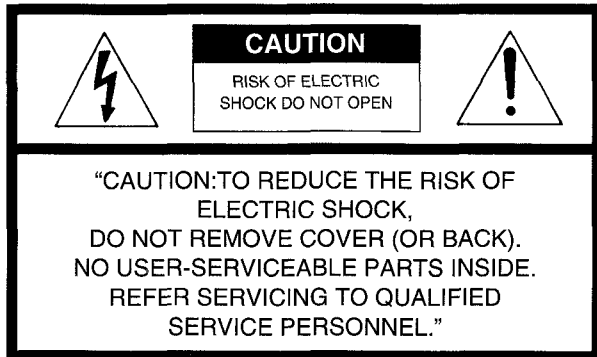

Explanation of Graphical Symbols:



The lightning flash with arrowhead symbol, within an equilateral triangle, is intended to alert the user to the presence of uninsulated "dangerous voltage" within the product's enclosure that may be of sufficient magnitude to constitute a risk of electric shock to persons.



The exclamation point within an equilateral triangle is intended to alert the user to the presence of important operating and maintenance (servicing) instructions in the literature accompanying the appliance.

TABLE OF CONTENTS

ÍNDICE

TABLE DES MATIERES

FEATURES	4	CARACTERÍSTICAS	4	CARACTERISTIQUES	4
PRECAUTIONS	5	PRECAUCIONES	5	PRECAUTIONS	5
CONNECTIONS	6	CONEXIONES	6	RACCORDEMENTS	6
USING THE SYSTEM	12	UTILIZACIÓN DEL SISTEMA	12	UTILISATION DE LA CHAÎNE	12
SETTING THE CLOCK	13	PUESTA EN HORA DEL RELOJ	13	REGLAGE DE L'HORLOGE	13
ADJUSTING THE SOUND	15	AJUSTE DEL SONIDO	15	REGLAGE DU SON	15
PLAYING COMPACT DISCS	16	REPRODUCCIÓN DE DISCOS		LECTURE DE DISQUES	
PLAYING BACK TAPES	22	COMPACTOS	16	COMPACTS	16
TUNING INTO A STATION		REPRODUCCIÓN DE CINTAS	22	LECTURE DE CASSETTES	22
MANUALLY	26	SINTONÍA MANUAL DE EMISORAS	26	ACCORD MANUEL D'UNE	
PRESETTING STATIONS	28	MEMORIZACIÓN DE EMISORAS	28	STATION	26
RECORDING TO TAPE	30	GRABACIÓN DE CINTAS	30	PREREGLAGÉ DES STATIONS	28
RECORDING FROM COMPACT		GRABACIÓN DE DISCOS		ENREGISTREMENT SUR	
DISCS	32	COMPACTOS	32	CASSETTE	30
ACTIVE EDIT RECORDING	34	GRABACIÓN CON EDICIÓN		ENREGISTREMENT DE DISQUES	
DUBBING TAPES	40	ACTIVA	34	COMPACTS	32
USING GRAPHIC EQUALIZER	42	DUPLICACIÓN DE CINTAS	40	ENREGISTREMENT PAR	
PROCESSING SURROUND SOUND	48	UTILIZACIÓN DE		MONTAGE ACTIF	34
USING DOLBY SURROUND		ECUALIZADOR GRÁFICO	42	COPIE DE CASSETTES	40
SOUND	50	PROCESADOR DE		UTILISATION DE L'ÉGALISEUR	
MEMORIZING THE SYSTEM		SONID PERIMÉTRICO	48	GRAPHIQUE	42
SETTINGS	56	UTILIZACIÓN DE SONIDO		TRAITEMENT DU SON SURROUND	48
SETTING THE TIMER	58	PERIMÉTRICO DOLBY	50	UTILISATION DU DOLBY	
SETTING THE WAKE UP SOUND	61	MEMORIZACIÓN DE LOS AJUSTES		SURROUND	50
SETTING THE SLEEP TIMER	62	DEL SISTEMA	56	MEMORISATION DES REGLAGES	
KARAOKE	64	PROGRAMACIÓN DEL		DE LA CHAÎNE	56
LISTENING TO OTHER SOURCES	66	TEMPORIZADOR	58	REGLAGE DU PROGRAMMATEUR	58
MAINTENANCE	67	PROGRAMACIÓN DEL		REGLAGE DU SON DU REVEIL	61
SPECIFICATIONS	68	DESPERTADOR	61	REGLAGE DU TEMPORISATEUR	62
TROUBLESHOOTING GUIDE	71	PROGRAMACIÓN DEL CRONODES-		KARAOKE	64
PART IDENTIFICATION	74	CONECTADOR	62	AUTRES SOURCES	66
		KARAOKE	64	ENTRETIEN	67
		ESCUCHA DE OTRAS FUENTES	66	SPECIFICATIONS	70
		MANTENIMIENTO	67	GUIDE DE DEPANNAGE	73
		ESPECIFICACIONES	69	NOMENCLATURE	74
		GUÍA PARA LA SOLUCIÓN DE			
		PROBLEMAS	72		
		IDENTIFICACIÓN DE PARTES	74		

FEATURES CARACTERÍSTICAS CARACTERISTIQUES

Dolby Pro Logic Surround System

By adding center and surround speakers in addition to the main speakers, you can enjoy Dolby Pro Logic Surround on this system.

Three CD changer system

Up to three compact discs can be loaded for continuous playback. Without interrupting playback, two of the discs can also be changed.

Active CD-edit functions

Two active edit functions are provided to easily record compact discs and to make original tapes.

CD-synchronized recording

When recording compact discs, CD playback and tape recording begin simultaneously.

Karaoke functions

Vocals on regular compact discs or cassette tapes can be faded, making your discs karaoke music.

DSP (Digital Signal Processor) system

A DSP system produces surround effects to emulate different environments. Audio signals are converted into digital ones and processed digitally within the DSP circuitry. The system can reproduce them in 6 different presences. DSP-produced sound can be recorded onto tape as well.

Timer and sleep functions

Wake up to music in the morning, and fall asleep to it at night.

Features in amplifier section

- BBE for clear and vivid high-frequency sound. AIWA is the world's first manufacturer to employ the BBE sound system in consumer audio equipment. This feature also helps your voice to be clearer when singing with the Karaoke function.
- T-BASS for realistic reproduction of low-frequency sound with compact speakers.
- Six easily selectable, preset equalization curves to match the playing music.

Sistema perimétrico Dolby Pro Logic

Añadiendo altavoces central y perimétricos además de los principales, podrá disfrutar de sonido perimétrico Dolby Pro Logic con este sistema.

Cambiador de tres discos compactos

Podrán cargarse hasta tres discos compactos para reproducción continua. También podrán cambiarse dos de los discos sin interrumpir la reproducción.

Funciones de edición activa de discos compactos

Existen dos funciones de edición activa para grabar fácilmente discos compactos y confeccionar cintas originales.

Grabación sincronizada con discos compactos

Cuando grabe discos compactos, la reproducción del disco y la grabación de la cinta se iniciarán simultáneamente.

Funciones de Karaoke

La parte vocal de los discos compactos normales o cintas podrá eliminarse para utilizarlos como música de Karaoke.

Sistema procesador de señales digitales (DSP: Digital Signal Processor)

El sistema DSP produce efectos perimétricos para emular distintos ambientes. Las señales de audio se convierten a digital y se procesan digitalmente dentro del circuito DSP. El sistema puede reproducirlas después con 6 diferentes ambientes acústicos. El sonido procesado con el DSP podrá grabarse también en cintas.

Funciones de temporizador y cronodesconector

Permiten despertarse con música por la mañana, y dormirse con ella por la noche.

Características de la sección del amplificador

- BBE para un sonido claro y vívido con alta frecuencia. AIWA es el primer fabricante del mundo en emplear el sistema de sonido BBE en equipamientos de audio para el consumidor. Esta característica también ayuda a que su voz sea más clara cuando canta con la función de Karaoke.
- T-BASS para una reproducción realística del sonido de baja frecuencia con altavoces compactos.
- Seis curvas de equalización preprogramadas, fáciles de seleccionar para adecuarse a la música reproducida.

Système de surround Dolby Pro Logic

En ajoutant une enceinte centrale et des enceintes de surround aux enceintes principales, vous pouvez bénéficier d'un son surround Dolby Pro Logic.

Lecteur à changeur trois CD

Vous pouvez charger trois disques compacts pour la lecture continue. Vous pouvez également changer deux disques sans interrompre la lecture du troisième.

Fonctions de montage actif de CD

Deux fonctions de montage actif permettent d'enregistrer facilement des disques compacts et de réaliser des bandes originales.

Enregistrement synchronisé de CD

Lors de l'enregistrement d'un disque compact, vous pouvez faire démarrer simultanément la lecture du CD et l'enregistrement sur cassette.

Fonctions de karaoké

Vous pouvez atténuer les parties vocales des disques compacts ou des cassettes ordinaires pour obtenir des musiques de karaoké et chanter vous-même.

Système DSP (processeur de signal numérique)

Le processeur de signal numérique DSP crée des effets surround qui simulent différentes ambiances. Les signaux audio sont numérisés dans les circuits du processeur DSP, qui peut les restituer selon 6 ambiances différentes. Vous pouvez également enregistrer sur cassette le son ainsi produit.

Fonctions radio-réveil et temporisateur

Réveillez-vous le matin en musique et endormez-vous en écoutant vos morceaux préférés.

Caractéristiques de la section de l'amplificateur

- Le système BBE assure une reproduction claire et vivante des hautes fréquences. AIWA est le premier fabricant au monde à appliquer le système BBE dans les équipements audio grand public. Quand vous chantez en karaoké, le système BBE rend aussi votre voix plus claire.
- Le système T-BASS assure une reproduction réaliste des basses fréquences avec des enceintes compactes.
- Six préréglages de courbe d'égalisation faciles à sélectionner en fonction de la musique.

PRECAUTIONS PRECAUCIONES PRECAUTIONS

Follow the advice below for safe and correct operation:

On AC voltage

Before use, check that the rated voltage of your system matches your local voltage.

Fan on the rear panel **A**

The system can output greatly. If this happens, the internal temperature increases and then the fan on the rear panel moves and emits the heat. Do not unreasonable stop the fan and do not insert foreign objects into the fan.

When placing the unit, be careful not to cover the fan with anything.

On safety

- When plugging and unplugging the AC cord, grip the plug and not the cord itself. Pulling the cord may damage it and create hazards.
- When you are not going to use the system for a long period of time, disconnect the AC cord. If the cord is plugged in, a small amount of current continues to flow to the system, even if the power button is set to off.
- If the AC cord is broken or damaged, or if the wires are exposed, contact your dealer or an AIWA service center and have it replaced or repaired immediately.

On placement

- Do not use the system in places which are extremely hot, cold, dusty, or humid.
- Place the system on a flat, level surface.
- Be careful not to obstruct the ventilation holes on the rear panel of the amplifier, since increased internal temperature may affect the electrical parts. In particular, do not place the system in an air-tight rack.

On condensation

When moving the system from a cold to warm room, or immediately after turning on a heater in a cold room, condensation may form on the lens of the CD player, causing irregular operation. If this happens, remove any CD from the player, and with the power left on, leave the system as it is. Regular operation will return once the condensation has evaporated.

To reset

If an unusual condition occurs in the display window or on the CD/cassette player, reset the unit as follows:

- 1 Press the POWER button to turn off the power.
- 2 With the MEMORY button pressed down, press the POWER button to turn the power back on.
- 3 Reset the clock, timer, color format, and preset the stations, etc.

Should any trouble occur, unplug the AC cord and refer servicing to qualified personnel only.

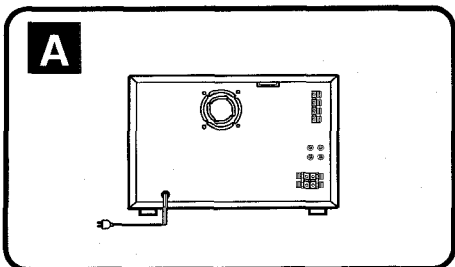

Para obtener una operación segura y apropiada, siga los consejos ofrecidos a continuación:

Tensión de CA

Antes de utilizar el sistema, compruebe si su tensión de alimentación coincide con la de la red local.

Ventilador en el panel posterior **A**

El sistema puede ofrecer una salida muy grande. Cuando suceda esto la temperatura interna aumentará, y el ventilador del panel posterior se pondrá en funcionamiento y emitirá calor.

No pare a la fuerza el ventilador ni le inserte objetos extraños.

Cunado coloque la unidad, tenga cuidado de no cubrir el ventilador con nada.

Seguridad

- Para conectar y desconectar el cable de CA, sujete el enchufe, no el propio cable. Si tirase del cable podría dañarlo, lo que resultaría peligroso.
- Cuando no vaya a utilizar el sistema durante mucho tiempo, desconecte el cable de alimentación de CA. Cuando el cable de alimentación esté conectado, circulará una pequeña cantidad de corriente incluso aunque el botón de alimentación se haya puesto en OFF.
- Si el cable de alimentación de CA se rompe o daña, o si los hilos están al descubierto, póngase en contacto con un centro de reparaciones AIWA para que se lo reparen o cambien inmediatamente.

Ubicación

- No utilice el sistema en lugares extremadamente cálidos, fríos, polvorientos, ni húmedos.
- Coloque el sistema sobre una superficie nivelada.
- Tenga cuidado de no obstruir los orificios de ventilación del panel posterior del amplificador, ya que el aumento de la temperatura interna podría afectar los componentes electrónicos. En particular, no coloque el sistema en un armario cerrado.

Condensación de humedad

Si traslada el sistema de un lugar frío a una sala cálida, o inmediatamente después de haber puesto en funcionamiento un aparato de calefacción en una sala fría, es posible que se condense humedad en el objetivo del reproductor de discos compactos, haciendo que funcione irregularmente. Cuando suceda esto, extraiga los discos compactos del reproductor y deje así el sistema con la alimentación conectada. Una vez evaporada la humedad, el reproductor funcionará correctamente.

Para reponerlo

Si ocurre alguna condicional anormal en el visualizador o en el reproductor de discos compactos/casete, reponga la unidad del modo siguiente:

- 1 Presione el botón POWER para desconectar la alimentación.
- 2 Con el botón MEMORY presionado, presione el botón POWER para conectar de nuevo la alimentación.
- 3 Ajuste otra vez el reloj, temporizador, formato de colores, y preajuste las emisoras, etc.

Si se produce algún problema, desconecte el cable de alimentación de CA y solicite los servicios de personal cualificado solamente.

Veillez respecter les consignes ci-dessous concernant l'utilisation correcte et la sécurité:

Tension secteur

Avant utilisation, vérifiez que la tension nominale de cet appareil correspond à la tension du secteur local.

Ventilateur sur le panneau arrière **A**

La puissance de sortie de la chaîne peut être élevée, et dans ce cas, la température interne augmente. Le ventilateur sur le panneau arrière tourne pour expulser la chaleur.

Pour cette raison, ne bloquez pas le ventilateur et n'insérez pas d'objets étrangers dedans.

Quand vous installez la chaîne, prenez soin de ne pas recouvrir le ventilateur.

Sécurité

- Lorsque vous branchez et débranchez le cordon secteur, saisissez-le par la fiche et non par le cordon proprement dit, pour éviter d'endommager le cordon et de créer une situation dangereuse.
- Si vous ne devez pas utiliser la chaîne pendant longtemps, débranchez le cordon secteur. S'il reste connecté, une petite quantité de courant continue de circuler dans la chaîne, même si elle est éteinte.
- Si le cordon d'alimentation secteur est coupé ou endommagé, ou si les fils sont à nu, contactez votre revendeur ou un service après-vente Aiwa pour le faire immédiatement remplacer.

Emplacement

- N'utilisez pas la chaîne dans un endroit extrêmement chaud, froid, poussiéreux ou humide.
- Posez la chaîne sur une surface plane et horizontale.
- Faites attention à ne pas obstruer les orifices de ventilation sur le panneau arrière de l'amplificateur, car une élévation de la température interne pourrait affecter les composants électriques. En particulier, la chaîne ne doit pas être installée dans un meuble hermétiquement fermé.

Condensation

Si vous déplacez la chaîne d'un endroit froid vers un endroit chaud, ou lorsque vous chauffez rapidement une pièce froide, de l'humidité risque de se condenser sur la lentille du lecteur CD et de provoquer des anomalies de fonctionnement. Dans ce cas, sortez tous les CD du lecteur et laissez la chaîne allumée sans l'utiliser. Le fonctionnement normal sera rétabli dès que la condensation sera évaporée.

Réinitialisation

Si des indications inhabituelles sont affichées ou si le lecteur de CD/Cassette ne fonctionne pas normalement, réinitialisez-le de la manière suivante:

- 1 Appuyez sur la touche POWER pour mettre hors tension.
- 2 Tout en tenant la touche MEMORY enfoncée, appuyez sur la touche POWER pour remettre sous tension.
- 3 Remettez l'horloge à l'heure, réglez la minuterie, la couleur de l'éclairage et préreglez les stations.

En cas de problème, débranchez le cordon secteur et faites appel à un service après-vente uniquement.

CONNECTIONS CONEXIONES RACCORDÉMENTS

BASIC CONNECTIONS CONEXIONES BÁSICAS RACCORDÉMENTS DE BASE

There are two ways to set up the system:
Vertically: Amplifier/tuner on top
Horizontally: Amplifier/tuner to the right (when looking from the front)

Existen dos formas de instalar el sistema:
Verticalmente: Amplificador/sintonizador en la parte superior
Horizontalmente: Amplificador/sintonizador a la derecha (Mirando desde la parte frontal)

Il y a deux manières d'installer la chaîne:
Verticalement: Amplificateur/tuner au-dessus
Horizontalement: Amplificateur/tuner à droite (vu de face)

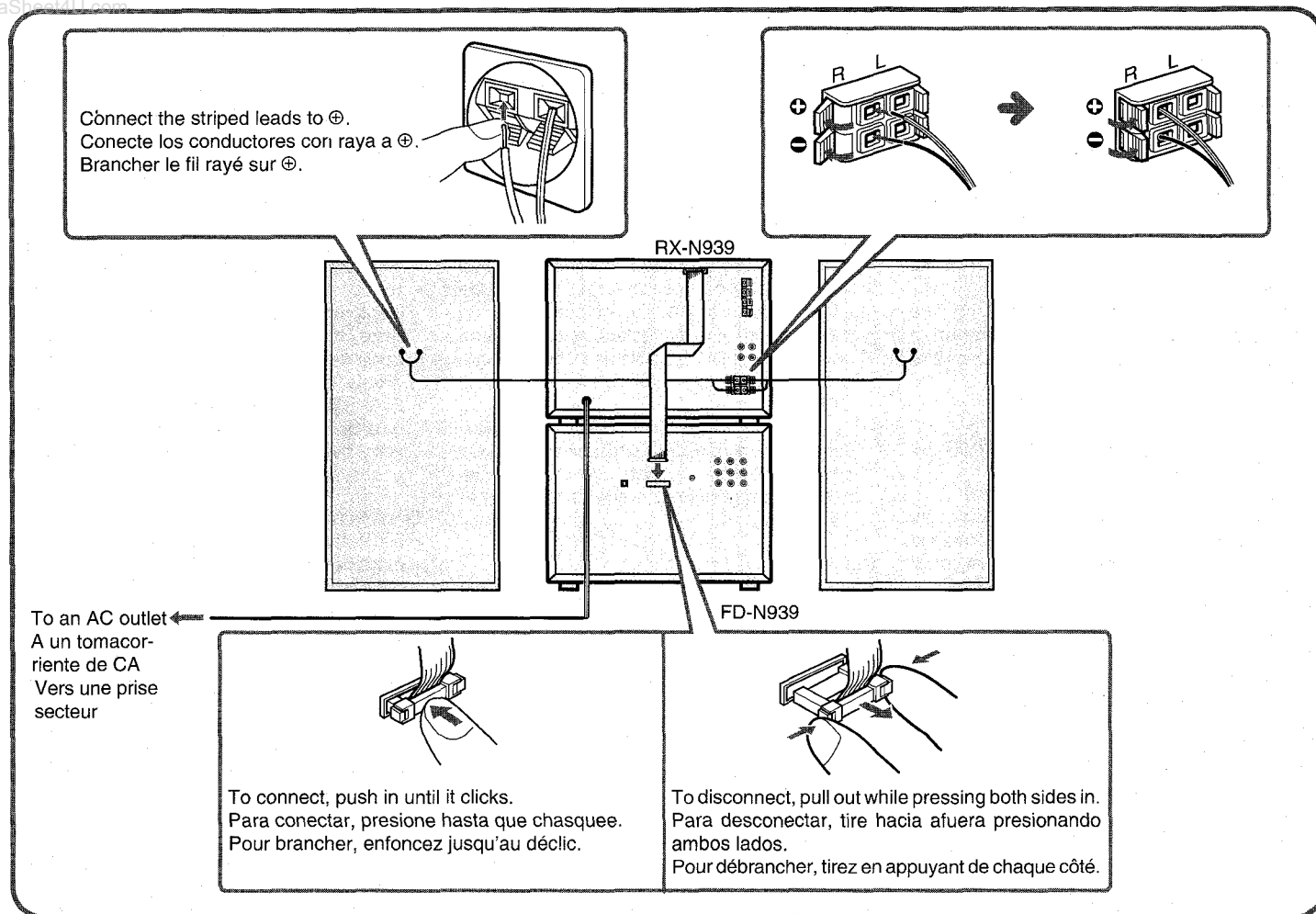

Making the connections

- Plug in the AC power cord only after making the system connections.
- Connect correctly. If the + and - leads are reversed, the sound wavers.

Speaker connections

- Speaker impedance is as follows:
Left and right: 6 ohms
Center: 8 ohms
Surround: 16 ohms
- The speaker system is magnetically shielded. However, if the speakers should affect the color on a TV screen, turn off the TV, and turn it on again 15–30 minutes later. If the TV screen still has poor color, move the speakers away from the TV.
- Do not leave magnets or objects generating magnetism near the speaker system.

Conexiones

- Enchufe el cable de alimentación de CA después de haber realizado las conexiones del sistema.
- Conecte correctamente. Si invierte los conductores + y -, el sonido fluctuará.

Notas sobre la conexión de los altavoces

- La impedancia de los altavoces es la siguiente:
Izquierdo y derecho: 6 ohmios
Central: 8 ohmios
Perimétricos: 16 ohmios
- Este sistema de altavoces está magnéticamente apantallado. Sin embargo, si los altavoces afectan el color de la pantalla de un televisor, desconecte la alimentación de éste y vuelva a conectarla después de 15 a 30 minutos. Si el color de la pantalla sigue siendo de mala calidad, aparte los altavoces del televisor.
- No deje imanes ni objetos que generen magnetismo cerca del sistema de altavoces.

En ce qui concerne les raccordements

- Branchez le cordon secteur en dernier, lorsque tous les éléments sont raccordés.
- Raccordez les cordons correctement. Si les fils + et - sont inversés, le son présentera des fluctuations.

En ce qui concerne les enceintes

- Impédance des enceintes:
Gauche et droite: 6 ohms
Centrale: 8 ohms
Surround: 16 ohms
- Elles sont blindées contre le magnétisme. Cependant, si les enceintes affectent la couleur d'un écran TV, éteignez le téléviseur, puis remettez-le sous tension au bout de 15 à 30 minutes. Si la couleur est toujours mauvaise, éloignez les enceintes du téléviseur.
- Ne laissez pas d'aimant ou autre objet produisant un champ magnétique près des enceintes.

**CONNECTING OTHER SPEAKERS
CONEXION DE OTROS ALTAVOCES
RACCORDEMENT D'AUTRES ENCEINTES**

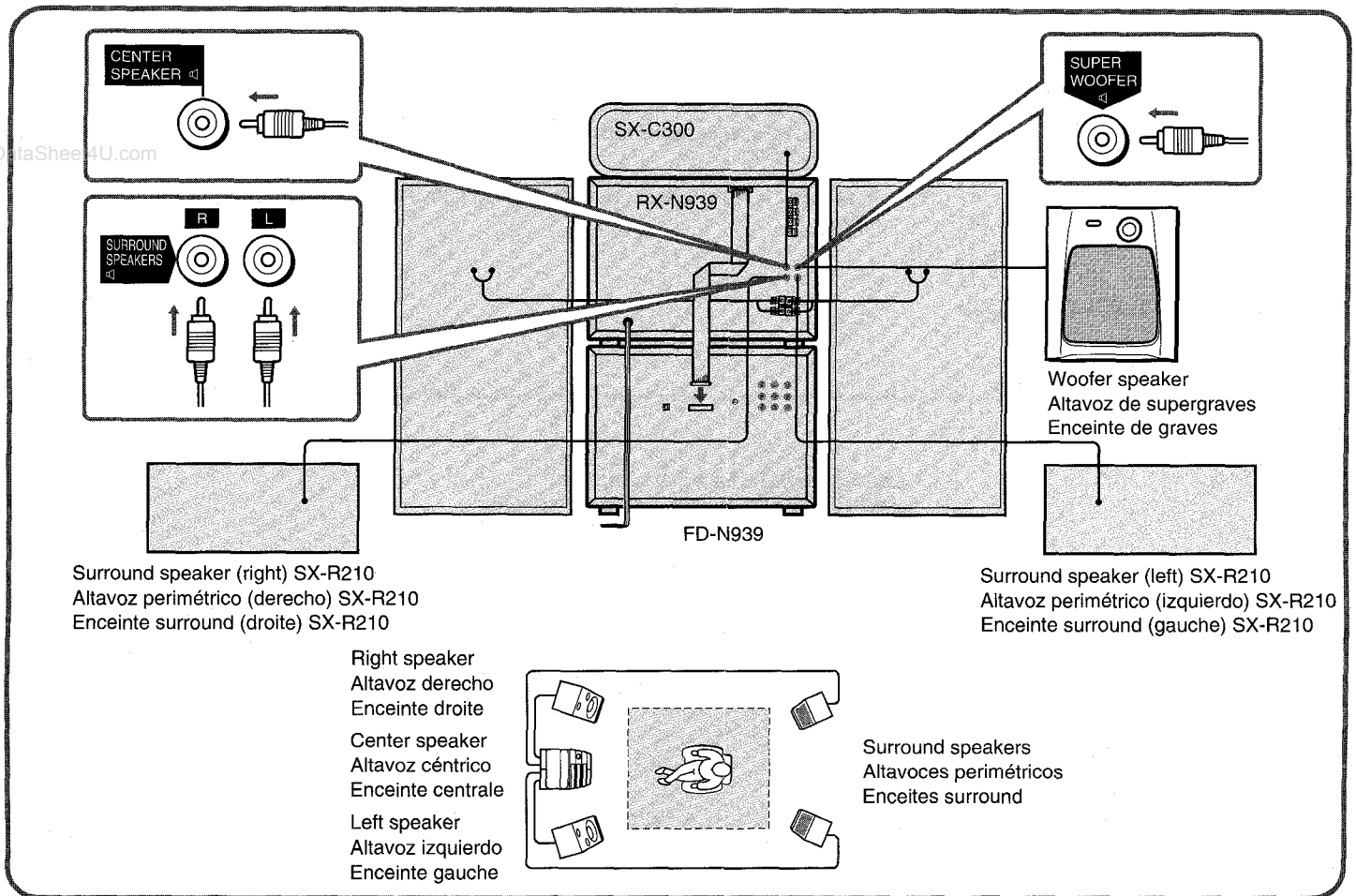

Sound from the surround/center speakers

When the DSP is on (page 48), sound is heard from the surround speakers.

When Dolby Surround is on (page 50), sound is heard from the surround speakers, the center speaker or from the both surround and center speakers, depending on the selected Dolby Surround mode.

To adjust the volume of the surround/center speakers

When the DSP/Dolby Surround mode is selected, the volume of the surround/center speaker can be adjusted.

Press the VOLUME SELECT button on the remote control to select the speakers to be adjusted. Press the VOLUME buttons on the remote control within four seconds. S (Surround) or C (Center) is displayed in the display window during those four seconds.

Connecting surround speakers

- Connect only surround speakers to the SURROUND SPEAKERS jacks.
- Use surround speakers with an impedance of 16 ohms.
- Connect surround speakers to both the left and right jacks.

Connecting an optional woofer speaker

- Use a woofer with an internal amplifier (AIWA TS-W5, etc.).
- Refer to the owner's manual of the woofer for further details on how to connect to and use with an amplifier.

Sonido de los altavoces perimétricos/central

Cuando esté activado el DSP (página 48), el sonido se oír a través de los altavoces perimétricos.

Cuando esté activado el sistema de sonido perimétrico Dolby (página 50), el sonido se oír a través de los altavoces perimétricos, el central, o a través de los perimétricos y el central, dependiendo del modo del sistema de sonido perimétrico Dolby.

Para ajustar el volumen de los altavoces perimétricos/central

Cuando haya seleccionado el modo DSP/sonido perimétrico Dolby, podrá ajustar el volumen de los altavoces perimétricos/central.

Presione el botón VOLUME SELECT del controlador remoto para elegir los altavoces que desee ajustar. Presione los botones VOLUME del controlador remoto antes de cuatro segundos. En el visualizador aparecerá S (altavoces perimétricos) o C (altavoz central) durante cuatro segundos.

Conexión de altavoces perimétricos

- Conecte solamente altavoces perimétricos a las tomas SURROUND SPEAKERS.
- Utilice altavoces perimétricos con una impedancia de 16 ohmios.
- Conecte altavoces perimétricos a ambas tomas, izquierda y derecha.

Conexión de un altavoz de graves opcional

- Utilice un altavoz de graves con amplificador interno (AIWA TS-W5, etc.)
- Con respecto a los detalles sobre la conexión y la utilización con un amplificador, consulte las instrucciones de manejo del altavoz de graves.

Son des enceintes surround/centrale

Quand le DSP est en service (page 48), le son provient des enceintes surround.

Quand le Dolby Surround est en service (page 50), le son provient des enceintes surround, de l'enceinte centrale ou des enceintes surround et de l'enceinte centrale, selon le mode Dolby Surround sélectionné.

Pour régler le volume des enceintes surround/centrale

Quand le mode DSP Dolby Surround est sélectionné, vous pouvez régler le volume des enceintes surround et de l'enceinte centrale.

Appuyez sur la touche VOLUME SELECT de la télécommande pour sélectionner les enceintes que vous voulez régler. Appuyez sur les touches VOLUME de la télécommande en l'espace de quatre secondes. S (Surround) ou C (Center) est affiché pendant ces quatre secondes.

Raccordement des enceintes surround

- Ne raccordez que des enceintes surround aux prises SURROUND SPEAKERS.
- Prenez soin de raccorder les enceintes surround aux deux prises droite et gauche.

Raccordement d'une enceinte de graves optionnelle

- Utilisez un woofer avec amplificateur interne (AIWA TS-W5, par exemple)
- Pour les détails concernant le raccordement et l'utilisation avec un amplificateur, consultez le mode d'emploi de l'enceinte de graves.

CONNECTING THE ANTENNAS
CONEXIÓN DE ANTENAS
RACCORDEMENT DES ANTENNES

Antenna terminals
Terminales de antenas
Bornes d'antenne

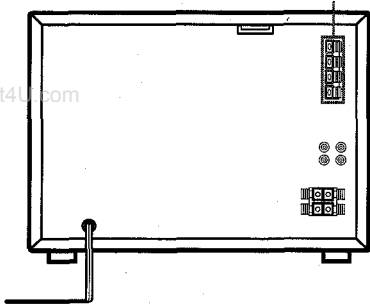

Position the supplied antennas after finding the best direction for radio reception.

Coloque las antenas suministradas después de haber encontrado la mejor orientación para la radiorecepción.

Positionnez les antennes fournies après avoir trouvé la meilleure direction pour la réception radio.

Outdoor antenna for better FM reception
Antena exterior para mejorar la recepción de FM
Antenne extérieure pour une meilleure réception FM

For FM reception
Para la recepción de FM
Pour la réception FM

For AM reception
Para la recepción de AM
Pour la réception PO/GO

FM feeder antenna (supplied)
Antena interior de FM (suministrada)
Antenne FM (fournie)

AM loop antenna (supplied)
Antena de cuadro de AM (suministrada)
Antenne cadre PO/GO (fournie)

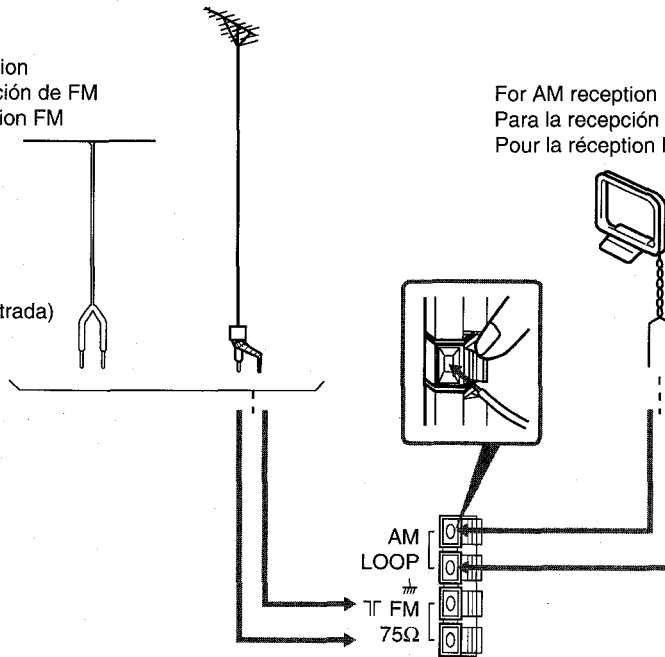

Connecting the FM feeder antenna

Do not bring the ends near metal objects or curtain rods.

Conexión de la antena interior de FM

No acerque los extremos a objetos metálicos ni rieles de cortinas.

Raccordement de l'antenne FM

Ne fixez pas les extrémités de l'antenne près d'objets métalliques ou d'une tringle à rideau.

Placing an outdoor antenna

If an outdoor antenna is used for FM reception, do not place it:

- in building shadows
- near traffic
- on galvanized roofs
- near other antennas

Instalación de una antena exterior

Si utiliza una antena exterior para la recepción de FM, no la coloque:

- en sombras de edificios
- cerca del tráfico automovilístico
- sobre tejados galvanizados
- cerca de otras antenas

Emplacement d'une antenne extérieure

Si vous utilisez une antenne extérieure pour la réception FM, ne l'installez pas:

- à l'ombre d'un bâtiment
- près d'une route fréquentée
- sur un toit galvanisé
- près d'une autre antenne



To position the AM loop antenna

To stand on a surface
Para colarla sobre una superficie
Pose sur une surface plane

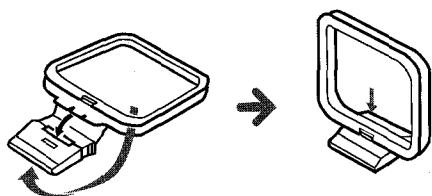

Ubicación de la antena de cuadro de AM

To hang on a wall
Para colgarla de una pared
Pose sur un mur

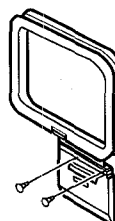

Installation de l'antenne cadre PO/GO

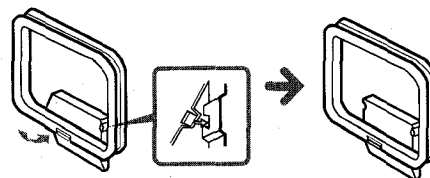

Notes on the AM loop antenna

- Do not unwind the looped antenna wire.
- Do not bring the loop antenna near a turntable or CD player, or close to the AC cord or speaker cords since noise will be picked up.

Notas sobre la antena de cuadro de AM

- No desbobine el conductor en forma de cuadro de la antena.
- No acerque la antena de cuadro a un giradiscos, a un reproductor de discos compactos, al cable de alimentación de CA, ni a los cables de los altavoces, porque podría captar ruido.

Remarques sur l'antenne cadre PO/GO

- Ne déroulez pas le fil de l'antenne cadre.
- N'installez pas l'antenne cadre près d'une platine tourne-disque, d'un lecteur CD, du cordon secteur ou des cordons d'enceinte, car elle pourrait capter des interférences.

SETTING UP WITH A DAT
INSTALACIÓN CON UN DECK DE CINTA AUDIO DIGITAL
INSTALLATION D'UNE PLATINE A CASSETTE AUDIO NUMERIQUE

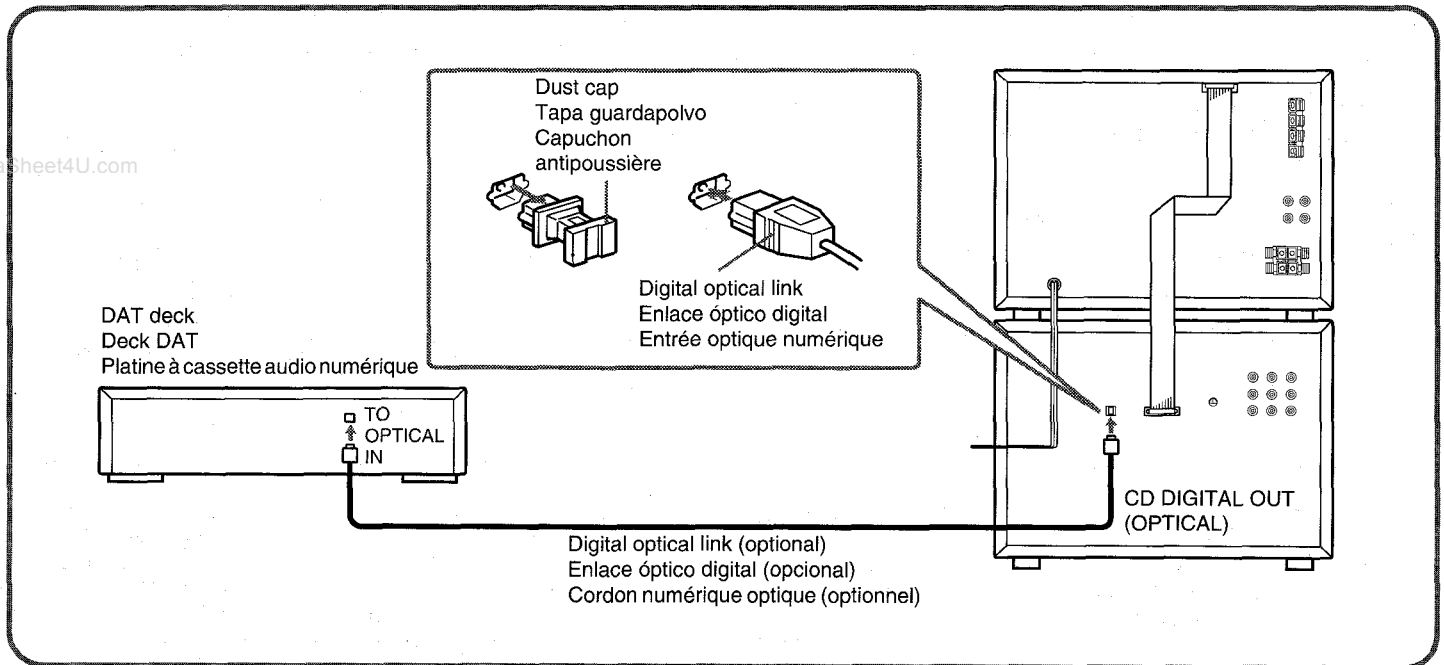

Note
When the CD DIGITAL OUT (OPTICAL) connector is not used, keep the supplied dust cap attached.

Nota
Cuando no vaya a emplear el conector CD DIGITAL OUT (OPTICAL), déjele colocado el tapón guardapolvo suministrado.

Remarque
Lorsque le connecteur CD DIGITAL OUT (OPTICAL) n'est pas utilisé, fixer dessus le cache protecteur.

ADDING OTHER EQUIPMENT TO YOUR SYSTEM
ADICIÓN DE OTROS EQUIPOS A SU SISTEMA
RACCORDÉMENT D'ÉLÉMENTS SUPPLÉMENTAIRES

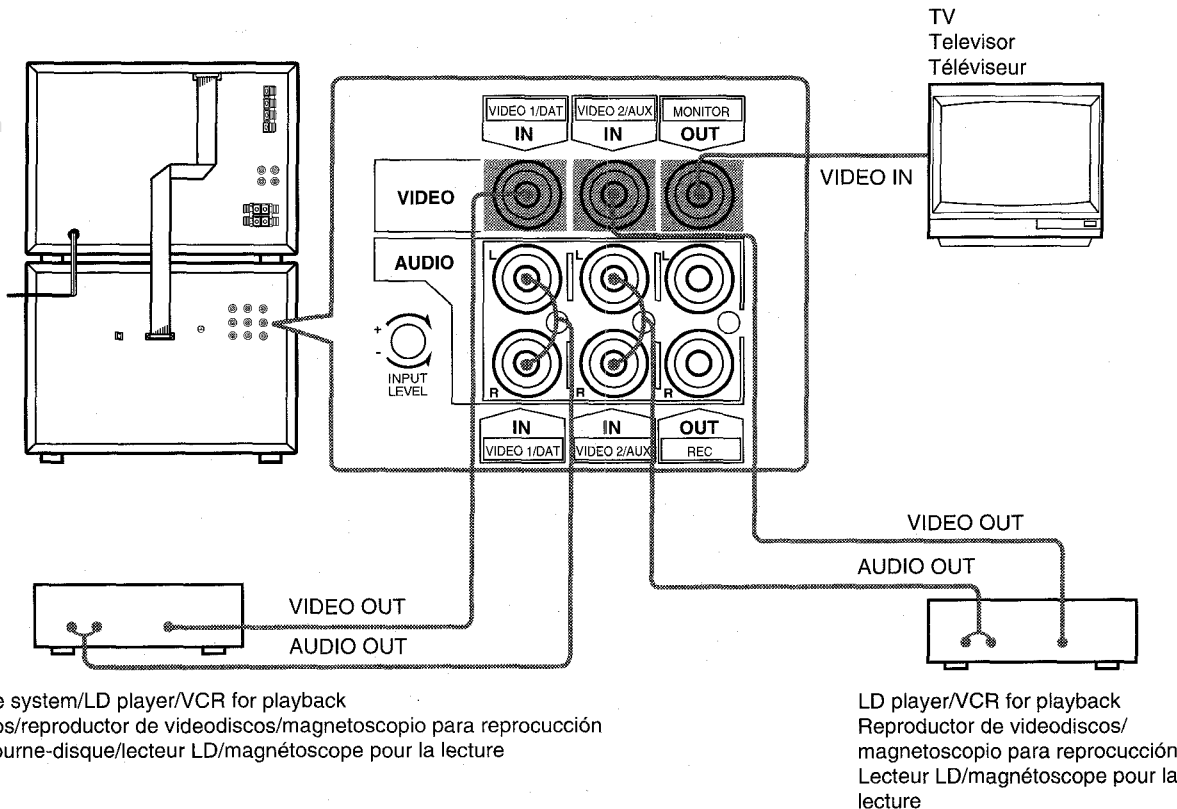

Turntable system/LD player/VCR for playback
 Giradiscos/reproductor de videodiscos/magnetoscopio para reproducción
 Platine tourne-disque/lecteur LD/magnétoscope pour la lecture

LD player/VCR for playback
 Reproductor de videodiscos/
 magnetoscopio para reproducción
 Lecteur LD/magnétoscope pour la lecture

Notes on connections

- Use the appropriate connecting cords for the equipment. Refer to the operating instructions.
- The jacks of this system are RCA-type pin jacks.

To connect a record player

When connecting turntables, use one which has a built-in phono equalizer amplifier to adjust the output level.

MONITOR OUT jack

The MONITOR OUT jack outputs the video signal coming from either the VIDEO 1/DAT IN or VIDEO 2/AUX IN jack, according to the selection of the FUNCTION select buttons. The "VIDEO 1" or "VIDEO 2" indicator is displayed respectively.

REC OUT jacks

The AUDIO jacks output the audio signal coming from the source selected by the amplifier FUNCTION select buttons. When the VIDEO 1/DAT function button is pressed, however, no audio signal is output.

Note

When connecting a television, placing it to the right of the system is recommended.

Notas sobre las conexiones

- Utilice los cables conectores apropiados para los equipos. Consulte los manuales de manejo respectivos.
- Las tomas de este sistema son de tipo RCA.

Para conectar un giradiscos

Para conectar otro giradiscos, utilice uno que posea amplificador-ecualizador incorporado a fin de ajustar el nivel de salida.

Toma de salida para monitor (MONITOR OUT)

La toma MONITOR OUT da salida a las señales de vídeo procedentes de la toma VIDEO 1/DAT IN o VIDEO 2/AUX IN, de acuerdo con lo que haya elegido con los botones selectores FUNCTION. Se encenderá, respectivamente, el indicador "VIDEO 1" o "VIDEO 2".

Tomas de salida para grabación (REC OUT)

Las tomas AUDIO dan salida a la señal de audio procedente de la fuente elegida con los botones selectores FUNCTION. Sin embargo, si presiona el botón selector de función VIDEO 1/DAT, no saldrá señal de audio.

Nota

Cuando conecte un televisor, se recomienda colocarlo a la derecha del sistema.

Remarques sur les raccordements

- Utilisez les cordons de liaison appropriés aux différents appareils. Reportez-vous à leur mode d'emploi respectif.
- Les prises de cette chaîne sont de type Cinch-RCA.

Pour raccorder une platine tourne-disque

Utilisez une platine tourne-disque équipée d'un amplificateur égaliseur pour ajuster le niveau de sortie.

Prise MONITOR OUT

La prise MONITOR OUT sort le signal vidéo provenant de la prise VIDEO 1/DAT IN ou VIDEO 2/AUX IN, suivant la source sélectionnée par les touches de fonction de l'amplificateur. L'indicateur "VIDEO 1" ou "VIDEO 2" apparaît respectivement.

Prises REC OUT

Les prises AUDIO sortent le signal audio provenant de la source sélectionnée par les touches de fonction de l'amplificateur. Cependant, si la touche VIDEO 1/DAT est enclenchée, aucun signal ne sort de ces prises.

Remarque

Si vous raccordez un téléviseur, nous vous recommandons de le placer à droite de la chaîne.

USING THE SYSTEM UTILIZACIÓN DEL SISTEMA UTILISATION DE LA CHAÎNE

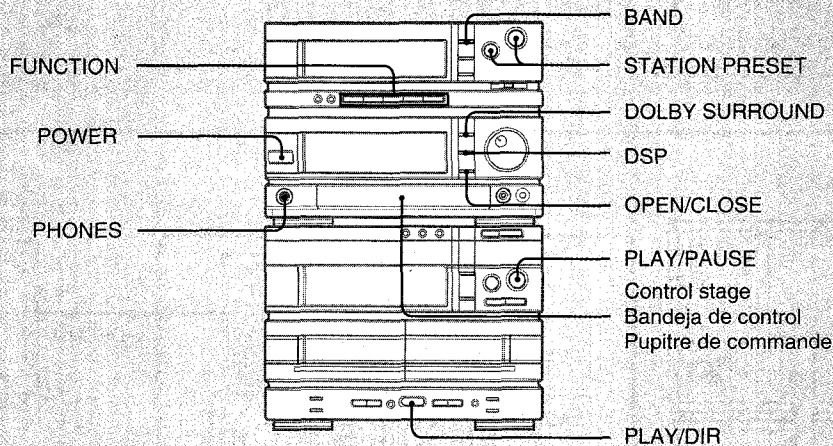

To turn on the power

Plug in the AC cord and press the POWER button.

To select a source

After turning on the power, press one of the FUNCTION select buttons.

The CD or TAPE function is also selected and playback started by pressing the respective PLAY button. However, if a CD or tape is not inserted, playback does not begin.

The TUNER function can also be selected by pressing the BAND button, followed by one of the STATION PRESET buttons. The previous station of the last band is selected.

To listen through headphones

Plug in headphones with a standard 6.3ø plug into the PHONES jack.

Using the control stage

In addition to the buttons and switches on the main unit and remote control, there is also a retractable control panel on the amplifier.

To extend the control stage

Press the OPEN/CLOSE button to extend the stage. The stage also opens when the DOLBY SURROUND or DSP button is pressed. However, if no operation is activated after about 10 seconds, the stage automatically closes.

To close the control stage

Press the OPEN/CLOSE button again to close the stage, or lightly push in the stage. The stage retracts into the amplifier.

Para conectar la alimentación

Enchufe el cable de alimentación de CA y presione el botón POWER.

Para seleccionar una fuente

Después de haber conectado la alimentación, presione uno de los botones FUNCTION.

La función del reproductor de discos compactos (CD) o del deck de cassetes (TAPE) también se seleccionará y se iniciará la reproducción presionando el botón PLAY respectivo. Sin embargo, si no hay disco compacto o cinta insertado, la reproducción no se iniciará.

La función del sintonizador (TUNER) también podrá seleccionarse presionando el botón BAND y después uno de los botones STATION PRESET. Se seleccionará la última emisora de la banda previamente emisoras.

Para escuchar con auriculares

Enchufe unos auriculares con clavija estándar de 6,3 mm de diámetro en la toma PHONES.

Utilización de la bandeja de control

Además de los botones y controles de la unidad principal y del controlador remoto, existe un panel de control replegable en el amplificador.

Para desplegar la bandeja de control

Presione el botón OPEN/CLOSE para desplegar la bandeja. La bandeja también se abrirá cuando presione el botón DOLBY SURROUND o DSP. Sin embargo, si no realiza ninguna operación durante unos 10 segundos, la bandeja se replegará automáticamente.

Para replegar la bandeja de control

Vuelva a presionar el botón OPEN/CLOSE para replegar la bandeja, o presione ésta ligeramente hacia adentro. La bandeja se replegará dentro del amplificador.

Pour allumer la chaîne

Branchez le cordon secteur et appuyez sur POWER.

Pour sélectionner une source

Après avoir allumé la chaîne, appuyez sur une des touches de sélection de fonction.

La fonction CD ou TAPE est sélectionnée et la lecture commence si vous appuyez sur la touche de lecture correspondante. La lecture ne peut cependant pas commencer si aucun CD ou cassette n'est en place.

Vous pouvez également sélectionner la fonction TUNER en appuyant sur BAND puis sur une des touches STATION PRESET. La dernière station de la dernière gamme d'ondes est sélectionnée.

Pour écouter au casque

Branchez un casque avec une fiche standard 6,3 mm sur la prise PHONES.

Utilisation du pupitre de commande

En plus des touches et des commandes de l'appareil principal et de la télécommande, vous avez également accès à un panneau de commande rétractable sur l'amplificateur.

Pour ouvrir le pupitre de commande

Appuyez sur OPEN/CLOSE pour sortir le pupitre de commande. Il s'ouvre également lorsque vous appuyez sur la touche DOLBY SURROUND ou touche DSP. Cependant, si vous n'actionnez aucune commande pendant environ 10 secondes, le pupitre se referme automatiquement.

Pour fermer le pupitre de commande

Appuyez de nouveau sur OPEN/CLOSE pour fermer le pupitre, ou poussez-le légèrement. Le pupitre rentre dans l'amplificateur.

A

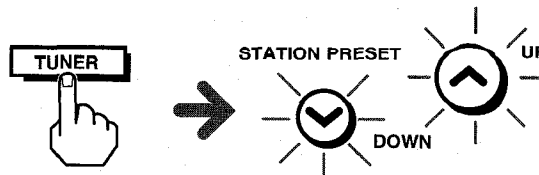

Illumination guide **A**

When one of the FUNCTION buttons is pressed, other buttons light or blink to make the sequence of steps easy to follow.

Example: Listening to the tuner
When the TUNER button is pressed, the STATION PRESET buttons light.

Guía de iluminación **A**

Cuando presione uno de los botones FUNCTION, se encenderán o parpadearán otros botones para facilitar el seguir la secuencia de pasos.

Ejemplo: Escucha del sintonizador
Cuando presione el botón TUNER, se encenderán los botones STATION PRESET.

Assistance lumineuse **A**

Lorsque vous actionnez une touche de fonction, d'autres touches s'allument ou clignotent pour vous guider dans les différentes manipulations à effectuer.

Exemple: Pour écouter le tuner
Lorsque vous appuyez sur TUNER, les touches STATION PRESET s'allument.

SETTING THE CLOCK

PUESTA EN HORA DEL RELOJ

REGLAGE DE L'HORLOGE

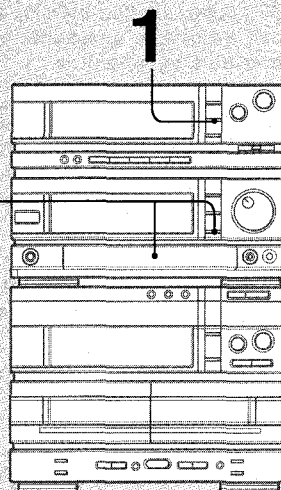
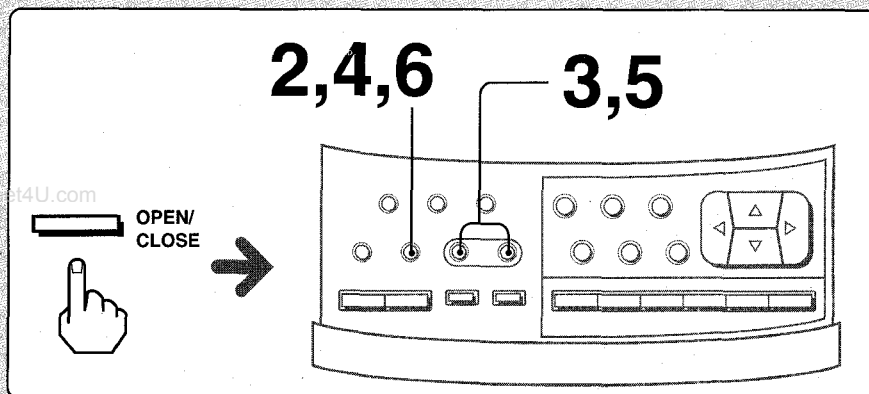

Example: To set to 10:35 am
Ejemplo: Para ajustar las 10:35 AM
Exemple: Pour régler sur 10:35 AM

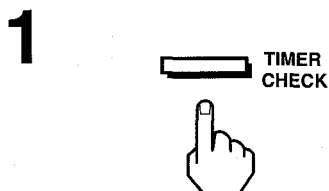

Press repeatedly until the time is displayed.
 Presiónelo repetidamente hasta que se visualice la hora.
 Appuyez de façon répétée jusqu'à ce que l'heure soit affichée.

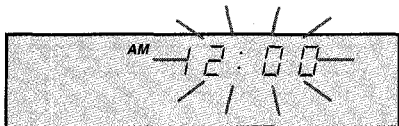

If the power is off, or if the time is already displayed, skip this step.
 Si la alimentación está desconecta, o si ya se ha visualizado la hora, salte este paso.
 Si la chaîne est hors tension ou si l'heure est affichée, omettez cette étape.

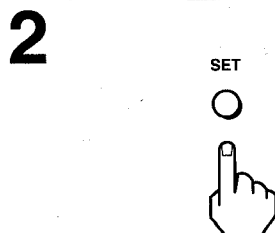

Press and hold for 2 or more seconds.
 Manténgalo presionado durante 2 segundos o más.
 Tenez enfoncée pendant plus de 2 secondes.

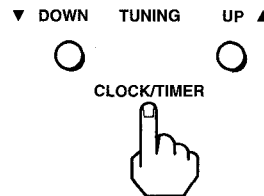

Hold down a button to change continuously.
 Mantenga presionado un botón para cambiar continuamente.
 Tenez la touche enfoncée pour faire défiler les chiffres en continu.

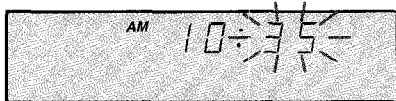
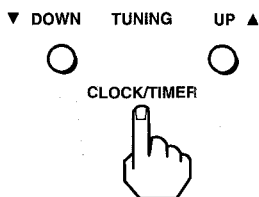
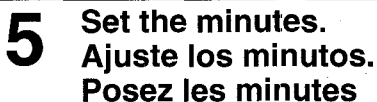
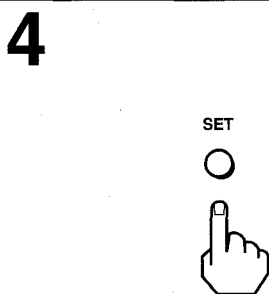

Hold down a button to change continuously.
 Mantenga presionado un botón para cambiar continuamente.
 Tenez la touche enfoncée pour faire défiler les chiffres en continu.

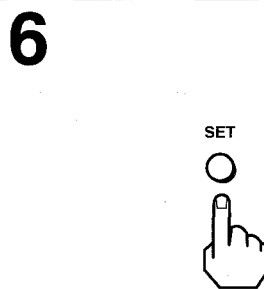

SETTING THE CLOCK PUESTA EN HORA DEL RELOJ REGLAGE DE L'HORLOGE

To set the time precisely

Press the SET button to start the clock at the desired point, as indicated by another clock or time signal from an external source.

To switch the time display

The time display is factory-set to the 12-hour standard. To switch to the 24-hour standard, hold down the TUNER FUNCTION button and turn on the power. Repeat the same procedure to return to the 12-hour standard.

After a power failure

The time indication blinks. If the power failure was

- Less than 24 hours, only the current time needs to be reset.
- Longer than 24 hours, the current time, radio station preset, manual-presets of the graphic equalizer and timer need to be reset.

Notes

- If the timer ON-time is reached while setting the clock, the timer does not activate.
- The power can either be on or off when setting the clock.

Para ajustar exactamente la hora

Presione el botón SET para poner en funcionamiento el reloj en el punto deseado, indicado por otro reloj o la señal horaria de una fuente externa.

Para cambiar la visualización de la hora

La visualización de la hora ha sido ajustada en la fábrica al sistema de 12 horas. Para cambiarla al sistema de 24 horas, conecte la alimentación manteniendo presionado el botón TUNER FUNCTION. Para volver al sistema de 12 horas, repita el mismo procedimiento.

En caso de corte del suministro eléctrico

La indicación de la hora parpadeará. Si el corte ha durado

- Menos de 24 horas, solamente tendrá que reajustar el reloj.
- Más de 24 horas, tendrá que reajustar el reloj, memorizar las emisoras, preajuste manual del ecualizador gráfico y programar el temporizador.

Notas

- Si la hora de activación se presenta durante el ajuste del reloj, el temporizador no se activará.
- Para poner en hora el reloj, la alimentación podrá estar conectada o desconectada.

Réglage précis de l'heure

Pour faire démarrer l'horloge à la seconde près, appuyez sur SET au moment indiqué par une autre horloge ou au top horaire de l'horloge parlante.

Mode d'affichage de l'heure

L'affichage de l'heure est réglé en usine sur un cycle de 12 heures. Pour passer au mode 24 heures, allumez la chaîne en tenant la touche TUNER FUNCTION enfoncée. Répétez cette opération pour repasser au mode 12 heures.

En cas de panne de secteur

L'indication de l'heure clignote. Si la panne de secteur dure:

- Moins de 24 heures, vous n'avez que le réglage de l'heure à refaire.
- Plus de 24 heures, vous devez refaire les réglages de l'heure, des présélections, pré-réglées manuellement d'égalisation graphique et du programmeur.

Remarques

- Si l'heure de mise en service de la minuterie est atteinte pendant le réglage de l'horloge, la minuterie ne se déclenche pas.
- Vous n'avez pas besoin d'allumer la chaîne pour régler l'horloge.

DEMONSTRATING THE SYSTEM FEATURES DEMOSTRACIÓN DE LAS FUNCIONES DEL SISTEMA DEMONSTRATION DES FONCTIONS DU SYSTEME

When the power is turned on, information about the system features is automatically displayed in the display window of the amplifier.

This demonstration (DEMO) function is canceled when one of the operation button is pressed.

Cuando conecte la alimentación, la información sobre las funciones del sistema se visualizará automáticamente en el visualizador del amplificador.

Esta función de demostración (DEMO) se cancelará cuando presione uno de los botones de operación.

Au moment de la mise sous tension, les informations concernant les fonctions du système sont automatiquement affichées sur l'afficheur de l'amplificateur.

La fonction de démonstration (DEMO) est annulée dès qu'une des touches d'exploitation est actionnée.

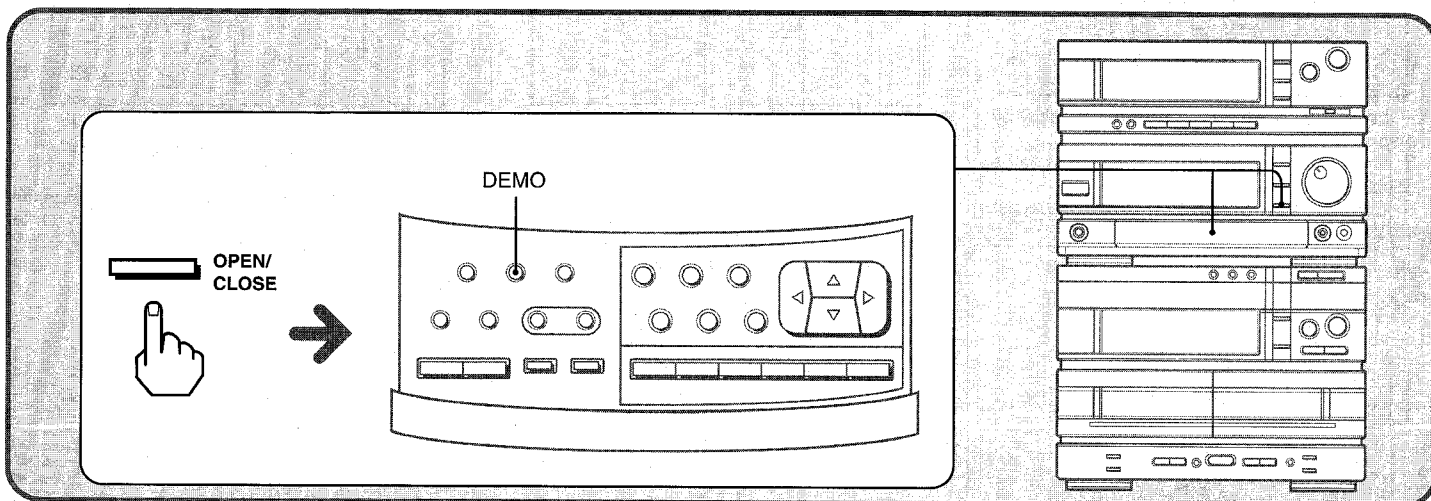

To return to the demonstration mode

Press the DEMO button to display "DEMO".

Note

Turning the power on after the AC cord is disconnected or after a power failure automatically activates the DEMO function.

Para volver al modo de demostración

Presione el botón DEMO de forma que se visualice "DEMO".

Nota

Si conecta la alimentación después de haber desconectado el cable de alimentación de CA, o después de una interrupción del suministro eléctrico, la función de demostración se activará automáticamente.

Pour revenir au mode de démonstration

Appuyez sur la touche DEMO pour afficher "DEMO".

Remarques

Lorsque vous allumez la chaîne après que le cordon secteur a été débranché ou après une longue panne de secteur, la fonction DEMO se déclenche automatiquement.

ADJUSTING THE SOUND AJUSTE DEL SONIDO REGLAGE DU SON

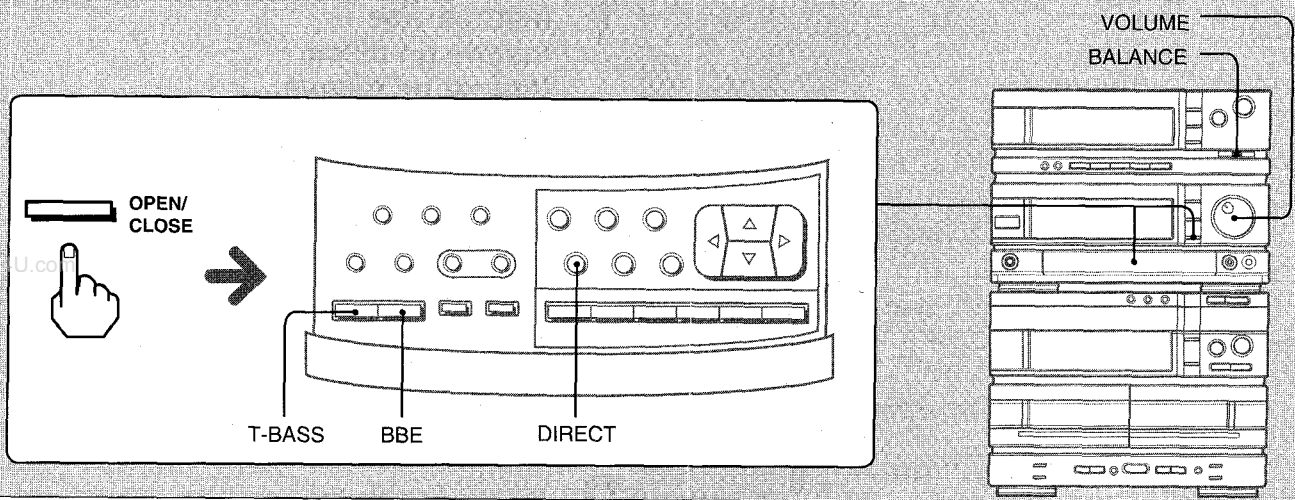

T-BASS

For enhanced, deep bass
Para reforzar los graves profundos
Pour des graves renforcés

Press repeatedly to adjust the level.
Presione repetidamente para ajustar el nivel.
Appuyez de façon répétée pour ajuster le niveau.

T-BASS indicator (4 variable levels)
Indicador T-BASS (4 niveles variables)
Indicateur T-BASS (4 niveaux variables)

BBE

For a clear and vivid high-definition sound
Para obtener un sonido de gran definición, claro y vívido
Per potenziare i bassi profondi
Pour un son bien défini, clair et vivant

Press repeatedly to adjust the level.
Presione repetidamente para ajustar el nivel.
Appuyez de façon répétée pour ajuster le niveau.

BBE indicator (4 variable levels)
Indicador BBE (4 niveles variables)
Indicateur T-BASS (4 niveaux variables)

To change the left/right balance

The BALANCE control can usually be kept in the center for equal left/right sound output. However, depending upon the position of the speakers to the listener or the recording balance of the playback source, slide the BALANCE control to change the left/right balance.

Para cambiar el equilibrio entre los altavoces izquierdo/derecho

El control BALANCE normalmente deberá mantenerse en el centro para que el sonido salga por igual a través de los altavoces izquierdo/derecho. Sin embargo, dependiendo de la posición de los altavoces y el oyente, o del equilibrio de grabación de la fuente de reproducción, deslice el control BALANCE para cambiar el equilibrio entre los altavoces izquierdo/derecho.

Pour changer la balance gauche-droite

Laissez normalement la commande BALANCE au centre pour assurer une sortie égale du son sur le canal gauche et droit. Mais selon la position des enceintes et de la personne qui écoute, ou de la balance d'enregistrement de la source reproduite, vous devrez régler cette commande pour modifier la balance gauche-droite.

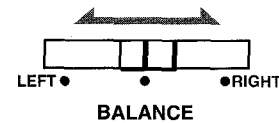

To adjust the volume

To increase the volume, turn the VOLUME control knob clockwise.
To decrease, turn counterclockwise.

To mute the sound temporarily

Press the MUTE button on the remote control. The VOLUME indicator blinks. To restore the sound, press MUTE again.

To clear the sound settings

Press the DIRECT button. All sound settings (BBE, T-BASS, graphic equalizer, DSP, surround, and vocal fader) are cleared.

Para ajustar el volumen

Para aumentar el volumen, gire el control VOLUME hacia la derecha.
Para reducirlo, gírelo hacia la izquierda.

Para silenciar temporalmente el sonido

Presione el botón MUTE del controlador remoto. Los indicadores VOLUME parpadeará. Para restablecer el sonido, vuelva a presionar MUTE.

Para cancelar los ajustes del sonido

Presione el botón DIRECT. Se cancelarán todos los ajustes del sonido (BBE, T-BASS, ecualizador gráfico, DSP, sonido perimétrico, y reducción de la parte vocal).

Réglage du volume

Pour hausser le volume, tournez la commande rotative VOLUME vers la droite.
Pour le baisser, tournez vers la gauche.

Pour atténuer temporairement le son

Appuyez sur la touche MUTE de la télécommande. L'indicateur VOLUME clignote sur l'afficheur. Pour rétablir le son, appuyez de nouveau sur MUTE.

Pour annuler les réglages du son

Appuyez sur DIRECT. Tous les réglages du son (BBE, T-BASS, égaliseur graphique, DSP, surround, atténuation des voix) sont annulés.

PLAYING COMPACT DISCS REPRODUCCIÓN DE DISCOS COMPACTOS LECTURE DE DISQUES COMPACTS

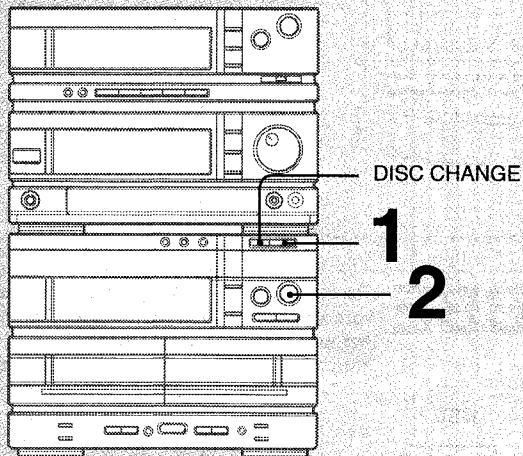

1 Insert a disc.
Inserte un disco.
Insérez un disque.



2 Begin playback.
Inicie la reproducción.
Déclenchez la lecture.

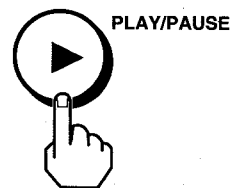

Playback starts from the first track.
La reproducción comenzará desde la primera canción.
La lecture commence sur la première plage.

When inserting discs

- Do not place more than one CD in each disc compartment.
- Place 8 cm discs on the inner circle of the compartment.

To stop play

Press the ■ STOP/CLEAR button.

To pause

Press the ► PLAY/PAUSE button (or ►|| on the remote control). To resume play, press the button again.

To remove discs

Press the ▲ OPEN/CLOSE button.
Playback stops and the disc tray opens.

Notes

- The music calendar shows up to 20 tracks. Tracks after that are not displayed.
- Playing CDs may distort television reception. If this happens, separate the player and TV.
- If the ► PLAY/PAUSE button is pressed while listening to another source, the CD function is selected, and playback begins.

Cuando inserte discos

- No coloque más de un disco en cada compartimiento de disco.
- Coloque el disco de 8 cm en el círculo interior del compartimiento.

Para parar la reproducción

Presione el botón ■ STOP/CLEAR.

Para realizar una pausa

Presione el botón ► PLAY/PAUSE (o ►|| del controlador remoto). Para reanudar la reproducción, vuelva a presionar el botón.

Para extraer discos

Presione el botón ▲ OPEN/CLOSE.
Cesará la reproducción y se abrirá la bandeja de discos.

Notas

- El calendario musical mostrará hasta 20 canciones. Las canciones posteriores a la 20ª no se visualizarán.
- La reproducción de discos compactos puede perturbar la recepción de televisión. Cuando suceda esto, separe el reproductor del televisor.
- Si presiona ► PLAY/PAUSE durante la escucha de otra fuente, se seleccionará la función del reproductor de discos compactos y se iniciará la reproducción.

Lorsque vous insérez des disques

- Ne posez qu'un seul CD dans chaque compartiment de disque.
- Posez les CD de 8 cm dans le renforcement du compartiment de disque.

Pour arrêter la lecture

Appuyez sur la touche ■ STOP/CLEAR.

Pour faire une pause

Appuyez sur la touche ► PLAY/PAUSE (ou ►|| sur la télécommande). Pour reprendre la lecture, appuyez de nouveau sur la touche.

Pour sortir les disques

Appuyez sur la touche ▲ OPEN/CLOSE. La lecture s'arrête et le plateau de disque s'ouvre.

Remarques

- Le calendrier musical indique jusqu'à 20 plages. Les plages au-delà de 20 ne sont pas affichées.
- La lecture d'un CD peut provoquer des distorsions sur la réception TV. Dans ce cas, éloignez le lecteur du téléviseur.
- Si vous appuyez sur ► PLAY/PAUSE tout en écoutant un autre source, la fonction CD est choisie et la lecture commence.

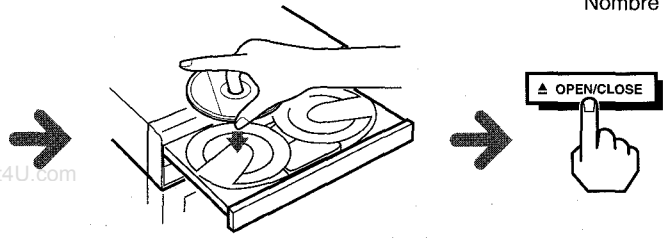

Total track number and play time
 Número total de canciones y tiempo de reproducción
 Nombre de plages et temps de lecture total

Music calendar
 Calendario musical
 Calendrier musical

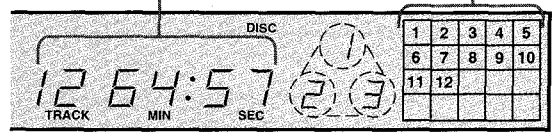

To insert more than one disc, see below.
 Para insertar más de un disco, realice lo siguiente.
 Pour insérer plusieurs disques, voir ci-dessous.

The display appears only in the CD function mode.
 La visualización solamente aparecerá en el modo de función CD.
 L'affichage apparaît uniquement en mode CD.

Track being played blinks.
 El número de la canción en reproducción parpadeará.
 Le numéro de la plage en cours de lecture clignote.

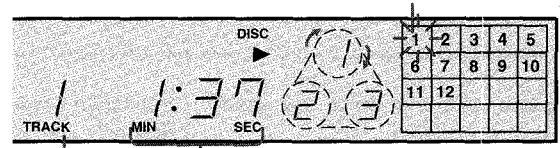

Number of track being played
 Número de la canción en reproducción
 Plage en cours de lecture

Elapsed play time of track
 Tiempo de reproducción transcurrido de la canción
 Temps de lecture écoulé

3 Adjust the sound. Ajuste el sonido. Ajustez le son.

See page 15.
 Consulte la página 15.
 Voir page 15.

INSERTING MORE THAN ONE DISC INSERCIÓN DE MÁS DE UN DISCO INSERTION DES PLUSIEURS DISQUES

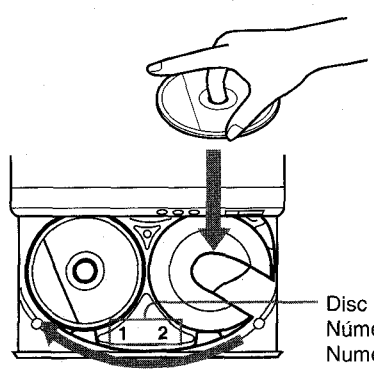

Disc numbers
 Números de discos
 Numéros des disques

Disc being played
 Disco en reproducción
 Disque en cours de lecture

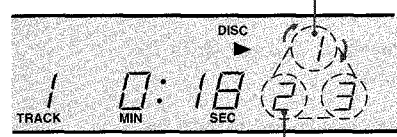

Next disc to be played
 Disco a reproducirse a continuación
 Disque suivant

After inserting two discs, press the DISC CHANGE button to rotate the disc tray, and insert the third disc.
 Press the ► PLAY/PAUSE button to begin playback. All discs are played once, then the player stops.

To play only one disc
 From the DISC DIRECT PLAY buttons, press the number of the disc to play.
 Playback begins, and the dotted triangle-shaped line around ① ② ③ disappears.

Después de haber insertado dos discos, presione el botón DISC CHANGE a fin de que gire la bandeja de discos e inserte el tercero.
 Presione el botón ► PLAY/PAUSE para incitar la reproducción. Todos los discos se reproducirán una vez y después el reproductor se parará.

Para reproducir un solo disco
 Presione el botón numérico de DISC DIRECT PLAY correspondiente al disco que desee reproducir.
 La reproducción se iniciará, y el triángulo de línea discontinua alrededor de ① ② ③ desaparecerá.

Après avoir mis deux disques en place, appuyez sur la touche DISC CHANGE pour faire tourner le plateau, et posez le troisième disque.
 Appuyez sur la touche ► PLAY/PAUSE pour déclencher la lecture. Le lecteur lit chaque disque une fois, puis s'arrête.

Pour lire un seul disque
 Actionnez une des touches DISC DIRECT PLAY pour choisir le numéro du disque à lire.
 La lecture commence et le triangle en pointillés autour de ① ② ③ disparaît.

SELECTING DISCS AND TRACKS FOR PLAYBACK
 SELECCIÓN DE DISCOS Y CANCIONES PARA LA REPRODUCCIÓN
 SELECTION DES DISQUES ET DES PLAGES POUR LA LECTURE

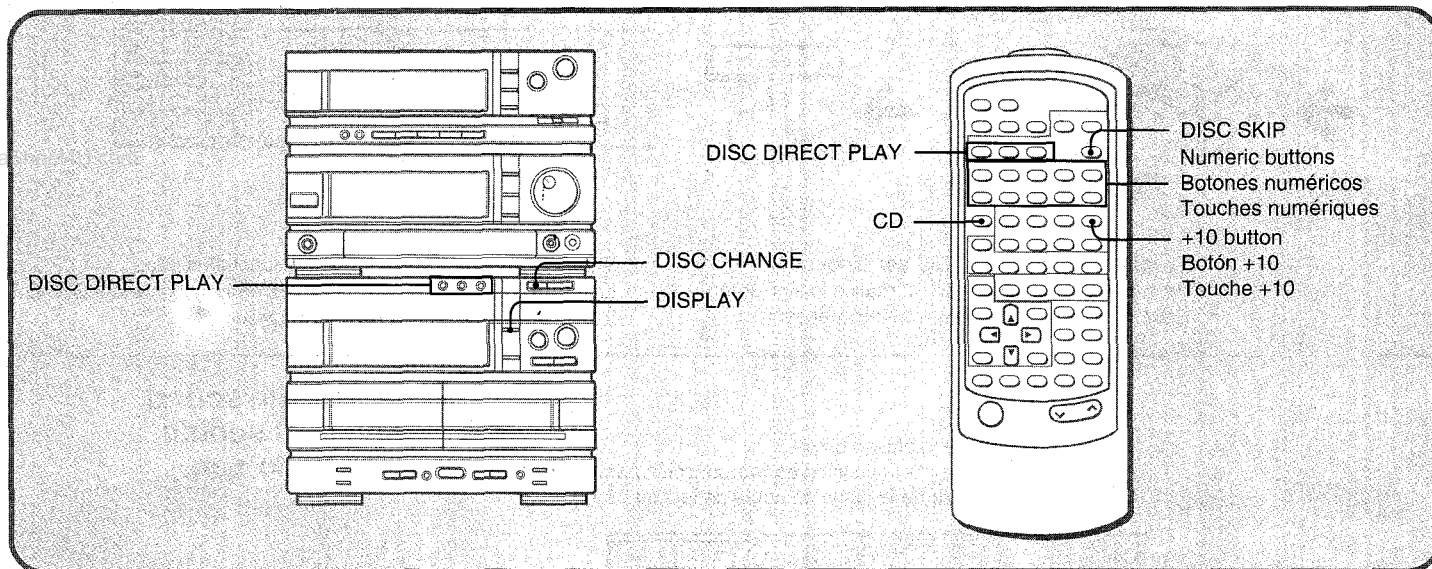

To select the first disc to be played

Press the DISC SKIP button on the remote control to light the desired disc number in red. When the ► PLAY/PAUSE button is pressed, all discs are played, beginning with the selected disc.

To select a track directly

Tracks can be directly chosen with the numeric and +10 buttons on the remote control.

- 1 Press the CD button.
- 2 Select the disc number with the DISC DIRECT PLAY buttons.
- 3 Select the track number.
 - For tracks 1 through 9, select directly.
Example: For track 3, press 3.
 - For tracks 10 and over, use the +10 button.
Example: For track 10, press +10, 0.
For track 23, press +10, +10, 3.

To change discs during playback

While one disc is playing, the other discs can be changed.

- 1 While a disc is playing or paused, press the DISC CHANGE button.
- 2 Change the discs.
- 3 Press DISC CHANGE again to close the disc tray.

To display the remaining playback time

During playback, press the DISPLAY button. The amount of playback time left on the current disc is displayed. To return to the original display, press DISPLAY again.

Para seleccionar el primer disco que desee reproducir

Presione el botón DISC SKIP del controlador remoto de forma que se encienda en rojo el número del disco deseado. Cuando presione el botón ► PLAY/PAUSE, se reproducirán todos los discos, comenzando por el seleccionado.

Para seleccionar directamente una canción

Las canciones podrán elegirse directamente utilizando los botones numéricos y +10 del controlador remoto.

- 1 Presione el botón CD.
- 2 Seleccione el número de disco con los botones DISC DIRECT PLAY.
- 3 Seleccione el número de la canción.
 - Para las canciones 1 a 9, selecciónelas directamente.
Ejemplo: Para la canción 3, presione 3.
 - Para las canciones 10 y superiores, utilice el botón +10.
Ejemplo: Para la canción 10, presione +10 y 0.
Para la canción 23, presione +10, +10, y 3.

Para cambiar los discos durante la reproducción

Mientras esté reproduciéndose un disco, podrá cambiar los otros.

- 1 Mientras un disco se encuentre en reproducción o en el modo de pausa, presione el botón DISC CHANGE.
- 2 Cambie los discos.
- 3 Vuelva a presionar DISC CHANGE para cerrar la bandeja de discos.

Para hacer que se visualice el tiempo de reproducción restante

Durante la reproducción, presione el botón DISPLAY. Se visualizará el tiempo de reproducción restante del disco actual. Para volver a la visualización original, presione de nuevo DISPLAY.

Pour sélectionner le premier disque à lire

Appuyez sur la touche DISC SKIP de la télécommande pour allumer le numéro du disque souhaité en rouge. Lorsque vous actionnez la touche ► PLAY/PAUSE, la lecture de tous les disques commence à partir du disque sélectionné.

Pour sélectionner une plage directement

Vous pouvez sélectionner directement les plages avec les touches numériques et +10 de la télécommande.

- 1 Appuyez sur la touche CD.
- 2 Sélectionnez le numéro du disque avec les touches DISC DIRECT PLAY.
- 3 Sélectionnez le numéro de la plage.
 - Pour sélectionner une plage entre 1 et 9, appuyez directement sur le numéro.
Exemple: Pour la plage 3, appuyez sur 3.
 - Pour sélectionner une plage au-dessus de 10, utilisez la touche +10.
Exemple: Pour la plage 10, appuyez +10 et 0.
Pour la plage 23, appuyez sur +10, +10 et 3.

Pour changer les disques pendant la lecture

Pendant la lecture d'un disque, vous pouvez changer les deux autres.

- 1 Pendant la lecture ou la pause d'un disque, appuyez sur la touche DISC CHANGE.
- 2 Changez les disques.
- 3 Appuyez de nouveau sur la touche DISC CHANGE pour refermer le plateau de disque.

Pour afficher le temps de lecture restant

Pendant la lecture, appuyez sur la touche DISPLAY. Le temps de lecture restant sur le disque en cours apparaît. Pour revenir à l'affichage original, appuyez de nouveau sur DISPLAY.



SEARCHING THROUGH A TRACK/SKIPPING TRACKS
BÚSQUEDA DENTRO DE UNA CANCIÓN/SALTO DE CANCIONES
RECHERCHE D'UN PASSAGE SUR UNE PLAGE/SAUT DE PLAGES

Tracks and points within a track can easily be located.

Las canciones y puntos de una canción podrán localizarse fácilmente.

Vous pouvez localiser facilement une plage ou un passage sur une plage.

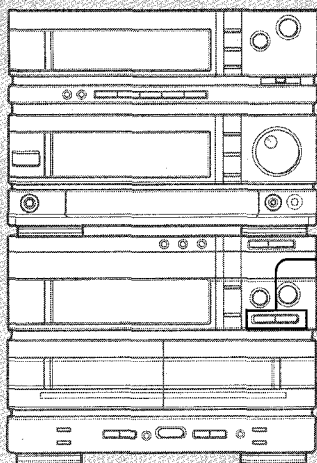

While playing or paused, choose the direction.
 Durante la reproducción o en el modo de pausa, elija el sentido.
 Pendant la lecture ou la pause, choisissez la direction.

◀◀ PRGM CHECK ▶▶

To reverse
 Para retroceder
 Vers l'arrière



To advance
 Para avanzar
 Vers l'avant

To search through a track

Keep the ◀◀ or ▶▶ button pressed. While watching the display and listening to the high-speed sound, release the button at the desired point.

Searching during program or random play

Reverse search — When the beginning of the current track is reached, playback automatically begins.

Forward search — The player goes to the next track.

To skip tracks

Press the ◀◀ or ▶▶ button repeatedly for each track to skip.

Skipping tracks during random play

When the ▶▶ button is pressed, the player searches for the next track. When the ◀◀ button is pressed, the player returns to the beginning of the current track only. Previously played tracks cannot be returned to.

Para buscar dentro de una canción

Mantenga presionado el botón ◀◀ o ▶▶. Observando el visualizador y escuchando el sonido a gran velocidad, suelte el botón en el punto deseado.

Búsqueda durante la reproducción programada o aleatoria

Búsqueda regresiva — Cuando se alcance el comienzo de la canción actual, se iniciará automáticamente la reproducción.

Búsqueda progresiva — El disco compacto avanzará hasta el comienzo de canciones posteriores.

Para saltar canciones

Presione una vez el botón ◀◀ o ▶▶ por cada canción que desee saltar.

Salto de canciones durante la reproducción aleatoria

Cuando presione el botón ▶▶, el reproductor buscará la canción siguiente. Cuando presione el botón ◀◀, el reproductor volverá al comienzo de la canción actual solamente. No será posible volver a canciones ya reproducidas.

Pour localiser un passage sur une plage

Appuyez sur la touche ◀◀ ou ▶▶ en continu tout en regardant l'affichage et en écoutant le son accéléré. Relâchez la touche au point souhaité.

Recherche pendant la lecture programmée ou aléatoire

Recherche vers l'arrière — Lorsque l'appareil atteint le début de la plage en cours, la lecture commence automatiquement.

Recherche vers l'avant — Le lecteur passe à la plage suivante.

Pour sauter des plages

Appuyez de façon répétée sur la touche ◀◀ ou ▶▶ pour chaque plage à sauter.

Pour sauter des plages pendant la lecture aléatoire

Lorsque vous appuyez sur la touche ▶▶, le lecteur recherche la plage suivante. Si vous appuyez sur la touche ◀◀, le lecteur revient au début de la plage en cours uniquement. Il ne peut pas revenir aux plages précédentes.

PROGRAMMED PLAY—WITH THE REMOTE CONTROL
REPRODUCCIÓN PROGRAMADA—CON EL CONTROLADOR REMOTO
LECTURE PROGRAMMÉE—AVEC LA TELECOMMANDE

Up to 30 tracks can be programmed from any of the inserted discs.

Usted podrá programar hasta 30 canciones de cualquiera de los discos insertados.

Vous pouvez programmer jusqu'à 30 plages de n'importe quel disque en place.

Carry out the steps in the stop mode.
 Realice los pasos en el modo de parada.
 Exécutez les étapes en mode d'arrêt.

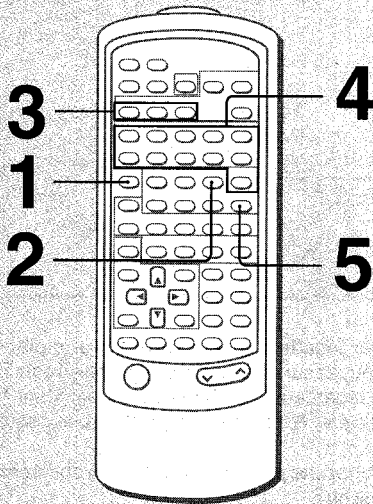

1 Press the CD button.
Presione el botón CD.
Appuyez sur CD.



2 Press the PRGM button.
Presione el botón PRGM.
Appuyez sur PRGM.

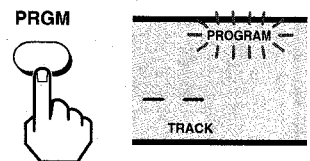

3 Select the disc.
Seleccione el disco.
Sélectionnez le disque.

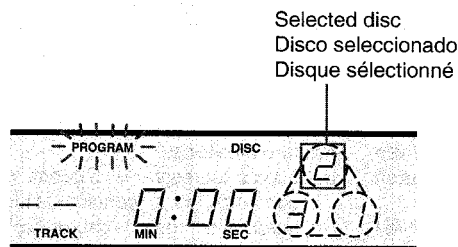
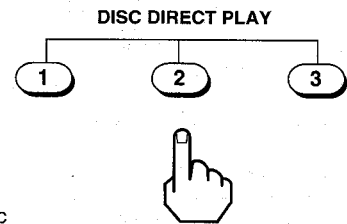

If the desired disc is on top, selection is not necessary.
 Si el disco deseado está arriba, no será necesario seleccionarlo.
 Si le disque souhaité est celui du haut, la sélection n'est pas nécessaire.

4 Select the tracks.
Seleccione las canciones.
Sélectionnez les plages.

Example: To choose tracks 3, 12 and 6 from the same disc
 Ejemplo: Para elegir las canciones 3, 12, y 6 del mismo disco
 Exemple: Pour choisir les plages 3, 12 et 6 sur le même disque

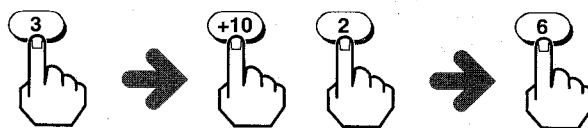

Number of programmed tracks
 Número de canciones programadas
 Nombre de plages programmées

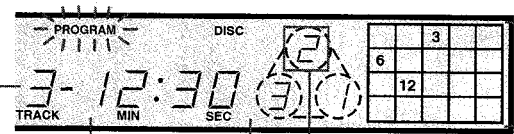

Total program time
 Tiempo total del programa
 Temps total du programme

Current disc
 Disco actual
 Disque actuel

Programmed tracks
 Canciones programadas
 Plages programmées

5 Begin playback.
Inicie la reproducción.
Démarrez la lecture.



To select tracks from other discs, repeat steps 3 and 4 before playback.
 Para seleccionar otras canciones, repita los pasos 3 y 4 antes de la reproducción.
 Pour sélectionner d'autres plages, répétez les étapes 3 et 4 avant la lecture.

To check the program

In the stop mode, press the ►► button repeatedly. The disc number, track, and program number (P1, 2, ...) are displayed in order.

To add to the program

In the stop mode, repeat steps 3 and 4. The tracks are added at the end of the program.

To erase the program

In the stop mode, press the ■ STOP/CLEAR button on either the player or remote control. Or, press the ▲ OPEN/CLOSE button.

If a track is programmed by mistake

Erase the program and start over.

Notes on programmed play

- Tracks beyond 20 can be programmed, but do not appear in the music calendar.
- The DISC CHANGE button does not operate during programmed play.
- Programmed tracks cannot be played randomly.
- The remaining time of the program cannot be displayed.

Para comprobar el programa

En el modo parada, presione repetidamente el botón ►►. Se visualizarán por orden el número del disco, el número de la canción, y el número del programa (P1, 2, ...).

Para añadir canciones al programa

En el modo parada, repita los pasos 3 y 4. Las canciones se añadirán al final del programa actual.

Para borrar el programa

En el modo parada, presione el botón ■ STOP/CLEAR del reproductor o del controlador remoto. O presione el botón ▲ OPEN/CLOSE.

Si programa por error una canción

Borre el programa y comience de nuevo.

Notas sobre la reproducción programada

- Es posible programar más de 20 canciones, pero no aparecerán en el calendario musical.
- Durante la reproducción programada no funcionará la tecla DISC CHANGE.
- Las canciones programadas no podrán reproducirse aleatoriamente.
- El tiempo de reproducción restante del programa no podrá visualizarse.

Pour vérifier le programme

En mode d'arrêt, appuyez de façon répétée sur la touche ►►. Le numéro du disque, la plage et le numéro de programme (P1, 2, ...) apparaissent successivement sur l'affichage.

Pour ajouter des plages sur le programme

En mode d'arrêt, répétez les étapes 3 et 4. Les plages sont ajoutées à la fin du dernier programme.

Pour effacer le programme

En mode d'arrêt, appuyez sur la touche ■ STOP/CLEAR du lecteur ou de la télécommande, ou appuyez sur la touche ▲ OPEN/CLOSE.

Si une plage a été programmée par erreur

Effacez le programme et recommencez.

Remarques sur la lecture programmée

- Vous pouvez programmer des plages au-dessus de 20, mais elles n'apparaissent pas sur le calendrier musical.
- La touche DISC CHANGE ne fonctionne pas pendant la lecture programmée.
- Les plages programmées ne peuvent pas être lues dans un ordre aléatoire.
- Le temps de lecture restant du programme ne peut pas être affiché.

RANDOM PLAY/REPEAT PLAY—WITH THE REMOTE CONTROL REPRODUCCIÓN ALEATORIA/REPRODUCCIÓN REPETIDA—CON EL CONTROLADOR REMOTO LECTURE ALEATOIRE/REPETEE—AVEC LA TELECOMMANDE

Random play Reproducción aleatoria Lecture aléatoire

Red ►◄ marks appear around RANDOM.
A ambos lados de RANDOM aparecerán marcas ►◄ rojas.
Les marques ►◄ apparaissent autour de RANDOM.

RANDOM

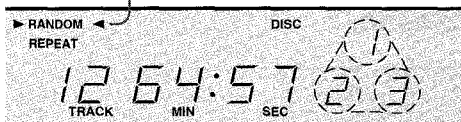

Press before or during playback.
Presiónelo antes o durante la reproducción.
Appuyez avant ou pendant la lecture.

Repeat play Reproducción repetida Lecture répétée

Red ►◄ marks appear around REPEAT.
A ambos lados de REPEAT aparecerán marcas ►◄ rojas.
Les marques ►◄ apparaissent autour de REPEAT.

REPEAT

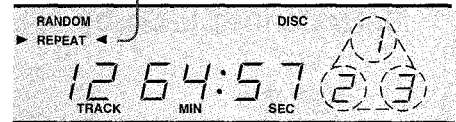

Press before or during playback.
Presiónelo antes o durante la reproducción.
Appuyez avant ou pendant la lecture.

Random play

In the single disc playback mode, all tracks of one disc are played in random order. When playing back more than one disc continuously, all tracks from all discs are played randomly.

To cancel random play, press the RANDOM button to turn off the red indicators.

Repeat play

All tracks of one disc are played repeatedly. With multiple discs, after all the discs are played in order, playback repeats.

To cancel repeat play, press the REPEAT button to turn off the red indicators.

Repeat play with other modes

During program play (page 20) or random play (above), press the REPEAT button.

Reproducción aleatoria

En el modo de reproducción de discos compactos sencillos, todas las canciones del disco se reproducirán en orden arbitrario. Cuando reproduzca continuamente más de un disco, todas las canciones de todos los discos se reproducirán aleatoriamente.

Para cancelar la reproducción aleatoria, presione el botón RANDOM de forma que se apaguen los indicadores rojos.

Reproducción repetida

Todas las canciones de un disco se reproducirán repetidamente. Con múltiples discos, después de que se hayan reproducido por orden todos los discos, se repetirá la reproducción.

Para cancelar la reproducción repetida, presione el botón REPEAT de forma que se apaguen los indicadores rojos.

Reproducción repetida en otros modos

Durante la reproducción programada (página 20) o la reproducción aleatoria (arriba), presione el botón REPEAT.

Lecture aléatoire

En mode de lecture d'un disque toutes les plages d'un disque peuvent être reproduites de manière aléatoire. Quand plus d'un disque est reproduit, toutes les plages de tous les disques sont reproduites de manière aléatoire.

Pour annuler la lecture aléatoire, appuyez sur la touche RANDOM pour éteindre les indicateurs rouges.

Lecture répétée

Toutes les plages d'un disque sont lues de façon répétée. S'il y a plusieurs disques, la lecture reprend au début après la lecture de tous les disques.

Pour annuler la lecture répétée, appuyez sur la touche REPEAT pour éteindre les indicateurs rouges.

Lecture répétée avec d'autres modes

Pendant la lecture programmée (page 20) ou aléatoire (ci-dessus), appuyez sur la touche REPEAT.

PLAYING BACK TAPES REPRODUCCIÓN DE CINTAS LECTURE DE CASSETTES

1 Insert a tape.
Inserte un casete.
Insérez une cassette.

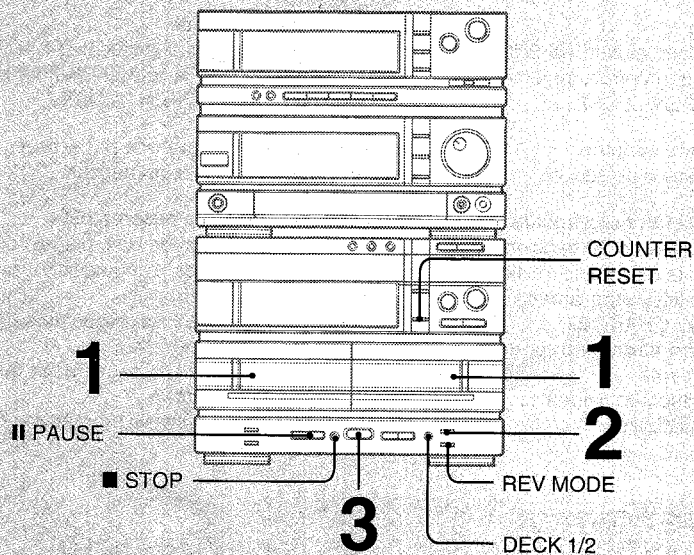
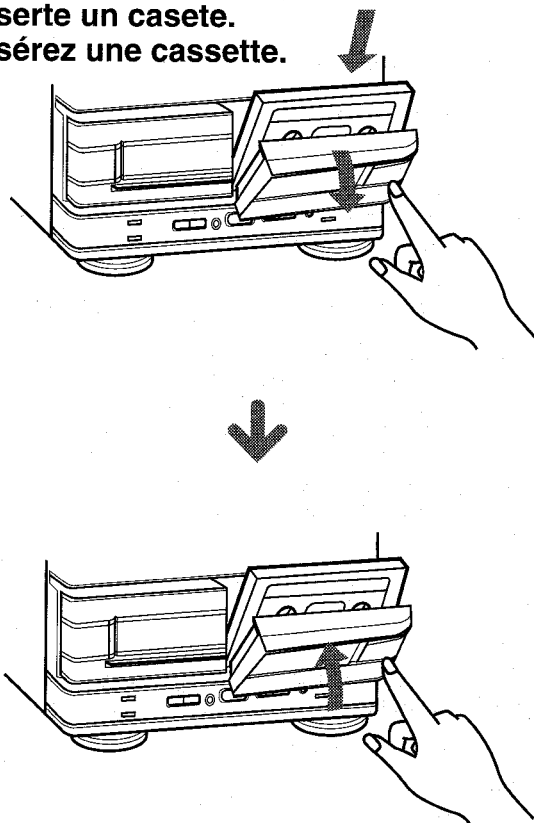

2 Match the Dolby NR type with the tape.
Ajuste el tipo de sistema de reducción Dolby con el de la cinta.
Sélectionnez le Dolby correspondant à la cassette.

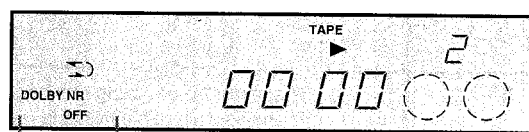
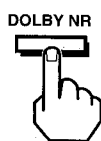

Dolby NR indicator
Indicador de sistema de reducción de ruido Dolby
Indicateur de Dolby

→ A

3 Begin playback.
Inicie la reproducción.
Déclenchez la lecture.



Playback side
▶: Front
◀: Back
Cara de reproducción
▶: Frontal
◀: Posterior
Face de lecture
▶: Avant
◀: Arrière

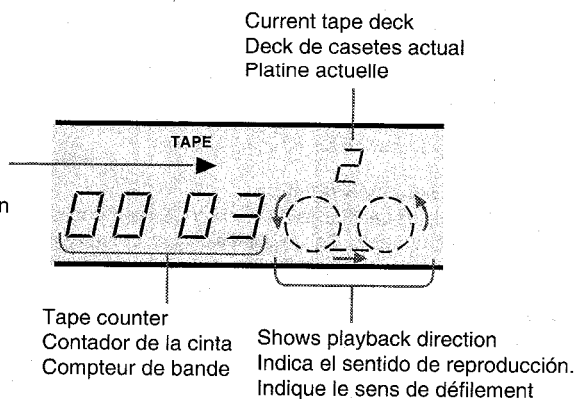

Tape counter
Contador de la cinta
Compteur de bande

Shows playback direction
Indica el sentido de reproducción.
Indique le sens de défilement

4 Adjust the sound.
Ajuste el sonido.
Réglez le son.

See page 15.
Consulte la página 15.
Voir page 15.



To stop play

Press the ■ STOP button.

To pause (deck 2 only)

Press the ■ PAUSE button.

To resume play, press ■ PAUSE again.

To eject a tape

In the stop mode, push on the ▲ EJECT mark.

When tapes are in both decks

In the stop mode, press the DECK 1/2 button to select the deck from which to begin playback. A deck may also be selected by opening and closing it.

The current tape deck is shown in the CD display.

To reverse the direction of play

While a tape is playing or paused, press the ◀▶ PLAY/DIR button. The blinking direction indicator shows the playback direction.

Tape types

Normal (type I), CrO₂ (type II) or metal (type IV) tapes can be used.

The tape type is recognized and equalization changed automatically when a tape is inserted.

Ⓐ When listening to a tape recorded with Dolby NR

The Dolby Noise Reduction system reduces tape hiss and noise.

To play a tape recorded with Dolby B NR:

Press the DOLBY NR button repeatedly until the "B ON" indicator lights. The Dolby NR system operates.

To play a tape recorded with Dolby C NR:

Press the DOLBY NR button repeatedly until the "C ON" indicator lights. The Dolby NR system operates.

To play a tape recorded without Dolby NR:

Press the DOLBY NR button repeatedly to turn off the indicator.

To select a reverse mode (deck 2 only)

Press the REV MODE button until the desired indicator lights.

To play one side only:

Turn on the ∩ indicator.

To play both sides one time only:

Turn on the ∩∩ indicator.

To play both sides repeatedly:

Turn on the (∩∩) indicator.

On deck 1, both sides are played once regardless of the REV MODE setting.

To wind quickly

In the stop mode, press the MS ◀◀ or ▶▶ button, then ■ STOP to stop winding.

When playback starts on the reverse side

If the reverse mode is ∩∩, playback stops after playing the reverse side, without playing the front. On deck 1, the tape always stops when the reverse side is played once.

The cassette deck tape counter

The tape count is shown in the display window during tape deck operation. The counter keeps track of both decks while displaying only the count of the current deck.

To reset the tape counter

After pressing the DECK 1/2 button to select the deck, press the COUNTER RESET button. The tape counter for only the selected deck is reset to "0000".

The counter is also reset when the tape deck is closed.

Para parar la reproducción

Presione el botón ■ STOP.

Para realizar una pausa (deck 2 solamente)

Presione el botón ■ PAUSE.

Para reanudar la reproducción, vuelva a presionar el botón ■ PAUSE.

Para extraer el casete

En el modo de parada, presione la marca ▲ EJECT del deck de casetes.

Cuando haya casetes en ambos decks

En el modo parada presione el botón DECK 1/2 para seleccionar el deck a partir del cual desea iniciar la reproducción. El deck también podrá seleccionarse abriéndolo y cerrándolo.

El deck de casetes actual se mostrará en el visualizador del reproductor de discos compactos.

Para invertir el sentido de reproducción

Mientras la cinta se encuentre en reproducción o en el modo de pausa, presione el botón ◀▶ PLAY/DIR. El indicador de sentido parpadeante mostrará el sentido de reproducción.

Tipos de cintas

Podrán utilizarse cintas de tipo normal (tipo I), CrO₂ (tipo II), o de metal (tipo IV).

El tipo de cinta se detectará y la equalización se cambiará automáticamente cuando inserte un casete.

Ⓐ Para escuchar una cinta grabada con el sistema de reducción de ruido Dolby

El sistema de reducción de ruido Dolby reduce el siseo y el ruido de la cinta.

Para reproducir una cinta grabada con el sistema de reducción de ruido Dolby B:

Presione repetidamente el botón DOLBY NR hasta que se encienda el indicador "B ON". El sistema de Dolby NR funciona.

Para reproducir una cinta grabada con el sistema de reducción de ruido Dolby C:

Presione repetidamente el botón DOLBY NR hasta que se encienda el indicador "C ON". El sistema de Dolby NR funciona.

Para reproducir una cinta grabada sin el sistema de reducción de ruido Dolby:

Presione repetidamente el botón DOLBY NR hasta que se apague el indicador.

Para seleccionar el modo de inversión (deck 2 solamente)

Presione el botón REV MODE hasta que se encienda el indicador de modo deseado.

Para reproducir una cara solamente:

Haga que se encienda el indicador ∩.

Para reproducir ambas caras una sola vez:

Haga que se encienda el indicador ∩∩.

Para reproducir repetidamente ambas caras:

Haga que se encienda el indicador (∩∩).

En el deck 1, las dos caras del casete se reproducirán una vez independientemente del ajuste de REV MODE.

Para bobinar rápidamente la cinta

En el modo de parada, presione el botón MS ◀◀ o ▶▶ y después el botón ■ STOP a fin de parar el bobinado.

Si inicia la reproducción desde la cara posterior

En el ∩∩ modo de inversión, la reproducción se parará después de la reproducción de la cara posterior, sin que se reproduzca la frontal. En el deck 1, la cinta se parará siempre cuando se haya reproducido una vez la cara posterior.

Contador de la cinta del deck de casetes

El cómputo de la cinta se mostrará en el visualizador durante la operación del deck de casetes. El contador llevará la cuenta de ambos decks pero solamente mostrará el cómputo del deck actual.

Para poner a cero el contador de la cinta

Después de haber presionado el botón DECK 1/2 para seleccionar el deck, presione el botón COUNTER RESET. El contador de la cinta para tal deck solamente se repondrá a "0000".

El contador también se pondrá a cero cuando se cierre el deck de casetes.

Pour arrêter la lecture

Appuyez sur la touche ■ STOP.

Pour faire une pause (platine 2 uniquement)

Appuyez sur la touche ■ PAUSE.

Pour reprendre la lecture, appuyez de nouveau sur ■ PAUSE.

Pour éjecter une cassette

En mode d'arrêt, appuyez sur la marque ▲ EJECT.

Si chaque platine contient une cassette

En mode d'arrêt, appuyez sur la touche DECK 1/2 pour sélectionner la platine de départ. Vous pouvez également sélectionner la platine en l'ouvrant et en la fermant.

La platine actuelle est indiquée sur l'afficheur du lecteur CD.

Pour inverser le défilement

Pendant la lecture ou une pause, appuyez sur la touche ◀▶ PLAY/DIR. L'indicateur de direction clignotant indique le sens de la lecture.

Types de bande

Vous pouvez utiliser des cassettes normales (type I), chrome (type II) ou métal (type IV).

L'appareil détecte le type de cassette et change automatiquement l'égalisation au moment de l'insertion.

Ⓐ Pour écouter une cassette enregistrée avec le Dolby

Le réducteur de bruit Dolby réduit le souffle de la bande et le bruit.

Pour reproduire une cassette enregistrée avec le réducteur de bruit Dolby B:

Appuyez de façon répétée sur la touche DOLBY NR jusqu'à ce que l'indicateur "B ON" s'allume. Le réducteur de bruit Dolby fonctionne.

Pour reproduire une cassette enregistrée avec le réducteur de bruit Dolby C:

Appuyez de façon répétée sur la touche DOLBY NR jusqu'à ce que l'indicateur "C ON" s'allume. Le réducteur de bruit Dolby fonctionne.

Pour reproduire une cassette enregistrée sans Dolby:

Appuyez de façon répétée sur la touche DOLBY NR jusqu'à ce que l'indicateur s'éteigne.

Pour sélectionner le mode d'inversion (platine 2 uniquement)

Appuyez sur la touche REV MODE jusqu'à ce que l'indicateur souhaité s'allume.

Pour reproduire une seule face:

Allumez l'indicateur ∩.

Pour reproduire chaque face une fois:

Allumez l'indicateur ∩∩.

Pour reproduire chaque face de façon répétée:

Allumez l'indicateur (∩∩).

Sur la platine 1, les deux plages sont reproduites une fois quelle que soit la position de REV MODE.

Pour enrouler rapidement la bande

En mode d'arrêt, appuyez sur MS ◀◀ ou ▶▶, puis sur ■ STOP pour arrêter le défilement de la bande.

Si la lecture démarre sur l'envers

Si le mode d'inversion est réglé sur ∩∩, la lecture s'arrête à la fin de la face arrière, et la face avant n'est pas reproduite. Sur la platine 1, la bande s'arrête toujours après la lecture de la face arrière.

Compteur de bande de la platine à cassette

Le compteur de bande apparaît sur l'afficheur pendant l'utilisation du magnétocassette. Il tient le compte des deux platines mais n'affiche que celui de la platine actuelle.

Pour remettre le compteur à zéro

Appuyez d'abord sur DECK 1/2 pour sélectionner la platine, puis appuyez sur COUNTER RESET. Le compteur de bande correspondant à cette platine est remis à "0000".

Le compteur est également remis à zéro lorsque la platine est refermée.

**PLAYING BACK TAPES
REPRODUCCIÓN DE CINTAS
LECTURE DE CASSETTES**

Notes

- If the ◀▶ PLAY/DIR button is pressed while listening to another source, the TAPE function is selected and playback begins from deck 2.
- Noise may be heard if a television set is on. If so, turn off the TV or move it away from the system.

Notas

- Si presiona el botón ◀▶ PLAY/DIR cuando esté escuchando otra fuente, la función del deck de casetes (TAPE) se seleccionará automáticamente y se iniciará la reproducción a partir del deck 2.
- Es posible que se oiga ruido si hay encendido un televisor. En tal caso, apague el televisor o aléjelo del sistema.

Remarques

- Si vous actionnez la touche ◀▶ PLAY/DIR pendant que vous écoutez une autre source, la fonction TAPE est automatiquement sélectionnée et la lecture commence à partir de la platine 2.
- Il peut y avoir des parasites si un téléviseur est allumé. Dans ce cas, éteignez le téléviseur ou éloignez-le de la chaîne.

**SEARCHING FOR THE BEGINNING OF A TRACK—MUSIC SENSOR
BUSQUEDA DEL COMIENZO DE UNA CANCIÓN—SENSOR DE CANCIONES
RECHERCHE DU DEBUT D'UN MORCEAU—DETECTEUR DE PLAGE MUSICALE**

If there is at least a 4-second blank between tracks, you can search for the beginning of a track easily during playback.

Si entre las canciones existe un espacio en blanco de 4 o más segundos, podrá buscar fácilmente el comienzo de una canción durante la reproducción.

S'il y a un blanc d'au moins 4 secondes entre les plages, vous pouvez retrouver facilement le début d'un morceau pendant la lecture.

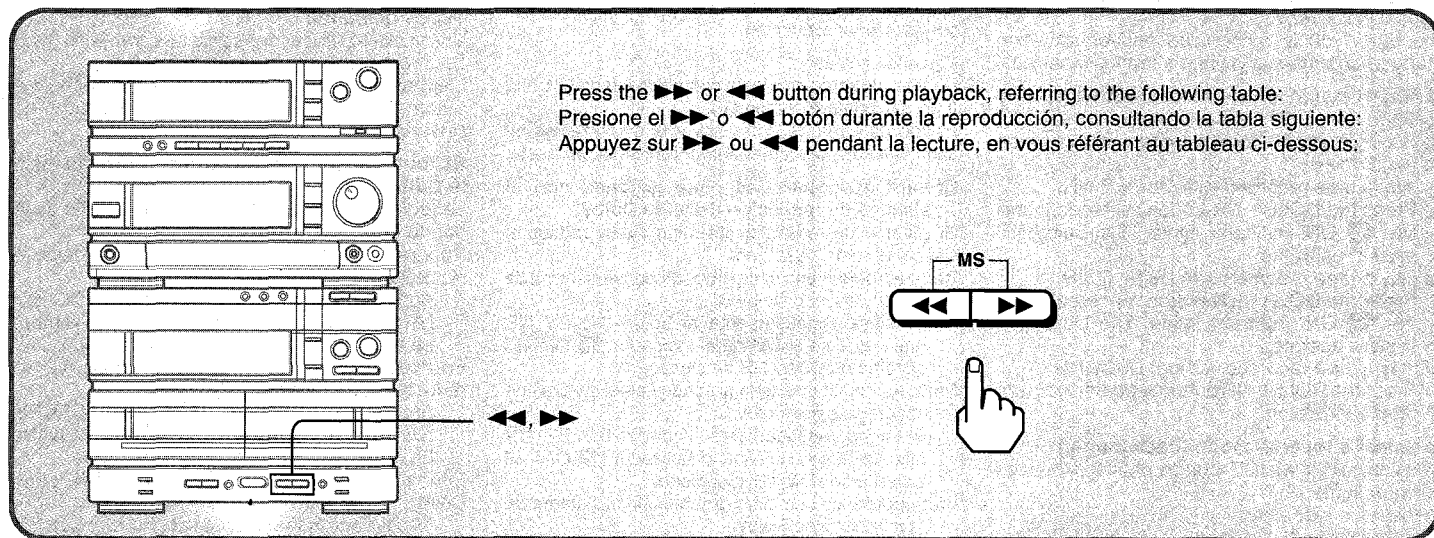

Direction indicator	Side of cassette being played	Desired track	
		Next track	Track being played
	Front side	▶▶	◀◀
	Reverse side	◀◀	▶▶

Indicador del sentido	Cara del casete en reproducción	Canción deseada	
		Canción siguiente	Canción en reproducción
	Cara frontal	▶▶	◀◀
	Cara posterior	◀◀	▶▶

Indicateur de direction	Face en cours de lecture	Plage souhaitée	
		Plage suivante	Plage en cours de lecture
	Face avant	▶▶	◀◀
	Face arrière	◀◀	▶▶

Note

- The music sensor cannot operate properly on tapes with the following:
- blanks of less than 4 seconds
 - noisy blanks
 - long, low-level sections
 - a low recording level

Nota

- El sensor de canciones es posible que no funcione adecuadamente en cintas con:
- espacios en blanco entre canciones de menos de 4 segundos
 - ruido en los espacios en blanco
 - secciones largas de bajo nivel
 - grabadas a bajo nivel

Remarque

- Le détecteur de plage musicale ne peut pas fonctionner correctement dans les cas suivants:
- blanc de moins de 4 secondes
 - blanc parasite
 - long passage à bas niveau
 - niveau d'enregistrement bas

**CONTINUOUS PLAYBACK
REPRODUCCION CONTINUA
LECTURE CONTINUE**

The tapes in both decks can be continuously played back until the ■ STOP button is pressed.

Las cintas de ambos decks 2 podrán reproducirse continuamente hasta que se presione el botón ■ STOP.

Vous pouvez reproduire deux cassettes en continu jusqu'à ce que la touche ■ STOP soit actionnée.

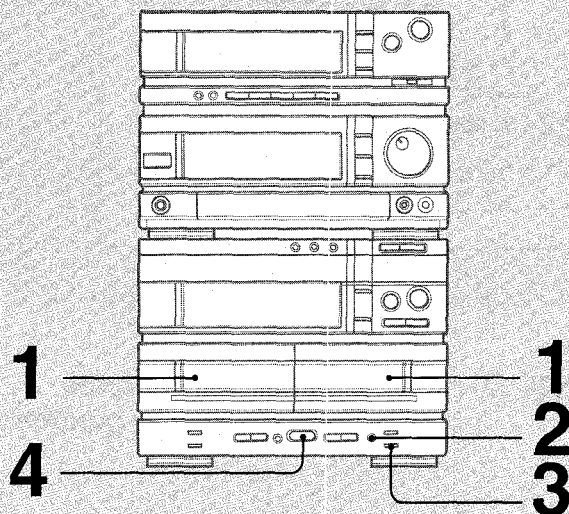

1 Insert two tapes.
Inserte dos casetes.
Insérez deux cassettes.

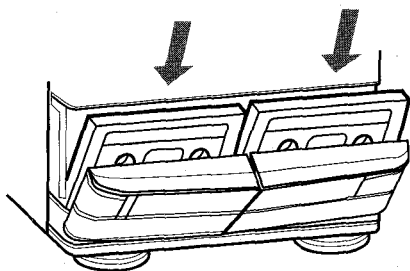





2 Select the deck to start playback from.
Seleccione el deck a partir del que desea iniciar la reproducción.
Sélectionnez la platine de départ.

DECK 1/2

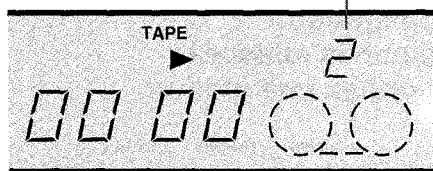

Selected deck
Deck seleccionado
Platine sélectionnée



3 Select the  mode.
Seleccione el modo .
Sélectionnez le mode .

REV MODE
(DECK 2)



4 Begin playback.
Inicie la reproducción.
Déclenchez la lecture.

PLAY/DIR

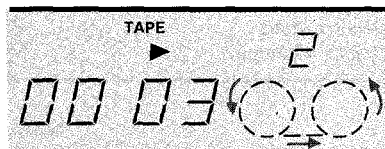
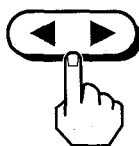

Both sides of both tapes are played, starting with the selected deck.
Se reproducirán las dos caras de ambos casetes comenzando por el del deck seleccionado.
Les deux faces de chaque cassette sont lues en continu, à partir de la platine sélectionnée.

TUNING INTO A STATION MANUALLY

SINTONÍA MANUAL DE EMISORAS

ACCORD MANUEL D'UNE STATION

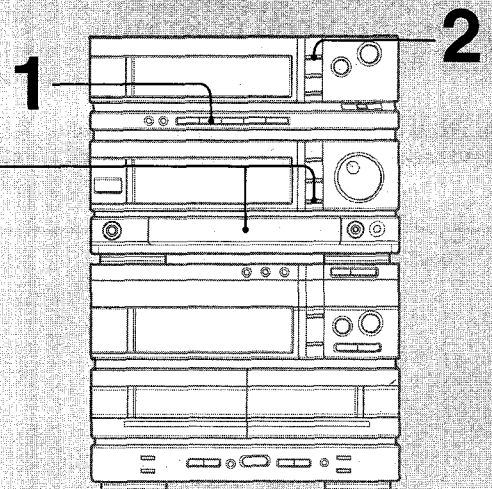
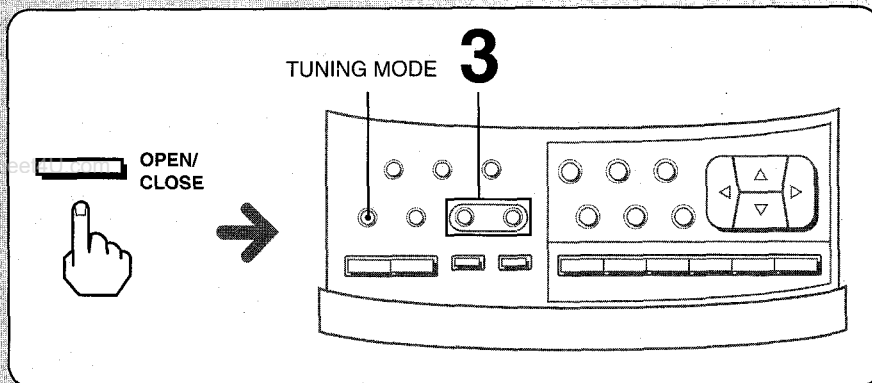

1 Press the TUNER button.
Presione el botón TUNER.
Appuyez sur TUNER.

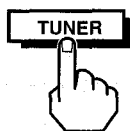

2 Select a band.
Seleccione la banda.
Sélectionnez la gamme d'onde.

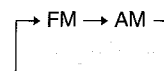
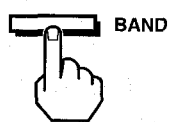

3 Select a station.
Seleccione la emisora.
Sélectionnez une station.

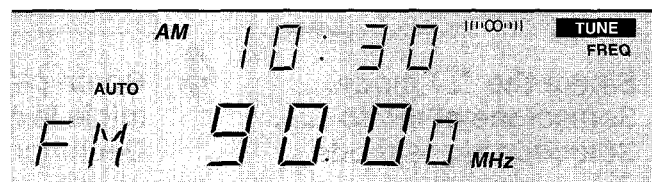
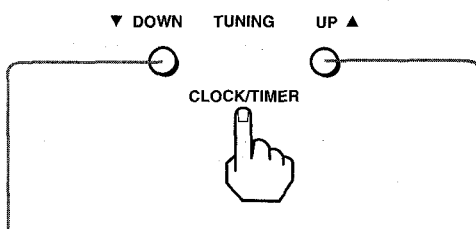

For higher frequencies
Para frecuencias superiores
Vers les fréquences supérieures

Auto search

If a TUNING button is held for 0.5 or more seconds, the frequencies are automatically searched. When a strong frequency is found, "TUNE" lights and auto search stops. To stop the auto search manually, press the UP or DOWN button.

Note

If the broadcast signal is weak, auto search may not stop at a given station frequency.

Búsqueda automática

Si mantiene presionado un botón TUNING durante 0,5 o más segundos, las emisoras se buscarán automáticamente. Cuando se encuentre una emisora de recepción clara, se encenderá "TUNE" y la búsqueda automática cesará. Para parar manualmente la búsqueda automática, presione el botón UP o DOWN.

Nota

Si la señal de radiodifusión es demasiado débil, es posible que la búsqueda automática no se para en la frecuencia de cierta emisora.

Recherche automatique

Si vous appuyez pendant plus d'une demi-seconde sur une des touches TUNING, le tuner recherche automatiquement les fréquences. Lorsqu'il détecte une émission puissante, l'indicateur TUNE s'allume et la recherche automatique s'arrête. Pour arrêter manuellement la recherche automatique, appuyez sur la touche UP ou DOWN.

Remarque

Si le signal d'émission est faible, la recherche automatique risque de ne pas détecter la fréquence d'une station donnée.

**WHEN A STEREO BROADCAST IS RECEIVED
CUANDO SE RECIBA UNA EMISIÓN EN ESTÉREO
RECEPTION D'UNE STATION STEREO**

(((∞))) lights in the display window.

If stereo reception is not clear, press the TUNING MODE button to try switching to monoaural.

(((∞))) se enciende en el visualizador.

Si la recepción en estéreo no es clara, presione TUNING MODE para cambiarla a monoaural.

(((∞))) s'allume sur l'afficheur.

Si la réception stéréo n'est pas claire, appuyez sur la touche TUNING MODE pour essayer de passer en mono.

**Stereo
Estéreo
Stéréo**

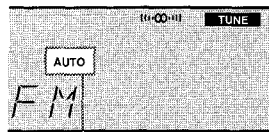

AUTO lights.
Se encenderá AUTO.
AUTO s'allume.

**Monoaural
Monoaural
Mono**

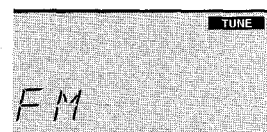

AUTO disappears.
AUTO desaparecerá.
AUTO disparaît.

Adjusting the antenna

Ajuste de la antena

Réglage de l'antenne

FM

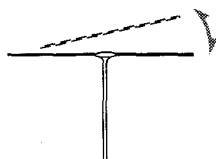

AM
(PO/GO)

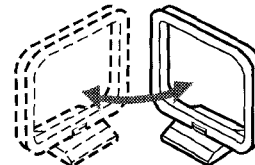

If the received FM signal is too weak

Use an outdoor antenna.

Si la señal de FM recibida es demasiado débil

Utilice una antena exterior.

Si le signal FM capté est trop faible

Utilisez une antenne extérieure.

To change the AM tuning interval

The AM tuning interval is factory-set to 10 kHz. If you use this unit in an area where the frequency allocation system is 9 kHz, press the POWER button to turn off the power. Then, while pressing the STATION PRESET UP button, press the POWER button. To reset the interval, repeat this procedure.

Para cambiar el intervalo de sintonía de AM

El intervalo de sintonía de AM esta ajustado en fábrica a 10 kHz. Si utiliza esta unidad en un área en la que el sistema de asignación de frecuencia es 9 kHz, presione el botón POWER; para desconectar la alimentación. Luego de esto, mientras mantiene presionado el botón STATION PRESET UP, oprima el botón POWER. Para reponer el intervalo, repita este procedimiento.

Pour changer l'intervalle de syntonisation MW

L'intervalle de syntonisation MW est préréglé en usine sur 10 kHz. Si vous utilisez la chaîne là où le système d'allocation des fréquences est 9 kHz, mettez la chaîne hors tension. Ensuite, tout en tenant la touche STATION PRESET UP enclenchée, appuyez sur l'interrupteur POWER. Pour revenir à l'intervalle de 10 kHz, répétez ces démarches.

PRESETTING STATIONS MEMORIZACIÓN DE EMISORAS PREREGLAJE DES STATIONS

The system can store a total of 36 stations.

El sistema puede memorizar un total de 36 emisoras.

La chaîne peut mémoriser jusqu'à 36 stations.

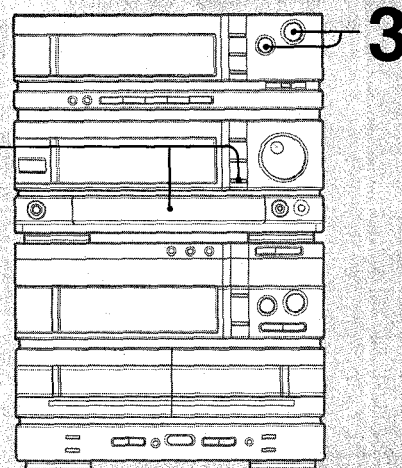
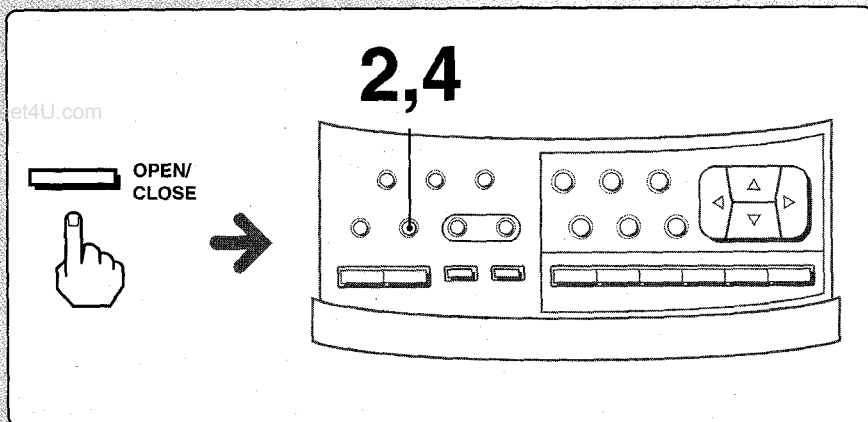

3 Select the preset number. Seleccione el número de memorización. Sélectionnez le numéro de préréglage.

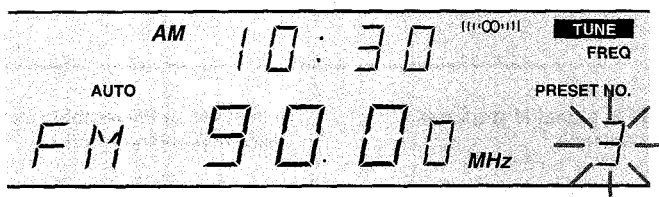
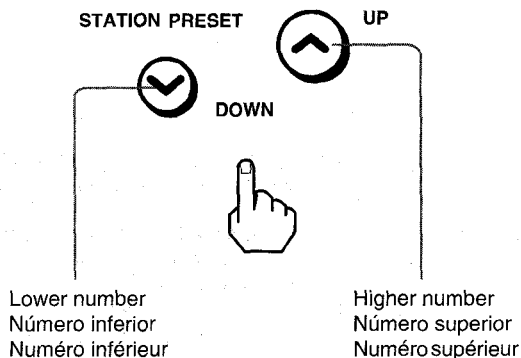

Go to step 4 within 12 seconds.
Vaya al paso 4 antes de 12 segundos.
Passez à l'étape 4 dans les 12 secondes.

To listen to a preset station

- 1 Select the band.
- 2 Press the STATION PRESET UP (^) or DOWN (v) button to select the desired preset number.

To select the preset station with the remote control

For stations 1 through 9, select directly with the numeric buttons.

For stations 10 and over, use the +10 button.

Example: Station 25
Press +10, +10 and 5.

Note

When a station is preset, the TUNING MODE setting (stereo or monaural) is also stored.

Para escuchar una emisora memorizada

- 1 Seleccione la banda.
- 2 Presione el botón STATION PRESET UP (^) o DOWN (v) para seleccionar el número de memorización deseado.

Para seleccionar una emisora memorizada con el controlador remoto

Para emisoras de número 1 a 9, selecciónelas directamente con los botones numéricos correspondientes.

Para emisoras de número 10 y superiores, utilice el botón +10.

Ejemplo: Emisora 25
Presione +10, +10, y 5.

Nota

Cuando almacene una emisora, se memorizará también el ajuste de TUNING MODE (estéreo o monoaural).

Pour écouter une station préréglée

- 1 Sélectionnez la gamme d'onde.
- 2 Appuyez sur la touche STATION PRESET UP (^) ou DOWN (v) pour sélectionner le numéro de préréglage souhaité.

Pour sélectionner la station préréglée avec la télécommande

Pour sélectionner une station entre 1 et 9, appuyez directement sur la touche numérique.

Pour sélectionner une station au-dessus de 10, utilisez la touche +10.

Exemple: Pour la station 25
Appuyez +10, +10, et 5.

Remarque

Lorsqu'une station est préréglée, le réglage de TUNING MODE (stéréo ou mono) est également mémorisé.

1

Tune in the station and set the tuning mode.
Sintonice la emisora y establezca el modo de sintonía.

Accordez la station et choisissez le mode d'accord.

See pages 26 and 27.
Consulte las páginas 26 y 27.
Voir pages 24 et 25.

Example: To store FM 90.0 MHz in preset 3

Ejemplo: Para almacenar FM 90,0 MHz en el número de memorización 3

Exemple: Pour mémoriser la station FM 90,0 MHz sur la position de pré réglage 3

2

Press the SET button.
Presione el botón SET.
Appuyez sur SET.

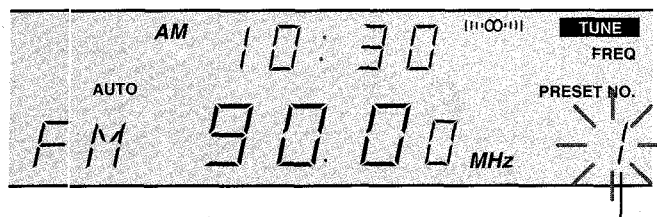

The preset number blinks.
El número de memorización parpadeará.
Le numéro de pré réglage clignote.

Go to step 3 within 12 seconds.
Vaya al paso 3 antes de 12 segundos.
Passez à l'étape 3 dans les 12 secondes.

4

Press the SET button.
Presione el botón SET.
Appuyez sur SET.



The station is now stored in memory.
La emisora habrá quedado almacenada en la memoria.
La station est maintenant mémorisée.

5

Repeat steps 1 through 4.
Repita los pasos 1 a 4.
Répétez les étapes 1 à 4.

Only one band can be stored in each preset location.
En cada lugar de memorización solamente podrá almacenarse una banda.
Vous ne pouvez mémoriser qu'une seule gamme sur chaque position de pré réglage.

To change a station preset
Repeat steps 1 through 4.

Para cambiar una emisora memorizada
Repita los pasos 1 a 4.

Pour changer une station pré réglée
Répétez les étapes 1 à 4.

RECORDING TO TAPE GRABACIÓN DE CINTAS ENREGISTREMENT SUR CASSETTE

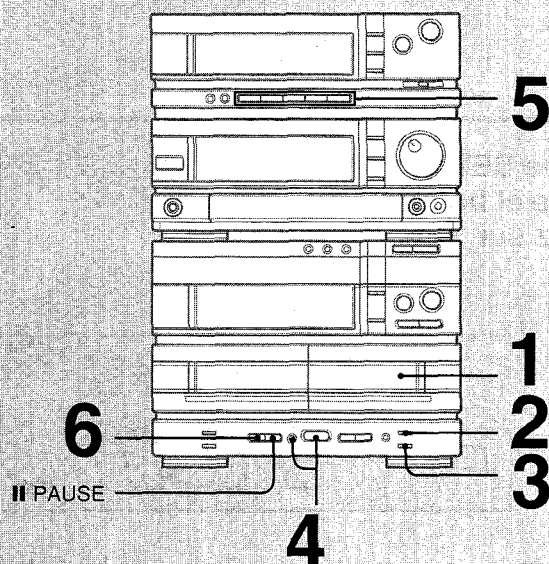

Usable tapes

Normal (type I), CrO₂ (type II), and metal (type IV) tapes can be recorded on. The type of the tape is detected automatically when you insert it.

Cintas utilizables

Para grabar podrá emplear cintas de tipo normal (tipo I), CrO₂ (tipo II) y de metal (tipo IV). El tipo de cinta se detectará automáticamente cuando inserte un cassette.

Cassettes utilisables

Vous pouvez enregistrer sur cassette normale (type I), chrome (type II) et métal (type IV). Le type de cassette est détecté automatiquement au moment de l'insertion.

- 1** Insert a tape into deck 2.
Inserte un casete en el deck 2.
Insérez une cassette dans la platine 2.

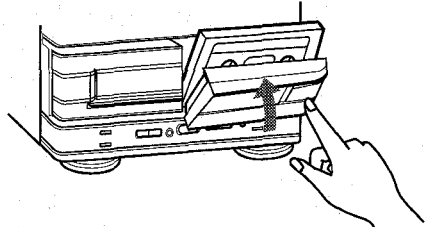

- 2** Select the Dolby NR type.
Seleccione el tipo de sistema de reducción de ruido Dolby.
Sélectionnez le type de Dolby.



- 3** Select the sides to be recorded.
Seleccione las caras que desee grabar.
Sélectionnez les faces à enregistrer.

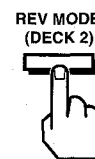

- 4** Select the recording direction.
Seleccione el sentido de grabación.
Sélectionnez le sens de défilement.

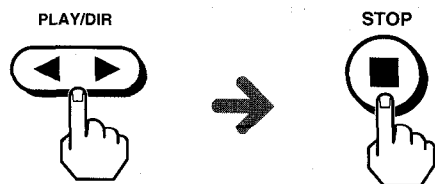

- ▶: Front, ◀: Back
- ▶: Frontal, ◀: Posterior
- ▶: Avant, ◀: Arrière

- 5** Select the source to record.
Seleccione la fuente que desee grabar.
Sélectionnez la source à enregistrer.

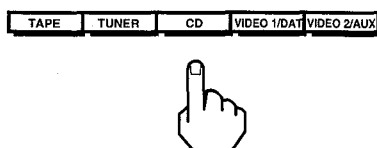

- 6** Start recording.
Inicie la grabación.
Déclenchez l'enregistrement.



Playback and recording begin simultaneously when the source is TAPE or CD.

La reproducción y la grabación comenzarán simultáneamente cuando la fuente sea TAPE o CD.

La lecture et l'enregistrement démarrent simultanément si la source est TAPE ou CD.

To stop recording

Press the ■ STOP button.

Para parar la grabación

Presione el botón ■ STOP.

Pour arrêter l'enregistrement

Appuyez sur la touche ■ STOP.

To pause recording

Press the ■ PAUSE button.

To resume recording, press ■ PAUSE again.

Para realizar una pausa en la grabación

Presione el botón ■ PAUSE.

Para reanudar la grabación, vuelva a presionar el botón ■ PAUSE.

Pour faire une pause pendant l'enregistrement

Appuyez sur la touche ■ PAUSE.

Pour reprendre l'enregistrement, appuyez de nouveau sur ■ PAUSE.

A To record with the Dolby noise reduction system

To record a tape with Dolby B NR:

Press the DOLBY NR button repeatedly until the "B ON" indicator lights. The Dolby NR system operates.

To record a tape with Dolby C NR:

Press the DOLBY NR button repeatedly until the "C ON" indicator lights. The Dolby NR system operates.

To record a tape without Dolby NR:

Press the DOLBY NR button repeatedly to turn off the indicator.

B To select the sides to be recorded

Press the REV MODE button until the desired indicator is turn on.

To record one side only:

Turn on the Σ indicator.

To record both sides:

Turn on the Σ or Σ indicator.

Note

When recording on both sides, be sure to record on the side facing front first. Recording automatically stops after the reverse side recording is complete, even if the reverse mode is set to Σ .

To start recording with the remote control

Press the \bullet /O REC/REC MUTE button. Then, within 2 seconds, press the \blacktriangleleft DECK 2 button.

To erase a recording

- 1 Insert the tape to be erased in deck 2.
- 2 Press the TAPE button.
- 3 Press the DECK 1/2 button to select deck 2.
- 4 Select the sides to be erased with the REV MODE button.
- 5 Press the \blacktriangleleft PLAY/DIR button to select the recording direction. Then, press the \blacksquare STOP button.
- 6 Press the \bullet REC/REC MUTE button.
The deck begins erasing the tape.

Adjusting the sound while recording

The volume and T-BASS level do not affect the recording.

The graphic equalizer, BBE, DSP, KARAOKE AUTO VOCAL FADER, and MIC MIXING volume settings affect the recording. If these settings are set too high, the recording sound may be warped. Watch the spectrum analyzer display, and adjust so that the frequency levels are not too high.

To insert a blank space while recording

Press the \bullet REC/REC MUTE button while recording or with the recording paused. The **REC** indicator blinks while a 4-second blank is inserted. The deck then pauses. Press the \blacksquare PAUSE button to resume recording.

For a shorter blank, press \bullet REC/REC MUTE while **REC** is blinking to resume recording.

For a longer blank, press \bullet REC/REC MUTE after the deck pauses. Each press lengthens the blank by 4 seconds.

A Para grabar con el sistema de reducción de ruido Dolby

Para grabar una cinta con el sistema de reducción de ruido Dolby B:

Presione repetidamente el botón DOLBY NR hasta que se encienda el indicador "B ON". El sistema de Dolby NR funciona.

Para grabar una cinta con el sistema de reducción de ruido Dolby C:

Presione repetidamente el botón DOLBY NR hasta que se encienda el indicador "C ON". El sistema de Dolby NR funciona.

Para grabar una cinta sin el sistema de reducción de ruido Dolby:

Presione repetidamente el botón DOLBY NR hasta que se apague el indicador.

B Para seleccionar las caras que desee grabar

Presione repetidamente el botón REV MODE hasta que se encienda el indicador de modo deseado.

Para grabar una cara solamente:

Haga que se encienda el indicador Σ .

Para grabar ambas caras una sola vez:

Haga que se encienda el indicador Σ o Σ .

Nota

Para grabar en ambas caras, cerciórese de comenzar por la frontal. La grabación se parará automáticamente después de haber finalizado la grabación de la cara posterior, incluso aunque el selector de modo de inversión esté ajustado a Σ .

Para iniciar la grabación con el controlador remoto

Presione el botón \bullet /O REC/REC MUTE. Después, antes de 2 segundos, presione el botón \blacktriangleleft DECK 2.

Para borrar una grabación

- 1 Inserte el casete que desee borrar en el deck 2.
- 2 Presione el botón TAPE.
- 3 Presione el botón DECK 1/2 para seleccionar el deck 2.
- 4 Seleccione las caras que desee borrar con el botón REV MODE.
- 5 Presione el botón \blacktriangleleft PLAY/DIR para seleccionar el sentido de grabación. Después presione el botón \blacksquare STCP.
- 6 Presione el botón \bullet REC/REC MUTE.
El deck iniciará el borrado de la cinta.

Ajuste del sonido durante la grabación

El nivel del volumen y de T-BASS no afectará la grabación.

Los ajustes del ecualizador gráfico, BBE, DSP, KARAOKE AUTO VOCAL FADER, y MIC MIXING afectarán la grabación. Si estos ajustes son demasiado altos el sonido grabado puede resultar distorsionado. Observe el visualizador de espectro y ajuste de forma que los niveles de frecuencia no sean demasiado altos.

Para insertar espacios en blanco durante la grabación

Presione el botón \bullet REC/REC MUTE durante la grabación o en el modo de grabación en pausa. El indicador **REC** parpadeará mientras esté insertándose el espacio en blanco de 4 segundos. Después el deck entrará en el modo de pausa. Para reanudar la grabación, presione el botón \blacksquare PAUSE.

Para dejar un espacio en blanco más corto, presione el botón \bullet REC/REC MUTE mientras el indicador **REC** esté parpadeando a fin de reanudar la grabación.

Para dejar un espacio en blanco más largo, presione el botón \bullet REC/REC MUTE después de que el deck haya entrado en el modo de pausa. Con cada presión del botón, el espacio en blanco aumentará 4 segundos.

A Pour enregistrer avec le réducteur de bruit Dolby

Pour enregistrer une cassette avec le Dolby B:

Appuyez de façon répétée sur la touche DOLBY NR jusqu'à ce que l'indicateur "B ON" s'allume. Le réducteur de bruit Dolby fonctionne.

Pour enregistrer une cassette avec le Dolby C:

Appuyez de façon répétée sur la touche DOLBY NR jusqu'à ce que l'indicateur "C ON" s'allume. Le réducteur de bruit Dolby fonctionne.

Pour enregistrer une cassette sans Dolby:

Appuyez de façon répétée sur la touche DOLBY NR jusqu'à ce que l'indicateur s'éteigne.

B Pour sélectionner les faces à enregistrer

Appuyez sur la touche REV MODE jusqu'à ce que l'indicateur souhaité s'allume.

Pour enregistrer sur une seule face:

Allumez l'indicateur Σ .

Pour enregistrer sur les deux faces:

Allumez l'indicateur Σ ou Σ .

Remarque

Pour enregistrer sur les deux faces, prenez soin de commencer l'enregistrement sur la face avant. L'enregistrement s'arrête automatiquement à la fin de la face arrière, même si le mode d'inversion est réglé sur Σ .

Pour déclencher l'enregistrement avec la télécommande

Appuyez sur \bullet /O REC/REC MUTE. Appuyez ensuite sur \blacktriangleleft DECK 2 dans les 2 secondes qui suivent.

Pour effacer un enregistrement

- 1 Insérez la cassette à effacer dans la platine 2.
- 2 Appuyez sur TAPE.
- 3 Appuyez sur DECK 1/2 pour sélectionner la platine 2.
- 4 Sélectionnez les faces à effacer avec la touche REV MODE.
- 5 Appuyez sur \blacktriangleleft PLAY/DIR pour sélectionner le sens de défilement. Appuyez ensuite sur \blacksquare STOP.
- 6 Appuyez sur \bullet REC/REC MUTE.
L'effacement de la bande commence.

Réglage du son pendant l'enregistrement

Les réglage du volume et de T-BASS n'affectent pas l'enregistrement.

Les réglages de l'égaliseur graphique, BBE, DSP, KARAOKE AUTO VOCAL FADER et MIC MIXING affectent l'enregistrement. S'ils sont réglés trop haut, le son d'enregistrement risque d'être faussé. Observez l'affichage de l'analyseur de spectre et ajustez-le pour que les niveaux de fréquence ne soient pas trop élevés.

Pour insérer un espace blanc pendant l'enregistrement

Appuyez sur \bullet REC/REC MUTE pendant l'enregistrement ou la pause d'enregistrement. L'indicateur **REC** clignote pendant qu'un espace blanc de 4 secondes est inséré. La platine passe ensuite en pause. Appuyez sur la touche \blacksquare PAUSE pour reprendre l'enregistrement.

Pour insérer un blanc plus court, appuyez sur \bullet REC/REC MUTE pendant que **REC** clignote pour reprendre l'enregistrement.

Pour insérer un blanc plus long, appuyez sur \bullet REC/REC MUTE lorsque la platine est en pause. Chaque pression allonge le blanc de 4 secondes.

RECORDING FROM COMPACT DISCS — SYNCHRONIZED RECORDING
GRABACIÓN DE DISCOS COMPACTOS — GRABACIÓN SINCRONIZADA
ENREGISTREMENT DE DISQUES COMPACTS — COPIE SYNCHRONISEE

With one button, CD playback and tape recording begin simultaneously.

Con un botón, la reproducción del disco compacto y la grabación de la cinta se iniciarán simultáneamente.

La lecture du CD et l'enregistrement sur cassette commencent simultanément par l'action d'une seule touche.

	<p>1 Insert a tape into deck 2. Inserte un casete en el deck 2. Insérez une cassette dans la platine 2.</p>	
<p>2 Select the Dolby NR type. Seleccione el sistema de reducción de ruido Dolby. Choisissez le système Dolby.</p> <p>See page 31 A. Consulte la página 31 A. Voir page 31 A.</p>	<p>3 Select the sides to be recorded. Seleccione las caras que desee grabar. Sélectionnez les faces à enregistrer.</p> <p>See page 31 B. Consulte la página 31 B. Voir page 31 B.</p>	<p>4 Select the recording direction. Seleccione el sentido de grabación. Choisissez le sens du défilement.</p>
<p>5 Insert discs. Inserte discos. Insérez des disques.</p>	<p>6 Press the CD button. Presione el botón CD. Appuyez sur CD.</p>	<p>7 Start recording. Inicie la grabación. Démarrez l'enregistrement.</p>

When recording from the beginning of a tape
Wind up the tape leader, since it cannot be recorded on.

Stopping the recording

Press the ■ STOP/CLEAR button to stop both the CD player and tape deck.
Press the tape ■ STOP button to stop only the recording. The CD continues to play.

After the CD stops

Deck 2 also stops.

To start recording with the remote control

Press the ●/○ REC/REC MUTE button. Then, within 2 seconds, press the ◀▶ DECK 2 button.

To record a CD program

Using the program play function (page 20), select the desired tracks and begin synchronized recording.

Note

During a synchronized recording, it is not possible to listen to other sources.

Para grabar desde el comienzo de una cinta
Bobine la cinta guía, porque no se puede grabar en ella.

Parada de la grabación

Presione el botón ■ STOP/CLEAR para paratanto el reproductor de discos compactos como el deck de casetes.
Para parar solamente la grabación, presione el botón ■ STOP del deck. El disco compacto continuará reproduciéndose.

Después de haberse parado el disco compacto

El deck 2 también se parará.

Para iniciar la grabación con el controlador remoto

Presione el botón ●/○ REC/REC MUTE. Después antes de 2 segundos, presione el botón ◀▶ DECK 2.

Para grabar un programa de un disco compacto

Utilizando la función de reproducción programada (página 20), seleccione las canciones deseadas e inicie la grabación sincronizada.

Nota

Durante la grabación sincronizada no será posible escuchar otras fuentes.

Pour enregistrer à partir du début d'une cassette

Enroulez l'amorce car elle ne peut pas être enregistrée.

Pour arrêter l'enregistrement

Appuyez sur la touche ■ STOP/CLEAR pour arrêter le lecteur CD et la platine à cassette. Appuyez sur la touche ■ STOP pour n'arrêter que l'enregistrement. La lecture du CD continue.

Lorsque le CD est terminé

La platine 2 s'arrête également.

Pour déclencher l'enregistrement avec la télécommande

Appuyez sur la touche ●/○ REC/REC MUTE. Puis, dans les 2 secondes qui suivent, appuyez sur la touche ◀▶ DECK 2.

Pour enregistrer un programme de lecture de CD

Utilisez la fonction de lecture programmée (page 20) pour sélectionner les plages souhaitées et déclenchez l'enregistrement synchronisé.

Remarque

Pendant un enregistrement synchronisé, il n'est pas possible d'écouter d'autres sources.

A

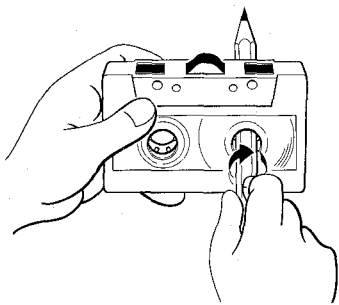

B

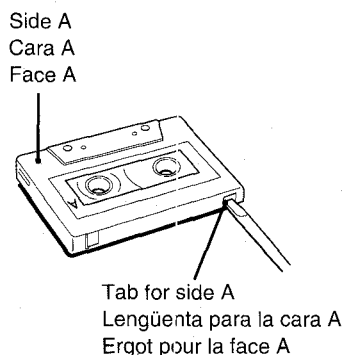

C

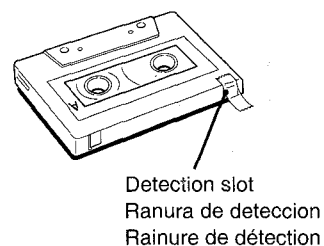

Notes on cassette tapes

Tape slack **A**

Check and tighten slack tape with a pencil or similar object before use. Slack tape may break or become jammed in the mechanism.

C-120 tape

C-120 tape is extremely thin and easily deformed or damaged. It is not recommended for use on this system.

To prevent accidental erasure **B**

Use a screwdriver or pointed object to break off the plastic tabs.

To record again **C**

Cover the tab openings with cellophane tape.

- Take care not to cover the CrO₂ tape detection slot when covering the tab openings.

Notas sobre las cintas de casete

Cinta floja **A**

Antes de utilizar un casete, compruebe y tense la cinta con un lápiz u otro objeto similar. Si la cinta está floja, puede romperse o atascarse en el mecanismo.

Cinta C-120

La cinta C-120 es extremadamente fina u se deforma o daña con facilidad. No se recomienda utilizarla con este sistema.

Para evitar el borrado accidental **B**

Utilice un destornillador u otro objeto puntiagudo para romper las lengüetas de plástico.

Para volver a grabar **C**

Cubra las aberturas de las lengüetas con cinta adhesiva.

- Tenga cuidado de no cubrir la ranura de detección de cintas CrO₂ cuando tape las aberturas de las pestañas.

Remarque sur les cassettes

Bande détendue **A**

Avant d'installer la cassette, vérifiez la bande et retendez-la le cas échéant avec un crayon ou un objet similaire. Si la bande est détendue, elle risque de se coincer dans le mécanisme.

Cassette T-120

Les bandes des cassettes C-120 sont extrêmement fines et par conséquent, s'abîment et cassent facilement. Nous vous conseillons de ne pas les utiliser sur cette chaîne.

Pour éviter tout effacement accidentel **B**

Utilisez un tournevis ou un objet pointu pour briser les ergots de protection en plastique.

Pour réenregistrer **C**

Recouvrez les cavités d'un morceau de ruban adhésif.

- Faites attention à ne pas recouvrir l'orifice de détection de bande au chrome lorsque vous recouvrez l'orifice laissé libre par l'ergot de protection.

ACTIVE EDIT RECORDING — AI EDIT (USING THE REMOTE CONTROL)

GRABACIÓN CON EDICIÓN ACTIVA — EDICIÓN AI (UTILIZANDO EL CONTROLADOR REMOTO)

ENREGISTREMENT PAR MONTAGE ACTIF — MONTAGE AI (AVEC LA TELECOMMANDE)

With this function, the tracks from a CD are arranged automatically for both sides of a tape so that no track is cut off during recording.

Con esta función las canciones de un disco compacto se dispondrán automáticamente para ambas caras de un casete de forma que no se corte ninguna canción durante la grabación.

Avec cette fonction, les plages d'un CD sont arrangées automatiquement pour les deux faces d'une cassette de manière qu'aucune plage ne soit coupée pendant l'enregistrement.

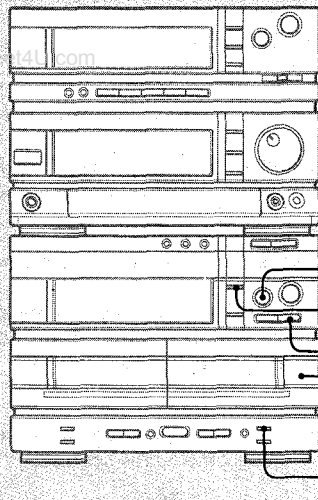

■ STOP/CLEAR
DISPLAY
1
2

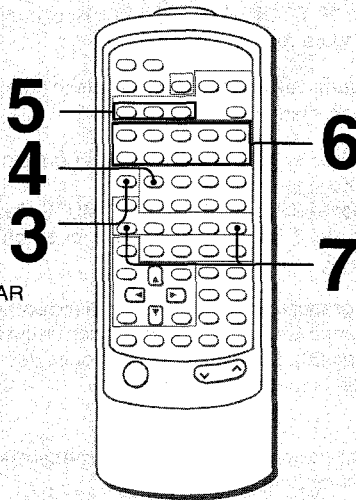

Order of tracks
Orden de las canciones
Ordre des plages

Track
Canción
Plage

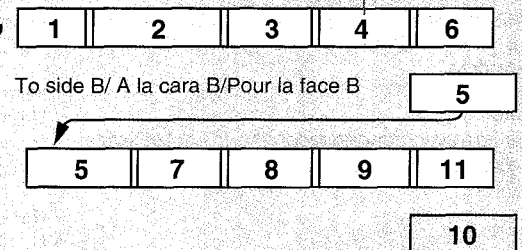

1 Insert a tape into deck 2.
Insérez un casete en el deck 2.
Insérez une cassette dans la platine 2.

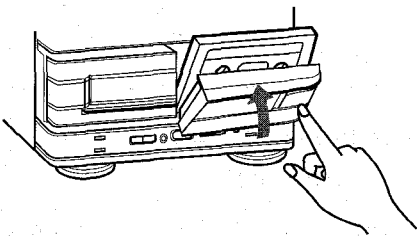

Insert with the first recording side facing out.
Insérez con la cara que desee grabar en primer lugar hacia la parte frontal.
Insérez la cassette avec la face du premier enregistrement vers l'avant.

2 Select the Dolby NR type.
Seleccione el sistema de reducción de ruido Dolby.
Choisissez le système Dolby.

DOLBY NR



See page 31 **A**.
Consulte la página 31 **A**.
Voir page 31 **A**.

3 Press the CD button.
Presione el botón CD.
Appuyez sur CD.

CD



Notes

- Insert the CD beforehand.
- The AI edit function works only for one CD.
- Recording may also be started by pressing the ● REC/REC MUTE button on the system in step 7.
- During the CD edit recording, only the ■ STOP/CLEAR button operates.

Notas

- Inserte el disco compacto con antelación.
- La función de edición AI solamente trabajará para un disco compacto.
- La grabación también podrá iniciarse presionando el botón ● REC/REC MUTE en el sistema en el paso 7.
- Durante la grabación con edición de un disco compacto, solamente funcionará el botón ■ STOP/CLEAR.

Remarques

- Insérez d'abord le CD.
- La fonction de montage AI ne marche que pour un seul CD.
- L'enregistrement commence aussi quand vous appuyez sur la touche ● REC/REC MUTE de la chaîne à l'étape 7.
- Pendant l'enregistrement de CD avec montage, seule ■ STOP/CLEAR fonctionne.



4 Press the EDIT-AI button on the remote control.
 Presione el botón EDIT-AI del controlador remoto.
 Appuyez sur EDIT-AI de la télécommande.

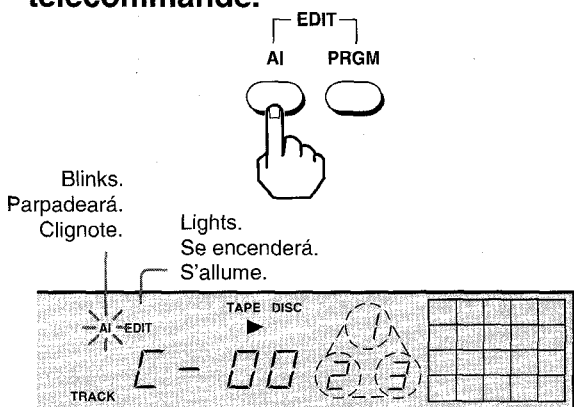

5 Select a disc.
 Seleccione un disco.
 Sélectionnez un disque.

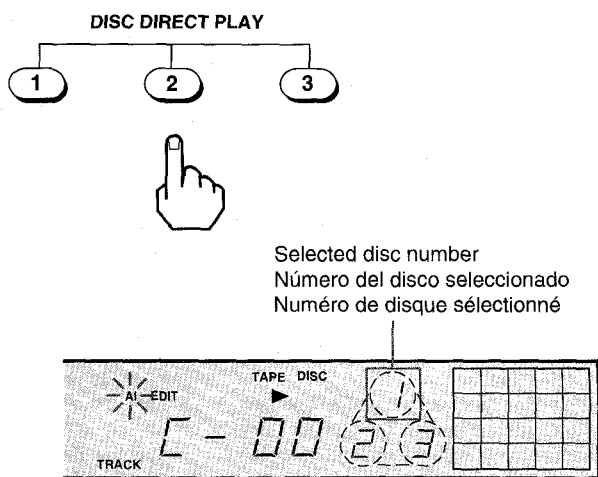

6 Enter the tape length with the remote control.
 Introduzca la duración de la cinta con el controlador remoto.
 Entrez la longueur de la cassette sur la télécommande.

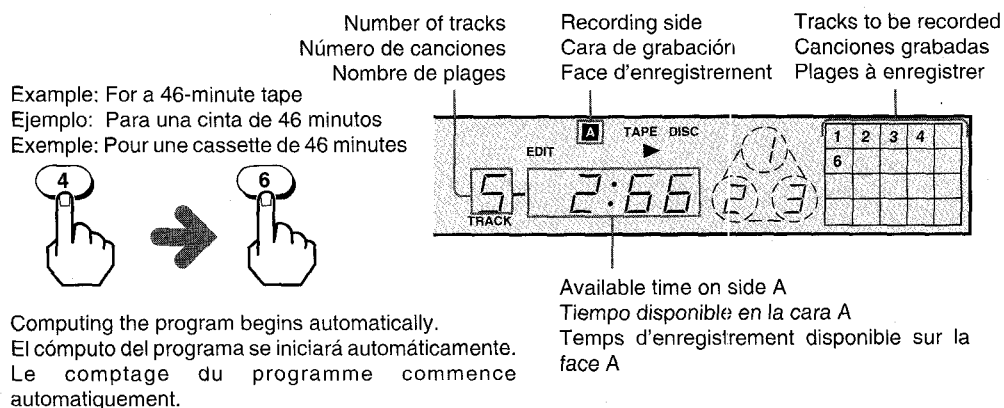

7 Start recording.
 Inicie la grabación.
 Démarrez l'enregistrement.

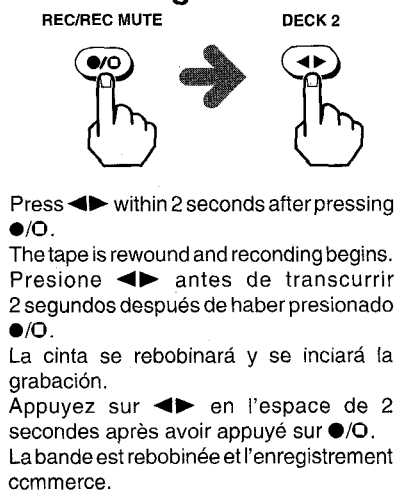

To check the program

In the stop mode, press the DISPLAY (system) or EDIT-AI (remote control) button repeatedly to display the number of tracks, the track numbers, and remaining time for each tape side. Press the ◀◀ or ▶▶ button repeatedly to display the disc, track and program number in the programmed order.

To add a track

Before recording, do the following:

- 1 Press the DISPLAY button to show the tape side.
- 2 Press one of the DISC DIRECT PLAY buttons to select the disc. Then, wait until the remaining time of the tape is displayed.
- 3 Select the track number with the numeric buttons on the remote control. (See page 20.)
- 4 Repeat steps 1 through 3.
When the remain time of the tape is exceeded, no more tracks can be added.

To erase the program

In the stop mode, press the ■ STOP/CLEAR twice or ▲ OPEN/CLOSE button.

Using cassette tapes

Cassette tapes usually have a little more recording time than is printed on the label. The system takes this into account when programming the tracks and may exceed the tape length a bit. If so, the amount of time exceeded is displayed, instead of the time left on the tape.

During the AI edit operation

- "AI" is displayed until the system has determined the program. When finished, "AI" disappears, and only "EDIT" remains.
- For discs with more than 30 tracks, tracks beyond 30 are not edited.

Para comprobar el programa

En el modo parada presione repetidamente el botón DISPLAY (sistema) o EDIT-AI (controlador remoto) hasta que se visualice el número de canciones, los números de éstas, y el tiempo restante de cada cara del casete. Presione repetidamente el botón ◀◀ o ▶▶ hasta que se visualice el número de disco y de canción en el orden programado.

Para añadir una canción

Antes de iniciar la grabación realice lo siguiente:

- 1 Presione el botón DISPLAY de forma que aparezca la cara del casete.
- 2 Presione uno de los botones DISC DIRECT PLAY para seleccionar el disco. Después espere hasta que se visualice el tiempo restante de la cinta.
- 3 Seleccione el número de canción con los botones numéricos del controlador remoto. (Consulte la página 20.)
- 4 Repita los pasos 1 a 3.
Cuando se sobrepase la duración de la cinta, no podrán añadirse más canciones.

Para borrar el programa

En el modo parada presione el botón ■ STOP/CLEAR dos veces o el botón ▲ OPEN/CLOSE.

Utilización de casetes

Las cintas de los casetes suelen tener una duración algo superior a la indicada en la etiqueta. El sistema tiene esto en cuenta cuando programa las canciones y puede superar un poco la duración de la cinta. En tal caso, en vez del tiempo restante de la cinta se visualizará el sobrante.

Durante la operación de edición AI

- "AI" se visualizará hasta que el sistema haya determinado el programa. Cuando finalice, "AI" desaparecerá y solamente quedará "EDIT".
- Para discos con más de 30 canciones, las posteriores a la 30.^a no se editarán.

Pour vérifier le programme

En mode d'arrêt, appuyez de façon répétée sur la touche DISPLAY (chaîne) ou EDIT-AI (télécommande) pour afficher le nombre de plages programmées, les numéros de plage et le temps restant pour chaque face de la cassette. Appuyez de façon répétée sur la touche ◀◀ ou ▶▶ pour afficher le numéro de disque et les plages dans l'ordre programmé.

Pour ajouter une plage

Avant l'enregistrement, procédez comme suit:

- 1 Appuyez sur la touche DISPLAY pour indiquer la face de cassette.
- 2 Appuyez sur une touche DISC DIRECT PLAY pour sélectionner le disque. Ensuite, attendez que le temps restant sur la cassette soit affiché.
- 3 Sélectionnez le numéro de plage avec les touches numériques de la télécommande. (Voir page 20.)
- 4 Répétez les étapes 1 à 3.
Si le temps restant de la cassette est dépassé, plus aucune plage ne peut être ajoutée.

Pour effacer le programme

En mode d'arrêt, appuyez sur la touche ■ STOP/CLEAR ou ▲ OPEN/CLOSE.

Utilisation des cassettes

Les cassettes contiennent généralement un temps d'enregistrement un peu plus long que celui marqué sur l'étiquette. La chaîne prend ce facteur en considération pour la programmation des plages et le temps risque de dépasser un peu. Si c'est le cas, le temps excédant est affiché au lieu du temps restant sur la bande.

Pendant le fonctionnement du montage AI

- "AI" est affiché jusqu'à ce que l'appareil détermine le programme. Lorsqu'il a terminé, "AI" disparaît et seul l'indicateur "EDIT" reste affiché.
- Pour les disques qui contiennent plus de 30 morceaux, les plages au-dessus de 30 ne peuvent pas être montées.

ACTIVE EDIT RECORDING — PROGRAMMED EDIT (USING THE REMOTE CONTROL)

GRABACIÓN CON EDICIÓN ACTIVA — EDICIÓN PROGRAMADA (UTILIZANDO EL CONTROLADOR REMOTO)

ENREGISTREMENT PAR MONTAGE ACTIF — MONTAGE PROGRAMME (AVEC LA TELECOMMANDE)



After entering the tape length, as you program tracks, the player monitors the remaining time on each side of the tape so that no track is cut off while recording.

Después de haber introducido la duración de la cinta, a medida que programe las canciones, el reproductor comprobará el tiempo restante de cada cara del casete.

Après que vous avez entré la longueur de la bande, le lecteur contrôle le temps restant sur chaque face de la cassette pendant que vous programmez des plages.

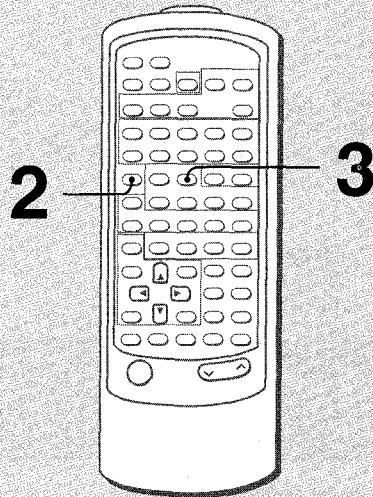

Programmed tracks
Canciones programadas
Plages programmées

6	12	1	2	3
---	----	---	---	---

Insert the CD beforehand.
Insérte el disco compacto con antelación.
Insérez d'abord le CD.

1 Prepare the recording tape.
Prepare la grabación la cinta para la grabación.
Préparez la cassette d'enregistrement.

See steps 1 and 2 on page 34.
Consulte los pasos 1 y 2 de la página 34.
Voir les étapes 1 et 2 de la page 34.

2 Press the CD button.
Presione el botón CD.
Appuyez sur CD.



3 Press the EDIT-PRGM button on the remote control.
Presione el botón EDIT-PRGM del controlador remoto.
Appuyez sur EDIT-PRGM de la télécommande.

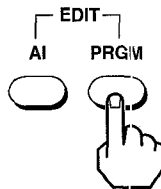

Blinks.
Parpadeará.
Clignote.

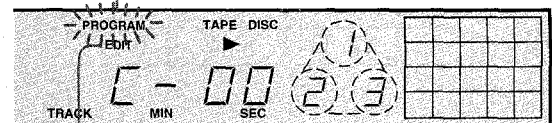

Lights.
Se encenderá.
S'allume.

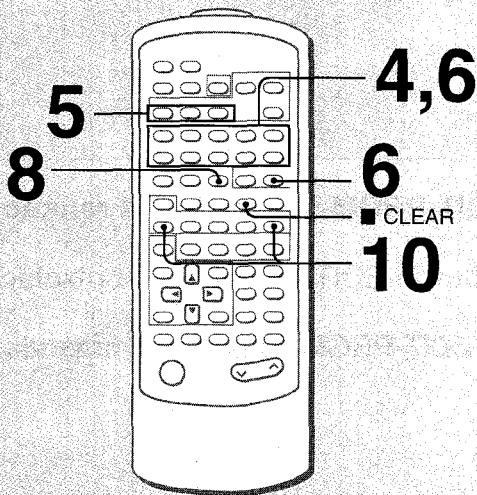
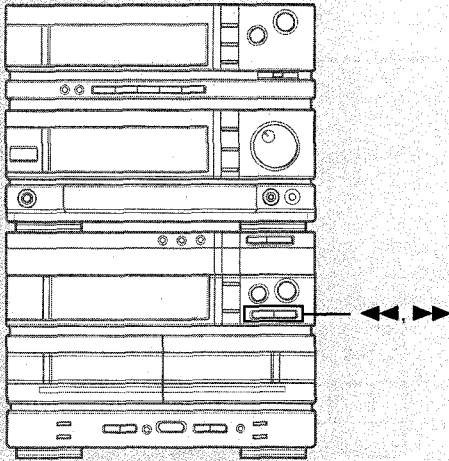

Programmed tracks
 Canciones programadas
 Plages programmées

6	12	1	2	3
---	----	---	---	---

4 Enter the tape length with the remote control. Introduzca la duración de la cinta con el controlador remoto. Entrez la longueur de la cassette sur la télécommande.

Example: For a 46-minute tape
 Ejemplo: Para una cinta de 46 minutos
 Exemple: Pour une cassette de 46 minutes

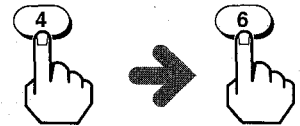

Recording side
 Cara de grabación
 Face d'enregistrement

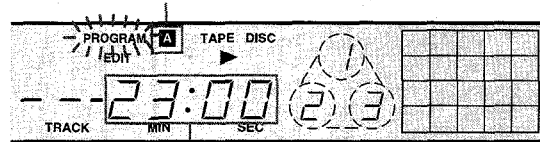

Available time on side A
 Tiempo disponible en la cara A
 Temps d'enregistrement disponible sur la face A

7 Repeat steps 5 and 6. Repita los pasos 5 y 6. Répétez les étapes 5 et 6.

Look at the remaining time for the current tape side and select a track that fits within that time. If it exceeds the remaining time, the track cannot be programmed.

Observe el tiempo restante de la cara del casete y seleccione una canción que quepa dentro de él. Si una canción sobrepasa el tiempo restante, no podrá programarse.

Consultez le temps restant sur la face de la cassette et sélectionnez une plage pouvant être contenue dans ce temps. Si elle excède le temps disponible, vous ne pouvez pas programmer la plage.

To check the program

In the stop mode press the DISPLAY or EDIT-PRGM (remote control) button repeatedly to display the number of tracks and track numbers of the last selected disc for each tape side. Press the ◀◀ or ▶▶ button to show the disc, track and program number in the programmed order.

Para comprobar el programa

En el modo parada presione repetidamente el botón DISPLAY o EDIT-PRGM (controlador remoto) de forma que se visualice el número de canciones y los números de éstas del último disco seleccionado para cada cara del casete. Presione el botón ◀◀ o ▶▶ para que se visualicen el número de disco y las canciones en el orden programado.

Pour vérifier le programme

En mode d'arrêt, appuyez de façon répétée sur la touche DISPLAY ou EDIT-PRGM (télécommande) pour afficher le nombre de plages programmées et les numéros des plages du dernier disque sélectionné pour chaque face de la cassette. Appuyez sur la touche ◀◀ ou ▶▶ pour indiquer le numéro du disque et les plages dans l'ordre programmé.

5 Select the disc. Seleccione el disco. Sélectionnez le disque.

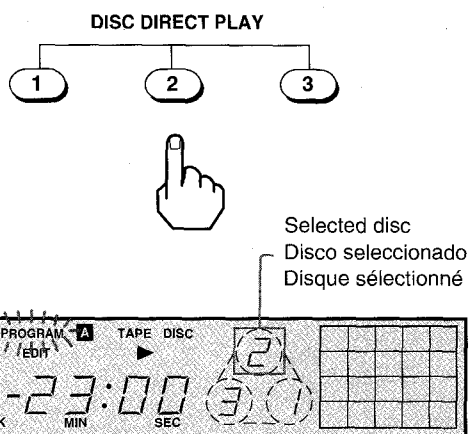

If the desired disc is on top, selection is not necessary.
Si el disco deseado está arriba, no será necesario seleccionarlo.
Si le disque souhaité est celui du haut, la sélection n'est pas nécessaire.

6 Select the tracks. Seleccione las canciones. Sélectionnez les plages.

Wait until the remaining time on side A is displayed, then select.
Example: For tracks 6 and 12
Espere hasta que se visualice el tiempo restante de la cara A, y después seleccione.

Ejemplo: Para las canciones 6 y 12

Attendez que le temps restant sur la face A soit affiché, puis sélectionnez.

Exemple: Pour les plages 6 et 12.

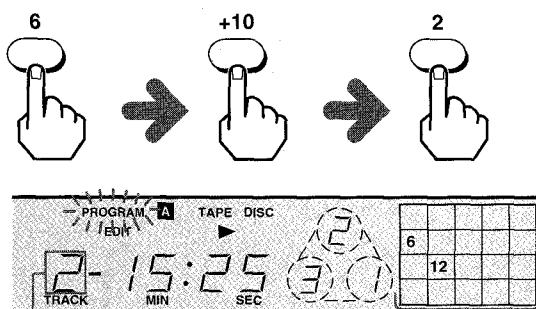

Number of programmed tracks
Número de canciones programadas
Nombre de plages programmées

Track numbers
Números de canciones
Numéros des plages

8 Switch to side B. Cambie a la cara B. Passez à la face B.

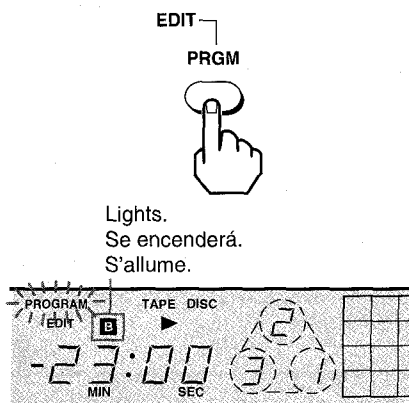

9 Select tracks for side B. Seleccione las canciones para la cara B. Sélectionnez les plages pour la face B.

Repeat steps 5 and 6.
Repita los pasos 5 y 6.
Répétez les étapes 5 et 6.

10 Start recording. Inicie la grabación. Démarrez l'enregistrement.

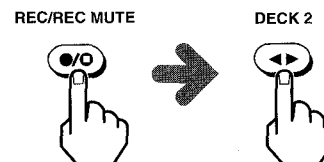

Press ◀▶ within 2 seconds after pressing ●/○.
The tape is rewound and recording begins.
Presione ◀▶ antes de transcurrir 2 segundos después de haber presionado ●/○.
La cinta se rebobinará y se iniciará la grabación.
Appuyez sur ◀▶ en l'espace de 2 secondes après avoir appuyé sur ●/○.
La bande est rebobinée et l'enregistrement commence.

Changing the program

The program cannot be partially changed. Press the ■ STOP/CLEAR button to erase the program and start over.

Starting the recording on the system

In step 10, press the ● REC/REC MUTE button.

Cambio del programa

El programa no podrá cambiarse parcialmente. Presione el botón ■ STOP/CLEAR para borrar el programa y comience de nuevo.

Inicio de la grabación en el sistema

En el paso 10, presione el botón ● REC/REC MUTE.

Modification du programme

Le programme ne peut pas être modifié en partie. Appuyez sur la touche ■ STOP/CLEAR pour effacer le programme et recommencez depuis le début.

Pour commencer l'enregistrement sur la chaîne A l'étape 10, appuyez sur ● REC/REC MUTE.

DUBBING TAPES DUPLICACIÓN DE CINTAS COPIE DE CASSETTES

Tapes can easily be dubbed in a synchronized fashion.

Usted podrá duplicar fácilmente cintas en forma sincronizada.

Vous pouvez facilement copier des cassettes de façon synchronisée.

SAME TAPE SIDE DUBBING (STSD)—SYNCHRONIZED DUBBING DUPLICACIÓN DE LA MISMA CARA DE LA CINTA (STSD)—DUPLICACIÓN SINCRONIZADA COPIE DE LA MEME FACE DE CASSETTE (STSD) — COPIE SYNCHRONISÉE

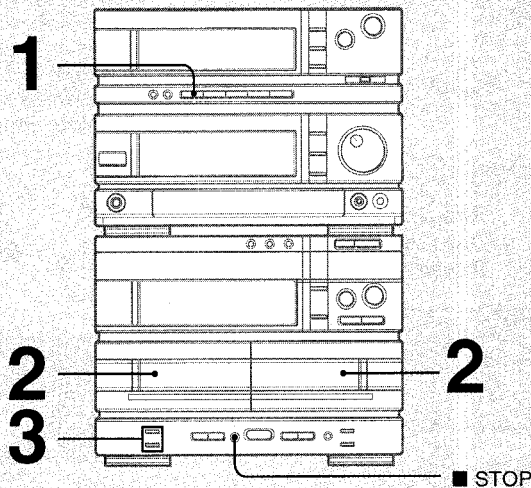

1 Press the **TAPE** button.
Presione el botón **TAPE**.
Appuyez sur **TAPE**.



2 Insert two tapes.
Inserte dos casetes.
Insérez deux cassettes.

For playback
Para reproducción
Pour la lecture

For recording
Para grabación
Pour l'enregistrement

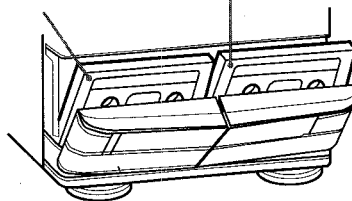

First side of both tapes facing out
Primera cara de ambos casetes hacia afuera
Première face de chaque cassette vers l'avant

3 Start dubbing.
Inicie la duplicación.
Déclenchez la copie.

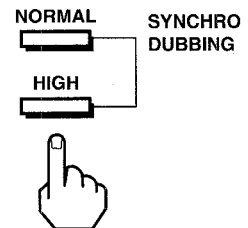

The tapes are rewound and recording begins.
Las cintas se rebobinarán y se iniciará la grabación.
La bande est rebobinée et l'enregistrement commence.

→ **A**

To stop dubbing

Press the **STOP** button.
While dubbing, only the **STOP** button operates.

A To select the dubbing speed

NORMAL: To dub at normal speed
HIGH: To dub at high speed

During synchronized dubbing

You can also listen to the audio from another source.

Para parar la duplicación

Presione el botón **STOP**.
Durante la duplicación, solamente funcionará el botón **STOP**.

A Para seleccionar la velocidad de duplicación

NORMAL: Para duplicar a velocidad normal
HIGH: Para duplicar a gran velocidad

Durante una duplicación sincronizada

Usted también podrá escuchar el sonido de otra fuente.

Pour arrêter la copie

Appuyez sur **STOP**.
Pendant la copie, seule la touche **STOP** fonctionne.

A Vitesse de copie

NORMAL: Copie à vitesse normale
HIGH: Copie à vitesse rapide

Pendant une copie synchronisée

Vous pouvez écouter le son d'une autre source.

About STSD (Same Tape Side Dubbing)

This feature allows both sides of the dubbed tape to match those of the original tape.

The reverse side of both tapes will start at the same time as soon as the longer tape has been reversed.

- If the leader segment of the tape to be recorded is longer than that of the tape to be played back, recording on the reverse side may start and stop midway. If so, see "To dub portions of a tape or to dub with adjusting GEQ, DSP or BBE" below.

Notes on tape-synchronized dubbing

- The same Dolby NR system used on the source tape is automatically used on the recorded tape.
- If one of the tabs on the back of the recording tape has been removed, STSD cannot be done. Dub using the method below.

To dub portions of a tape or to dub with adjusting GEQ, DSP or BBE

- 1 Insert the tapes as shown on page 40.
 - 2 Press the TAPE button.
 - 3 Select the direction and find the location to which to record on deck 2.
 - 4 Select the direction and find the location from which to play on deck 1.
 - 5 Match the DOLBY NR with the tape in deck 1.
 - 6 Press the DECK 1/2 button to select deck 1.
 - 7 Press the ● REC/REC MUTE button to start recording.
- The reverse mode is automatically set to Σ , and dubbing stops when the recording tape reaches the end of one side.
 - Turn off the Dolby NR when playing back tapes recorded in this way.

If noise occurs while dubbing

Turn off a nearby television or move it away from the system.

Note

While dubbing, only the ■ STOP buttons operate.

Duplicación de la misma cara del casete (STSD: Same Tape Side Dubbing)

Esta función le permitirá hacer que ambas caras del casete duplicado sean idénticas a las del casete original.

Las cintas de las caras posteriores de ambos casetes se pondrán en movimiento al mismo tiempo tan pronto como se haya invertido el casete de mayor duración.

- Si el segmento guía de la cinta que desea duplicar es más largo que el de la cinta original, la grabación de la cara posterior puede cesar antes de que finalice la cinta original. En este caso, consulte la sección "Para duplicar ajustando el sonido de una cinta con GEQ, DSP o BBE de partes de una cinta" ofrecida a continuación.

Notas sobre la duplicación sincronizada

- En la cinta duplicada se utilizará automáticamente el mismo sistema de reducción de ruido Dolby que el usado para grabar la cinta original.
- Si una de las lengüetas de la parte posterior del casete para grabación está rota, no podrá realizarse la duplicación STSD. Duplique utilizando el método siguiente.

Para duplicar ajustando el sonido de una cinta con GEQ, DSP o BBE de partes de una cinta

- 1 Inserte los casetes como se muestra en la página 40.
 - 2 Presione el botón TAPE.
 - 3 Busque el lugar y seleccione el sentido en el que desea grabar en el deck 2.
 - 4 Busque el lugar y seleccione el sentido en el que desea reproducir en el deck 1.
 - 5 Ajuste el mismo sistema de reducción de ruido Dolby que en el deck 1.
 - 6 Presione el botón DECK 1/2 para seleccionar deck 1.
 - 7 Presione el botón ● REC/REC MUTE para iniciar la grabación.
- El modo de inversión se ajustará automáticamente a Σ , y la duplicación cesará cuando la cinta de grabación llegue al final de una cara.
 - Para reproducir cintas grabadas de esta forma, desactive el sistema de reducción de ruido Dolby.

Si se produce ruido durante la duplicación

Apague el televisor que se encuentre cerca o aléjelo del sistema.

Nota

Durante la duplicación, solamente funcionarán los botones ■ STOP.

En ce qui concerne la copie synchronisée (STSD)

Cette fonction permet de faire correspondre les deux faces de la cassette copiée à celles de la cassette originale.

La face arrière de chaque cassette démarre en même temps dès que la cassette la plus longue a été inversée.

- Si l'amorce de la bande pour l'enregistrement est plus longue que celle pour la lecture, l'enregistrement sur la face arrière risque de commencer et de s'arrêter au milieu d'un morceau. Dans ce cas, voir "Pour copier des passages d'une cassette ou pour copier en ajustant GEQ, DSP ou BBE" ci-dessous.

Remarques sur la copie de cassette synchronisée

- Le Dolby sélectionné pour la cassette d'enregistrement est le même que celui utilisé sur la cassette source.
- Si un des ergots de la cassette pour l'enregistrement est absent, la copie synchronisée n'est pas possible. Procédez comme ci-dessous pour faire la copie.

Pour copier des passages d'une cassette ou pour copier en ajustant GEQ, DSP ou BBE

- 1 Insérez les cassettes comme indiqué à la page 40.
 - 2 Appuyez sur TAPE.
 - 3 Sélectionnez le sens de défilement et localisez le point à partir duquel l'enregistrement doit commencer sur la platine 2.
 - 4 Sélectionnez le sens de défilement et localisez le début de la cassette sur la platine 1.
 - 5 Sélectionnez le même Dolby que celui de la cassette dans la platine 1.
 - 6 Appuyez sur DECK 1/2 pour sélectionner la platine 1.
 - 7 Appuyez sur ● REC/REC MUTE pour déclencher l'enregistrement.
- Le mode d'inversion est réglé automatiquement sur Σ et la copie s'arrête lorsque la cassette d'enregistrement est terminée.
 - Arrêtez le Dolby NR quand le lecteur reproduit des cassettes enregistrées de cette manière.

S'il y a des parasites pendant la copie

Éteignez le téléviseur situé à proximité ou éloignez-le de la chaîne.

Remarque

Pendant la copie, seule la touche ■ STOP fonctionne.

USING GRAPHIC EQUALIZER UTILIZACIÓN DE ECUALIZADOR GRÁFICO UTILISATION DE L'ÉGALISEUR GRAPHIQUE

SELECTING A PROGRAM-PRESET GRAPHIC EQUALIZATION CURVE SELECCIÓN DE UNA CURVA DE ECUALIZACIÓN PREAJUSTADA EN UN PROGRAMA SELECTION D'UNE COURBE D'ÉGALISATION PREPROGRAMMÉE

You can select from 6 different program-preset equalization curves.

Usted podrá seleccionar entre 6 diferentes curvas de ecualización preajustadas en programas.

Vous avez le choix entre 6 courbes d'égalisation préprogrammées différentes.

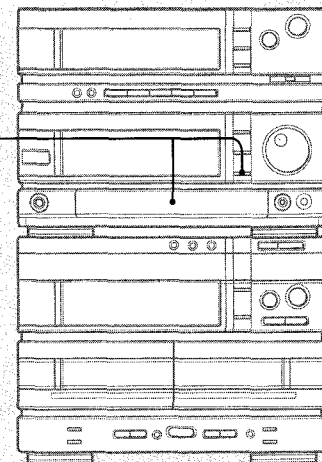
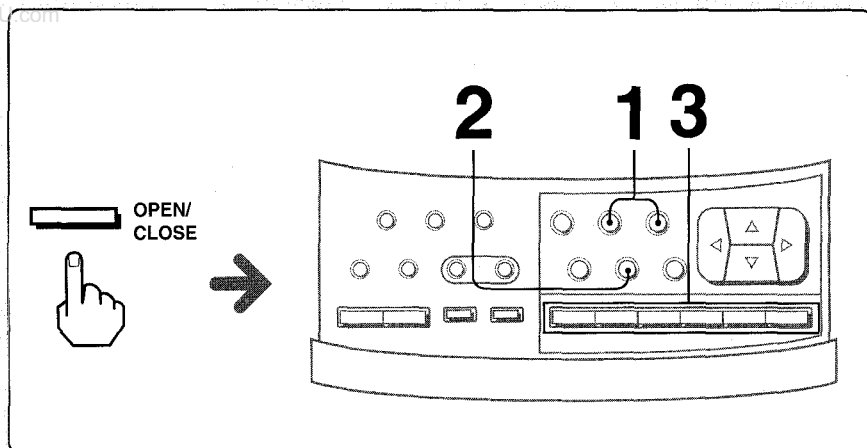

1 Turn on the graphic equalizer.
Active el ecualizador gráfico.
Allumez l'égaliseur graphique.

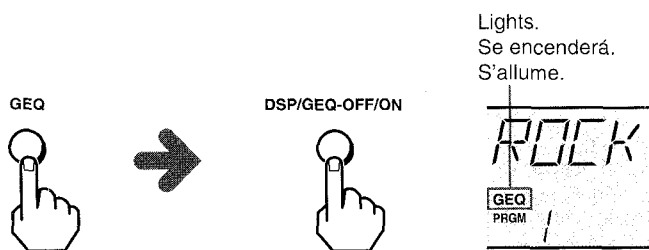

2 Select the program mode.
Seleccione el modo de programa.
Sélectionnez le mode programme.

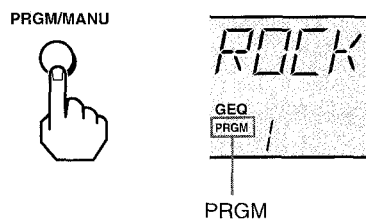

3 Select the desired program preset button.
Presione el botón de preajuste en programa deseado.
Actionnez la touche de pré réglage correspondant à la courbe souhaitée.

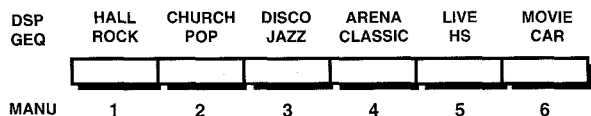

Program preset name
Nombre de preajuste en programa
Nom de la courbe d'égalisation

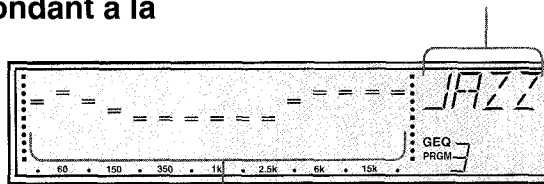

The graphic equalizer curve disappears after 4 seconds.
La curva de ecualización desaparecerá después de 4 segundos.
La courbe d'égalisation disparaît au bout de 4 secondes.



Program-preset sound settings

ROCK	Powerful sound emphasizing treble and bass
POP	More presence in the vocals and midrange
JAZZ	Accented lower frequencies for jazz-type music
CLASSIC	Enriched sound with heavy bass and fine treble
HS	Sound appropriate when listening with a headphone stereo
CAR	Clear and vivid sound reproduction when in a car

- When the DSP is activated while the graphic equalizer is on, the equalizer settings are automatically changed to match the selected DSP setting.

To return to the original tone

Press the DSP/GEQ-OFF/ON button to light "GEQ OFF". The tone becomes flat.

To select a program-preset tone with the remote control

After pressing the GEQ button, press the DSP/GEQ-OFF/ON button. Then, press the PRGM button repeatedly until the desired preset tone is selected.

To change the settings of a program-preset

After selecting the desired program preset (in step 3), use the CURSOR CONTROL buttons to change the settings.

◀/▶: To select the frequency

Δ/▽: To adjust the level

Press the GEQ button to select the next peak.

The graphic equalizer switches to the MANUAL mode.

The program preset tones themselves cannot be changed with these buttons. To store a manually preset tone, follow the procedure on page 44.

Preajustes de sonido

ROCK	Sonido potente con agudos y graves acentuados
POP	Más presencia en la parte vocal y en la gama media
JAZZ	Frecuencias bajas acentuadas para música de tipo jazz
CLASSIC	Sonido enriquecido con graves profundos y agudos definidos
HS	Sonido apropiado para escuchar con auriculares estéreo
CAR	Reproducción clara y vívida de sonido en un automóvil

- Cuando active el DSP con el ecualizador gráfico activado, los ajustes del ecualizador cambiarán automáticamente de acuerdo con el ajuste del DSP seleccionado.

Para volver al tono original

Presione el botón DSP/GEQ-OFF/ON de forma que se encienda "GEQ OFF". El tono se aplanará.

Para seleccionar un tono preajustado en programa con el controlador remoto

Después de haber presionado el botón GEQ, presione el botón DSP/GEQ-OFF/ON. A continuación, presione repetidamente el botón PRGM hasta seleccionar el tono preajustado deseado.

Para cambiar los ajustes en un preajuste de programa

Después de haber seleccionado el preajuste de programa deseado (en el paso 3), utilice los botones CURSOR CONTROL a fin de cambiarlo.

◀/▶: Para seleccionar la frecuencia

Δ/▽: Para ajustar el nivel

Presione el botón GEQ para seleccionar el pico siguiente.

El ecualizador gráfico cambiará al modo MANUAL. Los propios preajustes de tono en programa no podrán cambiarse con estos botones. Para almacenar un preajuste manual del tono, siga el procedimiento de la página 44.

Courbes d'égalisation préprogrammées

ROCK	Son puissant avec aigus et graves accentués
POP	Plus de présence des voix et des médiums
JAZZ	Basses fréquences accentuées pour le jazz
CLASSIC	Son riche avec des graves lourds et des aigus délicats
HS	Son adapté à l'écoute avec un casque stéréo
CAR	Son clair et vivant pour l'écoute en voiture

- Si vous activez le DSP pendant que l'égaliseur graphique est en service, les réglages de l'égaliseur changent automatiquement pour correspondre au réglage DSP sélectionné.

Pour rétablir le son original

Appuyez sur DSP/GEQ-OFF/ON pour allumer "GEQ OFF". La courbe d'égalisation devient plate.

Pour sélectionner une courbe préprogrammée avec la télécommande

Appuyez d'abord sur GEQ, puis sur DSP/GEQ-OFF/ON. Ensuite, appuyez répétée sur PRGM jusqu'à ce que la courbe souhaitée soit sélectionnée.

Pour modifier les réglages d'une courbe préprogrammée

Après la sélection de la courbe souhaitée (à l'étape 3), utilisez les touches CURSOR CONTROL pour modifier les réglages.

◀/▶: Pour sélectionner la fréquence

Δ/▽: Pour ajuster le niveau

Appuyez sur la touche GEQ pour sélectionner la crête suivante.

Le mode MANUAL remplace le mode GEQ.

Les courbes préprogrammées ne peuvent pas être modifiées avec ces touches.

Pour mémoriser une courbe préregistrée manuellement, suivez la procédure de la page 44.

**SETTING A NEW EQUALIZATION CURVE
 AJUSTE DE UNA NUEVA CURVA DE ECUALIZACIÓN
 REGLAGE D'UNE NOUVELLE COURBE D'ÉGALISATION**

You have only to set peak levels (up to 3 points). The equalizer automatically constructs a complete, natural equalization curve. Up to 6 customized curves can be stored in memory.

Usted solamente tendrá que ajustar los niveles de pico (hasta 3 puntos). El ecualizador construirá automáticamente una curva de ecualización completa y natural. Podrá almacenar en la memoria hasta 6 curvas personales.

Il suffit de poser les niveaux de crête (jusqu'à 3 points) et l'égaliseur construit automatiquement une courbe naturelle. Vous pouvez mémoriser 6 courbes personnelles.

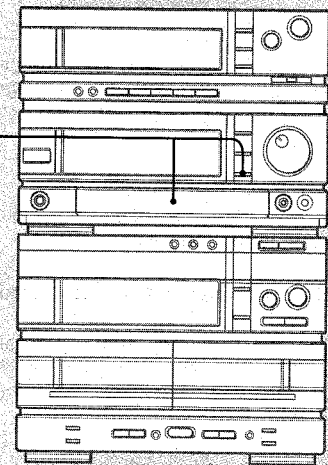
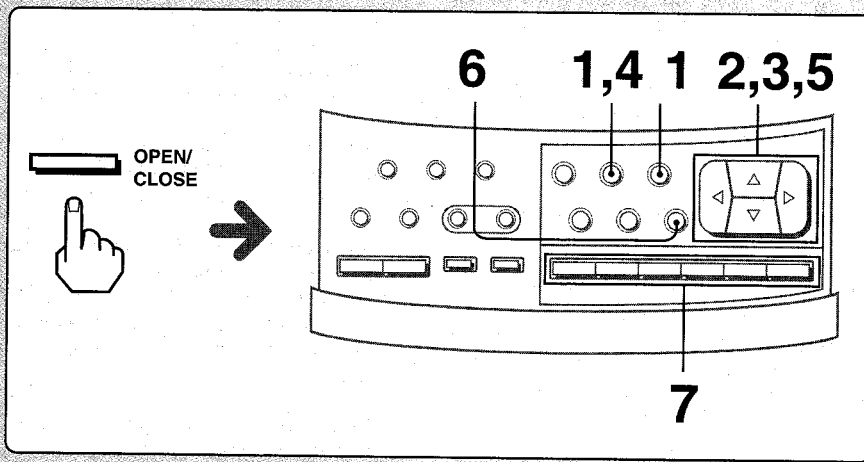

Perform each step within 4 seconds of the previous one.
 Realice cada paso antes de 4 segundos del anterior.
 Exécutez chaque étape en l'espace de 4 secondes.

**1 Turn on the graphic equalizer.
 Active el ecualizador gráfico.
 Allumez l'égaliseur graphique.**

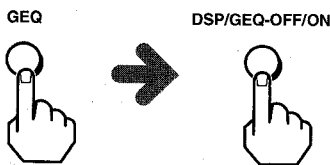

Lights in red.
 Se encenderá en rojo.
 S'allume en rouge.

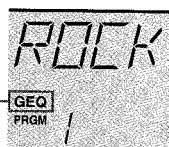

**2 Set the peak 1 point frequency (P1).
 Ajuste la frecuencia para pico 1 (P1).
 Réglez la fréquence de la première crête (P1).**

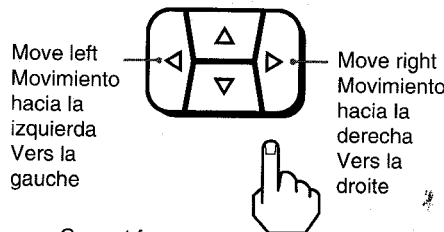

Current frequency
 Frecuencia actual
 Fréquence actuelle

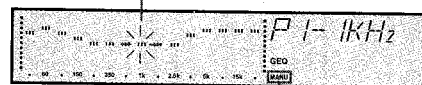

MANU

The manual mode and first peak (P1) are automatically selected.
 El modo manual y el primer pico (P1) se seleccionarán automáticamente.
 Le mode manuel et la première crête (P1) sont automatiquement sélectionnés.

**3 Set the peak 1 point level.
 Ajuste el nivel para pico 1.
 Posez le niveau de la première crête.**

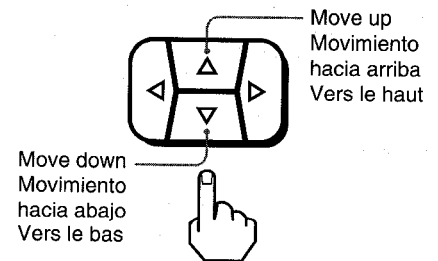

Current level
 Nivel actual
 Niveau actuel

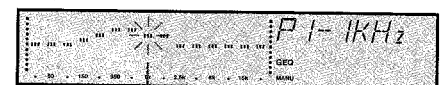



4 Press the GEQ button.
Presione el botón GEQ.
Appuyez sur GEQ.



5 Set the other peak point frequencies and levels.
Ajuste las frecuencias y los niveles de otros puntos de pico.
Réglez la fréquence et le niveau des autres crêtes.

The equalization curve is constructed. However, if the level difference between the points is too large, the curve may not be completed.

Sin embargo, si la diferencia de nivel entre los puntos es demasiado grande, es posible que la curva no se complete.

L'égaliseur construit la courbe d'égalisation. Cependant, si la différence de niveau entre deux points est trop importante, la courbe ne pourra pas être achevée.

6 Press the MEMORY button.
Presione el botón MEMORY.
Appuyez sur MEMORY.

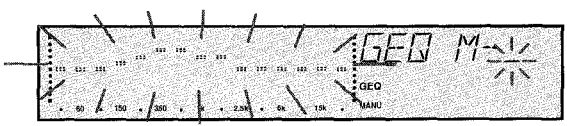
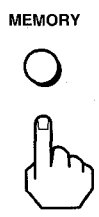

7 Select the desired preset button.
Seleccione el número de preajuste deseado.
Sélectionnez la touche de pré-réglage souhaitée.

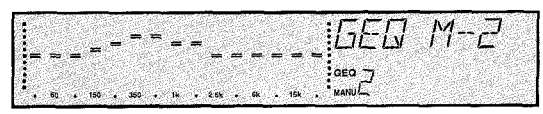
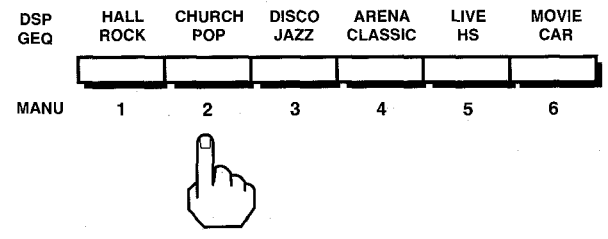

**USING GRAPHIC EQUALIZER
UTILIZACIÓN DE ECUALIZADOR GRÁFICO
UTILISATION DE L'ÉGALISEUR GRAPHIQUE**

Notes on presetting

- Presetting is not possible when Dolby surround is on.
- If an excessive peak level is selected, the equalizer adjusts to make a proper equalization curve.

To select a manually preset curve

- 1 Press the GEQ button, then the DSP/GEQ-OFF/ON button.
- 2 Press the PRGM/MANU button to select the manual mode.
- 3 Press the number of the desired preset number.

To select a preset curve with the remote control

- 1 Press the GEQ button, then the DSP/GEQ-OFF/ON button.
- 2 Press the PRGM/TEST TONE or MANUAL/MODE button repeatedly until the desired preset curve is selected.

Notes

- The CURSOR CONTROL buttons are also used to adjust the DSP. Before adjusting the graphic equalizer, do one of the following:
If the equalizer is on: Press the GEQ button.
If the equalizer is off: Press the GEQ, then DSP/GEQ-OFF/ON button.
- A new equalization curve cannot be set when the DSP is on. Before setting, press the DSP/EFFECT button, and then the DSP/GEQ-OFF/ON button to turn off the DSP.

Notas sobre el preajuste

- El preajuste no será posible cuando esté activado el efecto perimétrico Dolby.
- Si selecciona un nivel de pico excesivo, el ecualizador lo ajustará para componer la curva de ecualización adecuada.

Para seleccionar una curva ajustado manualmente

- 1 Presione el botón GEQ, y después el botón DSP/GEQ-OFF/ON.
- 2 Presione el botón PRGM/MANU para seleccionar el modo manual.
- 3 Presione el botón correspondiente al número de preajuste deseado.

Para seleccionar una curva con el controlador remoto

- 1 Presione el botón GEQ, y después el botón DSP/GEQ-OFF/ON.
- 2 Presione repetidamente el botón PRGM/TEST TONE o MANUAL/MODE hasta seleccionar el preajuste curva deseado.

Notas

- Los botones del cursor (CURSOR CONTROL) se utilizan también para ajustar el DSP. Antes de ajustar el ecualizador gráfico, realice una de las dos operaciones siguientes:
Si el ecualizador está activado: Presione el botón GEQ.
Si el ecualizador está desactivado: Presione GEQ, y después el botón DSP/GEQ-OFF/ON.
- Cuando el DSP esté activado no será posible ajustar una nueva curva de ecualización. Antes de ajustarla, presione el botón DSP/EFFECT, y después el botón DSP/GEQ-OFF/ON para desactivar el DSP.

Remarques sur les courbes d'égalisation pré-réglées

- Le pré-réglage n'est pas possible si le Dolby surround est en service.
- Si vous sélectionnez un niveau de crête trop élevé, l'égaliseur l'ajuste pour réaliser une courbe d'égalisation correcte.

Pour sélectionner une courbe pré-réglée manuellement

- 1 Appuyez sur GEQ, puis sur DSP/GEQ-OFF/ON.
- 2 Appuyez sur PRGM/MANU pour sélectionner le mode manuel (MANU).
- 3 Appuyez sur la touche de pré-réglage souhaitée.

Pour sélectionner une courbe pré-réglée avec la télécommande

- 1 Appuyez sur GEQ, puis sur DSP/GEQ-OFF/ON.
- 2 Appuyez de façon répétée sur PRGM/TEST TONE ou MANUAL/MODE jusqu'à ce que la courbe souhaitée soit sélectionnée.

Remarques

- Les touches CURSOR CONTROL peuvent également servir à régler le DSP. Avant d'ajuster l'égaliseur graphique, procédez comme suit:
Si l'égaliseur est allumé: Appuyez sur GEQ.
Si l'égaliseur est éteint: Appuyez sur GEQ, puis sur DSP/GEQ-OFF/ON.
- Quand le DSP est utilisé, il n'est pas possible de régler une nouvelle courbe d'égalisation. Appuyez auparavant sur DSP/EFFECT, puis sur DSP/GEQ-OFF/ON pour arrêter le DSP.

CHANGING THE GRAPHIC EQUALIZER DISPLAY CAMBIO DE LA INDICACIÓN DEL ECUALIZADOR GRÁFICO MODIFICATION DE L'AFFICHAGE DE L'EGALISEUR GRAPHIQUE

A wide variety of spectrum analyzer displays can be shown in the display window.

En el visualizador podrá mostrarse una amplia variedad de indicaciones del analizador de espectro.

Vous avez le choix entre plusieurs types d'affichages de l'analyseur de spectre.

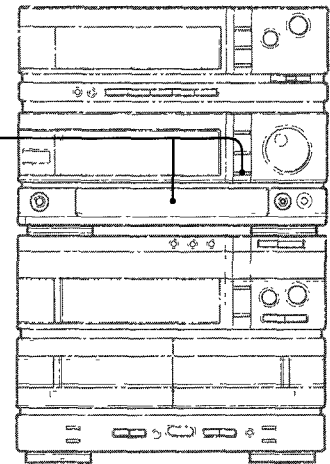
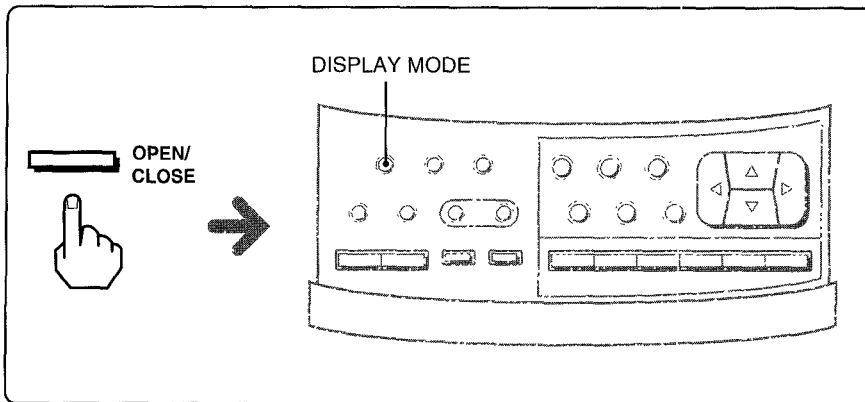

After pressing the DISPLAY MODE button once, press it repeatedly within 4 seconds. Each time the button is pressed, the spectrum analyzer display changes cyclically, as shown in the illustration.

Después de haber presionado una vez el botón DISPLAY MODE, presiónelo repetidamente antes de 4 segundos. Cada vez que presione el botón, la indicación del analizador de espectro cambiará cíclicamente como se muestra en la ilustración.

Après une pression sur la touche DISPLAY MODE, appuyez de façon répétée dans les 4 secondes. A chaque pression sur la touche, l'affichage de l'analyseur de spectre change selon le cycle indiqué sur l'illustration.

DISPLAY MODE



To check the display mode

Press the DISPLAY MODE button. After 4 seconds, the display is restored.

Para comprobar el modo de visualización

Presione el botón DISPLAY MODE. Después de 4 segundos, se restablecerá la visualización.

Pour vérifier le mode d'affichage

Appuyez sur DISPLAY MODE. L'affichage est rétabli au bout de 4 secondes.

NORMAL

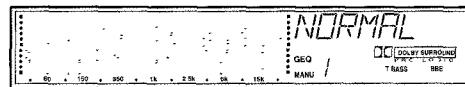

PEAK HOLD

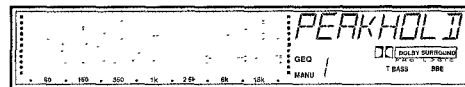

PEAK LINE

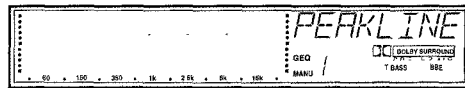

REVERSE

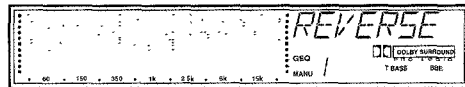

AURORA

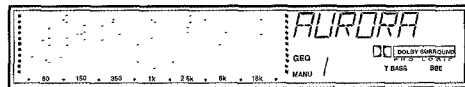

OFF



PROCESSING SURROUND SOUND — DSP (DIGITAL SIGNAL PROCESSOR)
PROCESADOR DE SONIDO PERIMÉTRICO — DSP (PROCESADOR DE SEÑAL DIGITAL)
TRAITEMENT DU SON SURROUND — DSP (PROCESSEUR SIGNAL NUMERIQUE)

You can obtain real sound presence by emulating different environments. The DSP system adjusts the reverberation level, delay time, and graphic equalizer to give a resonant surround sound during playback.

Usted podrá obtener sonido con presencia real emulado distintos ambiente. El system DSP ajusta el nivel de reverberación, el tiempo de retardo, y la ecualización gráfica para ofrecer sonido perimétrico resonante durante la reproducción.

Vous pouvez obtenir une présence sonore réelle dans l'espace. Le DSP ajuste le niveau de réverbération, le temps de retard et l'égaliseur graphique pour donner un son surround résonant pendant la lecture.

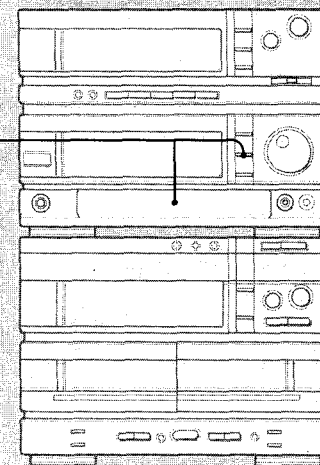
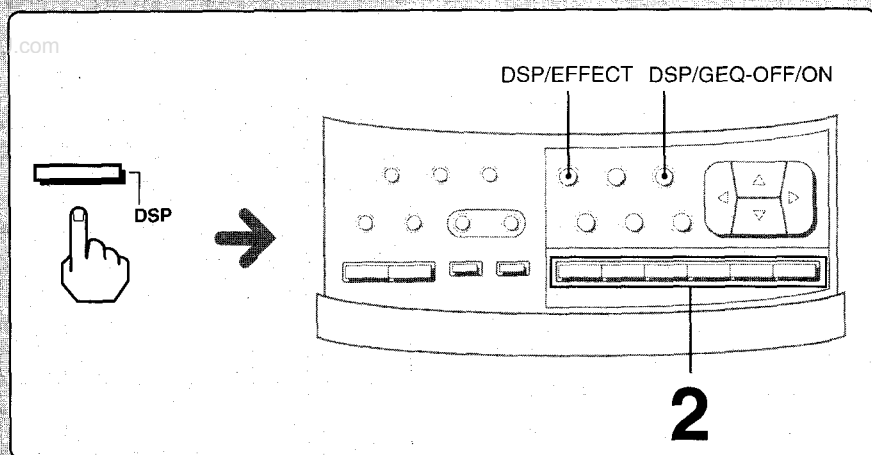

1 Open the control stage and turn on the DSP.
Abra la etapa de control y active el DSP.
Ouvrez le pupitre de commande et mettez le DSP en service.

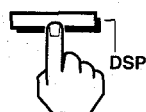

Go to step 2 within 16 seconds, or the stage automatically closes.
 Vaya al paso 2 antes de 16 segundos, o la bandeja se replegará automáticamente.
 Passez à l'étape 2 dans les 16 secondes sinon le pupitre se referme automatiquement.

DSP feature
 Función del DSP
 Ambiance du DSP

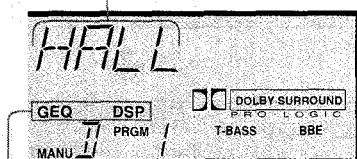

Lights in red.
 Se encenderá en rojo.
 S'allume en rouge.

2 Select the desired program preset button.
Presione el botón de preajuste en programa deseado.
Appuyez sur la touche de pré réglage souhaitée.

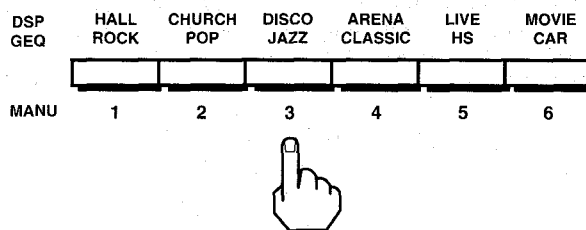

To activate the DSP on the control stage
 Press the DSP/EFFECT button. Then, press the DSP/GEQ-OFF/ON button. The DSP is turned on. Go to step 2 to select the surround type.

To turn off the DSP effect
 Press the DSP or DSP/GEQ-OFF/ON button until "DSP OFF" is displayed.

Para activar el DSP desde la etapa de control
 Presione el botón DSP/EFFECT. Después presione el botón DSP/GEQ-OFF/ON. El DSP se activará. Vaya al paso 2 para seleccionar el tipo de modo perimétrico.

Para desactivar el efecto del DSP
 Presione el botón DSP o DSP/GEQ-OFF/ON hasta que se visualice "DSP OFF".

Pour activer le DSP sur le pupitre de commande
 Appuyez sur DSP/EFFECT. Appuyez ensuite sur DSP/GEQ-OFF/ON pour allumer le DSP. Passez à l'étape 2 pour sélectionner le type de surround.

Pour éteindre le DSP
 Appuyez sur DSP ou DSP/GEQ-OFF/ON jusqu'à ce que "DSP OFF" apparaisse sur l'afficheur.

Features of the program-preset DSP sound

DSP feature	Sound presence
HALL	Long reverberation and medium range surround to resound like a concert hall
CHURCH	Long reverberation and wide range surround to resound like a church
DISCO	Little reverberation and medium range surround to resemble a disco
ARENA	Long reverberation and low range surround to resound like an arena
LIVE	Little reverberation and wide range surround to resemble a live stage performance
MOVIE	Little reverberation and low range surround to resound like a movie theater

Changing the DSP setting (manual mode)

After adjusting the DSP, surround, and graphic equalizer settings, up to 6 of these settings can be stored.

- After pressing the DSP/EFFECT button, press the DSP/GEQ-OFF/ON button to turn on the DSP.
- Press one of the DSP preset buttons to select a DSP setting.
- Press the DSP/EFFECT button.
The surround settings can now be adjusted.
◁/▷: To adjust the delay time
Δ/▽: To adjust the surround level
- Press the DSP/EFFECT button again to change the GEQ settings, and press the GEQ button repeatedly to select one of the PEAK points to change.
◁/▷: To select the frequency
Δ/▽: To adjust the level
To select a program preset curve (ROCK, POP, etc.), press one of the preset buttons.
- Press the MEMORY button.
- Press the number in which to store the settings.

To listen to the preset sound

- After turning on the DSP, press the PRGM/MANU button to select the manual mode.
- Press the number of the preset.

To select a DSP preset with the remote control

- Press the DSP/EFFECT button, then the DSP/GEQ-OFF/ON button.
- Press PRGM/TEST TONE or MANUAL/MODE button repeatedly until the desired preset is selected.

When the music source is monaural

Select MOVIE or LIVE in the program preset mode to obtain a simulated stereo effect. The other modes keep the source monaural.

Características del sonido del DSP preajustado en programas

Función del DSP	Presencia acústica
HALL	Gran reverberación y efecto perimétrico de gama media para resonar igual que en una sala de conciertos
CHURCH	Gran reverberación y efecto perimétrico de gama amplia para resonar igual que en una iglesia
DISCO	Poca reverberación efecto perimétrico de gama media para recrear el ambiente de una discoteca
ARENA	Gran reverberación y efecto perimétrico de gama baja para resonar igual que en un ruedo
LIVE	Poca reverberación efecto perimétrico de gama amplia para recrear el ambiente de una actuación en directo
MOVIE	Poca reverberación efecto perimétrico de gama baja para recrear el ambiente de una sala de cine

Cambio del ajuste del DSP (modo manual)

Después de haber ajustado el DSP, podrá almacenar hasta 6 ajustes de sonido perimétrico y del ecualizador gráfico.

- Después de haber presionado el botón DSP/EFFECT, presione el botón DSP/GEQ-OFF/ON para activar el DSP.
- Presione los botones de preajustes del DSP para seleccionar un ajuste del DSP.
- Presione el botón DSP/EFFECT.
Ahora podrá realizar los ajustes del modo perimétrico.
◁/▷: Para ajustar el tiempo de retardo
Δ/▽: Para ajustar el nivel del modo perimétrico
- Vuelva a presionar el botón DSP/EFFECT para cambiar los ajustes de GEQ, y presione repetidamente el botón GEQ para seleccionar el punto del PEAK que desee cambiar.
◁/▷: Para seleccionar la frecuencia
Δ/▽: Para ajustar el nivel
Para seleccionar una curva preajustada en un programa (ROCK, POP, etc.), presione uno de los botones de preajustes.
- Presione el botón MEMORY.
- Presione el botón correspondiente al número en el que desee almacenar los ajustes.

Para escuchar el sonido preajustado

- Después de haber activado el DSP, presione el botón PRGM/MANU a fin de seleccionar el modo manual.
- Presione el número correspondiente al efecto preajustado.

Para seleccionar un preajuste del DSP con el controlador remoto

- Presione el botón DSP/EFFECT, y después el botón DSP/GEQ-OFF/ON.
- Presione repetidamente el botón PRGM/TEST TONE o MANUAL/MODE: hasta seleccionar el preajuste deseado.

Cuando la fuente de música sea monaural

Seleccione MOVIE o LIVE en el modo de preajuste en programa a fin de obtener un efecto estéreo simulado. En los otros modos, el sonido se mantendrá monaural.

Caractéristiques des ambiances préprogrammées du DSP

Ambiance du DSP	Présence sonore
HALL	Réverbération longue et surround sur les médiums pour simuler une salle de concert classique
CHURCH	Réverbération longue et surround sur une plage étendue pour simuler une église
DISCO	Réverbération faible et surround sur les médiums pour simuler une discothèque
ARENA	Réverbération longue et surround sur les graves pour simuler une arène
LIVE	Réverbération faible et surround sur une plage étendue pour simuler une scène en concert
MOVIE	Réverbération faible et surround sur les graves pour simuler une salle de cinéma

Modification des réglages du DSP (mode manuel)

Vous pouvez modifier 6 ensembles de réglages du DSP, du surround et de l'égaliseur graphique et les mémoriser.

- Après avoir appuyé sur DSP/EFFECT, appuyez sur la touche DSP/GEQ-OFF/ON pour allumer le DSP.
- Appuyez sur une des touches de pré-réglage pour sélectionner un réglage du DSP.
- Appuyez sur DSP/EFFECT.
Vous pouvez maintenant modifier le surround.
◁/▷: Pour ajuster le temps de retard
Δ/▽: Pour ajuster le niveau du surround
- Appuyez de nouveau sur DSP/EFFECT pour changer le réglage GEQ, puis appuyez de façon répétée sur GEQ pour sélectionner le point PEAK à changer.
◁/▷: Pour sélectionner la fréquence
Δ/▽: Pour ajuster le niveau
Pour sélectionner une courbe d'égalisation préprogrammée (ROCK, POP, etc.), appuyez sur une des touches de pré-réglage.
- Appuyez sur MEMORY.
- Appuyez sur une touche de pré-réglage pour mémoriser cet ensemble de réglages.

Pour sélectionner une ambiance pré-réglée manuellement

- Après avoir allumé le DSP, appuyez sur PRGM/MANU pour sélectionner le mode manuel.
- Appuyez sur la touche de pré-réglage souhaitée.

Pour sélectionner une ambiance DSP préprogrammée avec la télécommande

- Appuyez sur DSP/EFFECT, puis sur DSP/GEQ-OFF/ON.
- Appuyez de façon répétée sur PRGM/TEST TONE ou MANUAL/MODE jusqu'à ce que l'ambiance préprogrammée souhaitée soit sélectionnée.

Si la source musicale est monophonique

Sélectionnez l'ambiance préprogrammée MOVIE ou LIVE en mode programme pour obtenir un effet stéréo simulé. Les autres ambiances conservent le son mono.

USING DOLBY SURROUND SOUND UTILIZACIÓN DE SONIDO PERIMÉTRICO DOLBY UTILISATION DU DOLBY SURROUND

SELECTING SPEAKERS AND THE SURROUND MODE SELECCIÓN DE ALTAVOCES Y DEL MODO PERIMÉTRICO SELECTION DES ENCEINTES ET DU MODE SURROUND

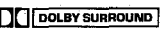
Audio/video software (video tapes, LDs, etc.) with the  mark is specially encoded for full, multi-channel surround sound. When listening in Dolby Pro Logic surround, the playback sound is reproduced as it was recorded through the left, right, center, and rear channels. Even if all four types of speakers are not used, Dolby Surround sound can still be obtained.

The proper surround mode depends upon the kinds of speakers used. Find the speaker arrangement that corresponds to your set up referring to the followings.
When selecting the surround mode, see page 52.

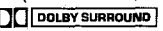
El software de audio/vídeo (videocintas, discos láser, etc.) con la marca  está especialmente codificado para ofrecer sonido multicanal completo. Cuando escuche sonido perimétrico Dolby Pro Logic, el sonido se reproducirá como fue grabado a través de los canales izquierdo, derecho, central, y trasero. Aunque no utilice los cuatro tipos de altavoces, todavía podrá obtenerse sonido perimétrico Dolby.

El modo perimétrico apropiado dependerá el tipo de altavoces que utilice.
Busque la disposición de los altavoces que corresponda a su instalación consultando lo siguiente. Con respecto a la forma de seleccionar del perimétrico modo, consulte la página 52.

Les enregistrements audio/vidéo (vidéocassettes, LD, etc.) portant le logo  sont spécialement codés pour le son surround multi-canaux. Quand vous écoutez un enregistrement en Dolby Pro Logic, le son est reproduit comme il a été enregistré par les canaux gauche, droit, central et arrière. Même si tous les quatre types d'enceintes ne sont pas utilisés, vous pouvez malgré tout obtenir un effet surround.

Le mode que vous devez choisir dépend des enceintes que vous utilisez. Trouvez la disposition d'enceintes correspondant à l'installation en tenant compte des indications suivantes. Pour choisir un mode, voir page 52.

With center and surround speakers Con altavoces central y perimétricos Avec enceintes centrale et surround

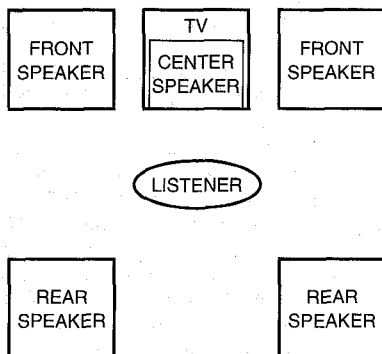

Pro Logic 1/2

- 1 Select the Pro Logic 1 (NORMAL) SURROUND mode, if the center speaker (AIWA SX-C300) and the surround speakers (AIWA SX-R210) are used.
- 1 Seleccione el modo Pro Logic 1 (NORMAL) SURROUND, si ha conectado altavoces central (SX-C300 AIWA) y perimétricos (SX-R210 AIWA).
- 1 Sélectionnez le mode Pro Logic 1 (NORMAL) SURROUND, si une enceinte centrale (AIWA SX-C300) et des enceintes de surround (AIWA SX-R210) sont raccordées.

- 2 Select the Pro Logic 2 (WIDEBAND) SURROUND mode, if a large-size center speaker is used (larger than the AIWA SX-C300).
- 2 Seleccione el modo Pro Logic 2 (WIDEBAND) SURROUND, si va a utilizar un altavoz central grande (más grande que AIWA SX-C300).
- 2 Sélectionnez le mode Pro Logic 2 (WIDEBAND) SURROUND, si une enceinte centrale de grande dimension est raccordée (plus grande qu'une AIWA SX-C300).



With front and surround speakers only Con altavoces delanteros y perimétricos solamente Avec enceintes avant et surround uniquement

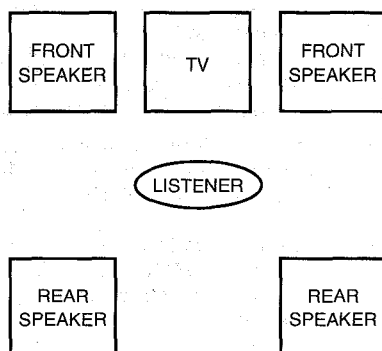

Pro Logic 3

- 3 Select the Pro Logic 3 (PHANTOM) SURROUND mode.
- 3 Seleccione el modo Pro Logic 3 (PHANTOM) SURROUND.
- 3 Sélectionnez le mode Pro Logic 3 (PHANTOM) SURROUND.





With front and center speakers
Con altavoces delanteros y central
Avec des enceintes avant et centrale

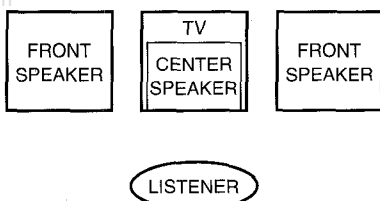

- 4 Select the 3CH Logic 1 (NORMAL) SURROUND mode.
- 4 Seleccione el modo 3CH Logic 1 (NORMAL) SURROUND.
- 4 Sélectionnez le mode 3CH Logic 1 (NORMAL) SURROUND.

- 5 Select the 3CH Logic 2 (WIDEBAND) SURROUND mode, if a large-size center speaker is used (larger than the AIWA SX-C300).
- 5 Seleccione el modo 3CH Logic 2 (WIDEBAND) SURROUND, si va a utilizar un altavoz central grande (más grande que AIWA SX-C300).
- 5 Sélectionnez le mode 3CH Logic 2 (WIDEBAND) SURROUND, si une enceinte centrale de grande dimension est raccordée (plus grande qu'une AIWA SX-C300).

3CH Logic 1/2

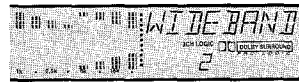

Manufactured under license from Dolby Laboratories Licensing Corporation. Additionally licensed under Canadian patent number 1,037,877. "DOLBY", "Pro Logic" and the double-D symbol are trademarks of Dolby Laboratories Licensing Corporation.

Fabricado bajo licencia de Dolby Laboratories Licensing Corporation. "DOLBY" y el símbolo de la doble D, son marcas de Dolby Laboratories Licensing Corporation.

Fabriqué sous licence de Dolby Laboratories Licensing Corporation et sous le brevet suivant: Canada 1,037,877. "DOLBY", "Pro Logic" et le symbole du double D sont des marques de fabrique de Dolby Laboratories Licensing Corporation.

Note on using surround

- To use the Dolby Pro Logic surround and the Dolby 3CH Logic surround effectively, it is better to turn off the BBE system.
- When the surround mode is off ("SUR OFF"), or when the DSP or graphic equalizer is on, the surround mode cannot be changed.
- Dolby surround cannot be used simultaneously with either the DSP or graphic equalizer.
- The surround effect may not be obtained due to the sound source even when the Dolby Surround is on.

Nota sobre la utilización del efecto perimétrico

- Para utilizar efectivamente sonido con los efectos Dolby Pro Logic y Dolby 3CH Logic, lo mejor es desactivar el sistema BBE.
- Cuando el modo perimétrico esté desactivado ("SUR OFF"), o cuando el DSP o el ecualizador gráfico esté activado, el modo perimétrico no podrá cambiarse.
- El modo perimétrico Dolby no podrá utilizarse simultáneamente con el DSP o con el ecualizador gráfico.
- Es posible que el efecto perimétrico no se consiga debido a la fuente de sonido, a menos que no haya activado el modo de efecto perimétrico Dolby.

Remarque sur l'utilisation du surround

- Pour pouvoir profiter pleinement des modes surround Dolby Pro Logic et Dolby 3CH Logic, il est préférable de mettre le système BBE hors service.
- Quand le mode surround est hors service ("SUR OFF"), ou quand le DSP ou l'égaliseur graphique est en service, il n'est pas possible de changer de mode surround.
- Le Dolby surround ne peut pas être utilisé simultanément avec le DSP ou l'égaliseur graphique.
- L'effet surround ne peut pas être obtenu à cause de la source sonore, bien que le Dolby Surround soit en service.

**USING DOLBY SURROUND SOUND
UTILIZACIÓN DE SONIDO PERIMÉTRICO DOLBY
UTILISATION DU DOLBY SURROUND**

To select Dolby Surround mode

Be sure of the proper surround mode for your set (see pages 50 and 51) and select the Dolby Surround mode as follows.

Para seleccionar el modo perimétrico Dolby

Cerciórese de seleccionar el modo perimétrico apropiado para su instalación (consulte las páginas 50 y 51) y elija el modo perimétrico Dolby de la forma siguiente.

Pour choisir le mode Dolby Surround

Sélectionnez le mode surround approprié à votre installation (voir page 50 et 51) puis le mode Dolby Surround de la manière suivante.

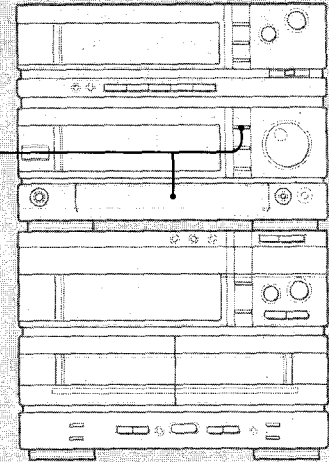
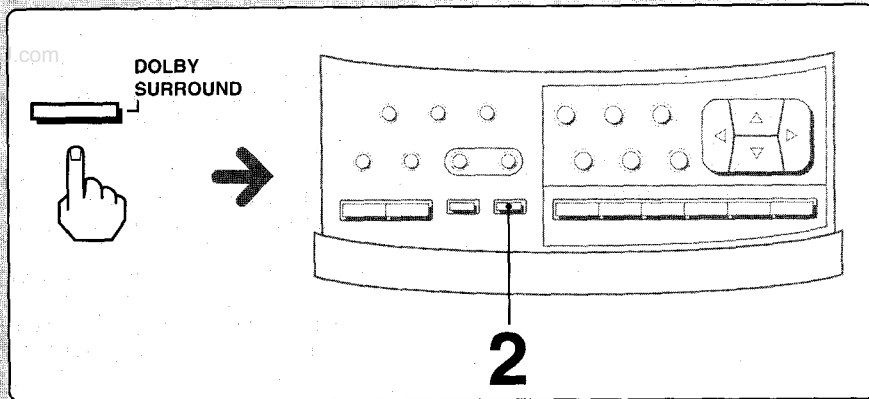

**1 Press the DOLBY SURROUND button.
Presione el botón DOLBY SURROUND.
Appuyez sur la touche DOLBY SURROUND.**

The control stage is opened and the Dolby Surround is on.
La etapa de control se abrirá y se actuará el modo de sonido perimétrico.
Le pupitre de commande s'ouvre et le Dolby Surround est en service.

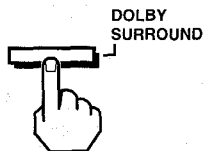

Lights./Se encenderá./S'allume.

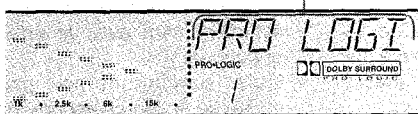

This button and the DOLBY SURROUND button on the remote control also turn the Dolby surround on and off.
Este botón y el botón DOLBY SURROUND del controlador remoto activan u desactivan el modo perimétrico Dolby.
Cette touche et la touche DOLBY SURROUND sur la télécommande servent aussi à mettre le Dolby surround en et hors service.

**2 Select the Dolby Surround mode.
Seleccione el modo perimétrico Dolby.
Sélectionnez le mode de Dolby Surround.**



The surround mode changes cyclically each time the button is pressed.
El modo perimétrico cambiará cíclicamente cada vez que presione el botón.

A chaque pression sur la touche, le mode change selon le cycle suivant.

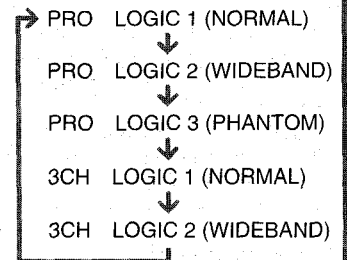

Surround mode/Modo perimétrico/Mode surround

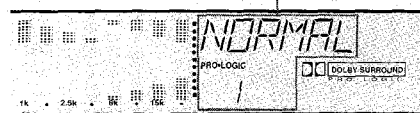

The MANUAL/MODE button on the remote control can also be used.
También podrá utilizarse el botón MANUAL/MODE del controlador remoto.
Vous pouvez aussi utiliser la touche MANUAL/MODE sur la télécommande.

Notes

- When no center speaker is used, mid-range output will be diminished if the surround mode is not set to PHANTOM. This is normal.
- The full surround effect cannot be obtained unless the software was recorded as Dolby Surround.

Notas

- Cuando no utilice altavoz central, la salida de la gama de frecuencias medias se reducirá si no ajusta el modo perimétrico a PHANTOM. Esto es normal.
- El efecto perimétrico completo no podrá obtenerse a menos que el software haya sido grabado con efecto perimétrico Dolby.

Remarques

- Si aucune enceinte centrale n'est raccordée, les moyennes fréquences sont réduites si le mode surround est réglé sur PHANTOM. Ce phénomène est normal.
- Vous ne pouvez obtenir un véritable effet surround que si l'enregistrement a été fait en Dolby Surround.

**ADJUSTING THE DELAY TIME (ONLY PRO LOGIC 1, 2, 3)
AJUSTE DEL TIEMPO DE RETARDO (PRO LOGIC 1, 2, 3 SOLAMENTE)
REGLAGE DU TEMPS DE RETARD (PRO LOGIC 1, 2, 3 UNIQUEMENT)**

The delay time should be adjusted according to the distance from the listener to the front speakers and that from the listener to the surround speakers.

To set the delay time

- The most effective delay time is 20 ms, if the distance from the listener to the front speaker is the same as that from the listener to the surround speakers.
- The delay time is less than 20 ms, if the front speakers are closer to the listener than the surround ones.
- The delay time is more than 20 ms, if the surround speakers are closer to the listener than the front ones.

El tiempo de retardo deberá ajustarse de acuerdo con la distancia del oyente a los altavoces delanteros y perimétricos.

Para ajustar el tiempo de retardo

- El tiempo de retardo más efectivo será de 20 ms, si la distancia entre el oyente y los altavoces delanteros es igual que la existente a los altavoces posteriores.
- El tiempo de retardo más efectivo será inferior a 20 ms, si los altavoces delanteros se encuentran más cerca del oyente que los perimétricos.
- El tiempo de retardo más efectivo será superior a 20 ms, si los altavoces perimétricos se encuentran más cerca del oyente que los delanteros.

Le temps de retard doit être ajusté en fonction de la distance entre la personne qui écoute et les enceintes avant et surround.

Pour régler le temps de retard

- Le temps de retard adéquat est de 20 ms, si la distance entre l'auditeur et les enceintes avant est la même que celle entre l'auditeur et les enceintes surround.
- Le temps de retard est inférieur à 20 ms si les enceintes avant sont plus près de l'auditeur que les enceintes surround.
- Le temps de retard est supérieur à 20 ms si les enceintes surround sont plus rapprochées de l'auditeur que les enceintes avant.

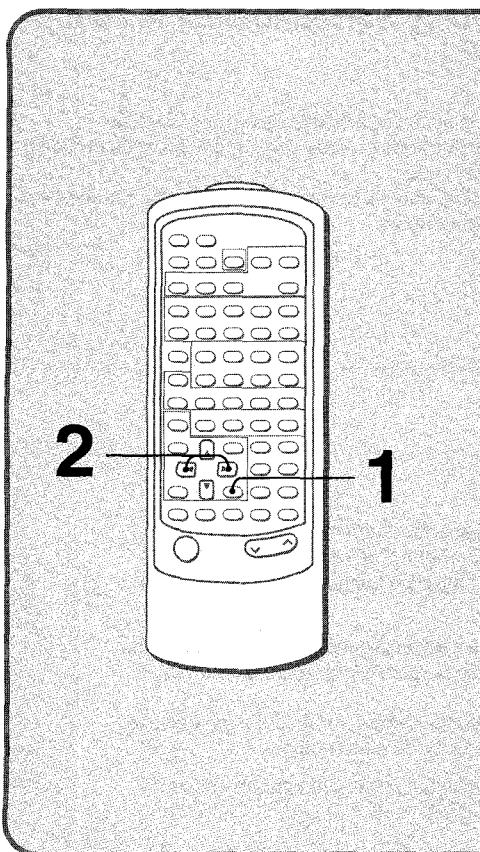

1 Select the Dolby Surround mode.
Seleccione el modo perimétrico Dolby.
Sélectionnez le mode de Dolby surround.

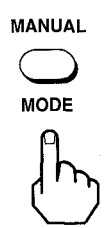

Select the mode with Dolby surround on.
Seleccione el modo con el modo perimétrico Dolby activado.
Sélectionnez le mode quand le Dolby surround est en service.

2 Adjust the delay time.
Ajuste el tiempo de retardo.
Ajustez le temps de retard.

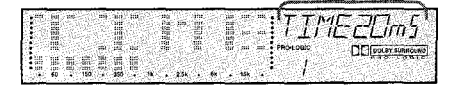
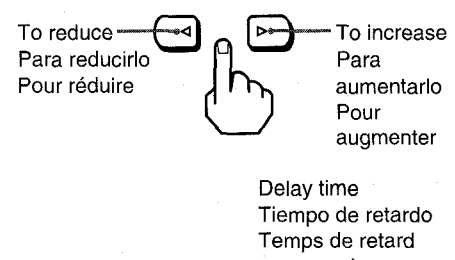

The delay time can also be adjusted with the CURSOR CONTROL <|> buttons on the control stage.
El tiempo de retardo también podrá ajustarse con los botones CURSOR CONTROL <|> de la etapa de control.
Le temps de retard peut aussi être ajusté avec les touches CURSOR CONTROL <|> sur le pupitre de commande.

Notes

- The adjustable delay time for the surround speakers is between 15 ms and 30 ms, in 5 ms increments.
- The delay time can be adjusted only when the surround mode is on and set to Pro Logic 1, 2 or 3.

Notas

- El tiempo de retardo podrá ajustarse entre 15 ms y 30 ms, en pasos de 5 ms.
- El tiempo de retardo solamente podrá ajustarse cuando el modo perimétrico esté activado y ajustado a Pro Logic 1, 2 o 3.

Remarques

- Le temps de retard pour les enceintes surround peut être réglé entre 15 ms et 30 ms, par incréments de 5 ms.
- Le temps de retard peut être ajusté uniquement quand le mode surround est en service et réglé sur Pro Logic 1, 2 ou 3.

**CALIBRATING SPEAKER VOLUME
CALIBRACIÓN DEL VOLUMEN DE LOS ALTAVOCES
CALIBRAGE DU VOLUME DES ENCEINTES**

To use the Dolby Surround effectively, adjust the volume of the center (C) and surround (S) speakers so that the volume from them is the same as that of the front (L/R) speakers. Do this procedure on the remote control.

Para utilizar el sonido perimétrico más afectivo, ajuste el volumen de los altavoces central (C) y perimétricos (S) de forma que su volumen parezca ser igual al de los altavoces delanteros (L/R). Realice este procedimiento con el controlador remoto.

Pour que le système Dolby surround soit utilisé efficacement, ajustez le volume des enceintes centrale (C) et surround (S) de sorte que leur volume soit identique à celui des enceintes avant gauche et droite. Effectuez ce réglage avec la télécommande.

www.DataSheet4U.com

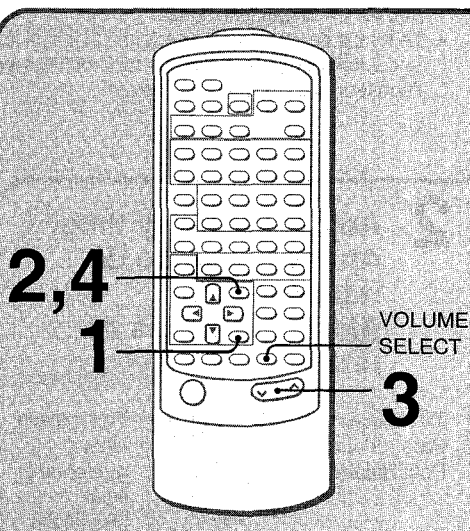

1 Select the Dolby Surround mode for the stereo system. (See pages 50 and 51.)
Seleccione el modo de sonido perimétrico para el sistema estéreo. (Consulte las páginas 50 y 51.)
Sélectionnez le mode de Dolby Surround pour la chaîne stéréo. (Voir pages 50 et 51.)

MANUAL



MODE



Select the mode with Dolby Surround on.
Seleccione el modo con el modo perimétrico Dolby activado.
Sélectionnez le mode quand le Dolby surround est en service.

2 Press the PRGM/TEST TONE button.
Presione el botón PRGM/TEST TONE.
Appuyez sur la touche PRGM/TEST TONE.

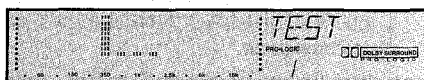
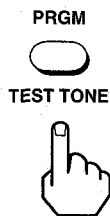

A test tone is cyclically generated from each speaker.
Speaker types: L=Left, R=Right, C=Center, S=Surround
A test tone is generated only from the speakers selected by the surround mode.

Se oirá un tono de prueba a través de cada uno de los altavoces.
Tipos de altavoces: L = izquierdo, R = derecho, C = central, S = perimétricos
El tono de prueba solamente se oirá a través de los altavoces seleccionados mediante el modo perimétrico.

Un signal d'essai est fourni tout à tour par chaque enceinte.
Types d'enceintes: L = Gauche, R = Droite, C = Centre, S = Surround
Le signal d'essai n'est fourni que par les enceintes sélectionnées par le mode surround.

To change the volume of the speakers directly

- 1 Press the VOLUME SELECT button on the remote control to select C (center) or S (surround).
- 2 Press the VOLUME control button to adjust the volume.
After 2 seconds, the buttons return to volume adjustment for the front speakers.

Para cambiar directamente el volumen de los altavoces

- 1 Presione el botón VOLUME SELECT del controlador remoto para seleccionar C (central) o S (perimétricos).
- 2 Presione el botón de control VOLUME para ajustar el volumen.
Después de 2 segundos, los botones volverá al ajuste del volumen de los altavoces delanteros.

Pour changer directement le volume des enceintes

- 1 Appuyez sur la touche VOLUME SELECT sur la télécommande pour choisir C (centre) ou S (surround).
- 2 Appuyez sur la touche de réglage VOLUME pour ajuster le volume.
Au bout de 2 secondes, les touches reviennent au réglage de volume des enceintes avant.

3 Adjust the volume of the current speaker. Ajuste el volumen del altavoz actual. Ajustez le volume de l'enceinte actuelle.

The volume should be adjusted so that the volume from the center speaker and the surround speakers is the same as that of the front (L/R) speakers. The volume range for the surround speakers is between -18 dB and $+10$ dB in 1 dB increments, and -00 dB ($---$ dB) for muted sound.

El volumen deberá ajustarse de forma que el nivel del altavoz central y de los altavoces perimétricos sea igual al de los altavoces delanteros (derechos/izquierdos). El margen de volumen para los altavoces perimétricos es de -18 dBs a $+10$ dBs en pasos de 1 dB y de -00 dB ($---$ dB) para el sonido sienciado.

Le volume doit être réglé de manière que le volume de l'enceinte centrale et des enceintes surround soit le même que celui des enceintes avant gauche et droite.

La plage de réglage du volume pour les enceintes surround va de -18 dB à $+10$ dB, par incréments de 1 dB, et de -00 dB ($---$ dB) pour le silencieux.

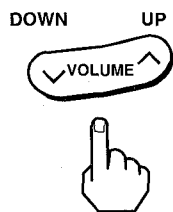

Current speaker
Altavoz actual
Enceinte actuelle

Volume setting
Ajuste del volumen
Réglage de volume

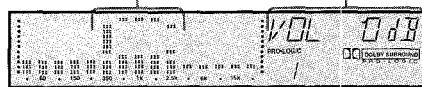

The volume of the currently displayed speaker changes.
El volumen del altavoz actualmente visualizado cambiará.
Le volume de l'enceinte affichée change.

4 Press the PRGM/TEST TONE button. Presione el botón PRGM/TEST TONE. Appuyez sur la touche PRGM/TEST TONE.

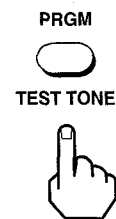

Notes

- The volume settings for the center and surround speakers remain set until changed again.
- The volume of the front speakers (L/R) is changed only with the VOLUME control.

Notas

- Los ajustes del volumen para los altavoces central y perimétricos permanecerán invariables hasta que vuelva a cambiarlos.
- El volumen para los altavoces delanteros (L/R) solamente podrá cambiarse con el control VOLUME.

Remarques

- Le réglage de volume des enceintes centrale et surround reste le même tant que vous ne le changez pas.
- Le volume des enceintes avant gauche et droite ne peut être changé que par la commande VOLUME.

MEMORIZING THE SYSTEM SETTINGS — AI FUNCTION

MEMORIZACIÓN DE LOS AJUSTES DEL SISTEMA

— Función memorización de ajustes del sistema (AI FUNCTION)

MEMORISATION DES REGLAGES DE LA CHAÎNE — FONCTION AI

The AI FUNCTION lets you store two complete system settings, such as the source, the various sound settings, and display mode. By pressing just one button, the complete system setting is automatically recalled.

La función AI FUNCTION le permitirá almacenar dos ajustes completos del sistema, tales como la fuente, los diversos ajustes del sonido, y el modo de visualización. Presionando un solo botón, se invocará automáticamente el ajuste completo del sistema correspondiente a tal botón.

La fonction AI vous permet de mémoriser deux réglages complets de la chaîne, comprenant la fonction source, les divers réglages sonores et le mode d'affichage. Vous n'avez qu'une touche à actionner pour rappeler automatiquement un de ces réglages complets.

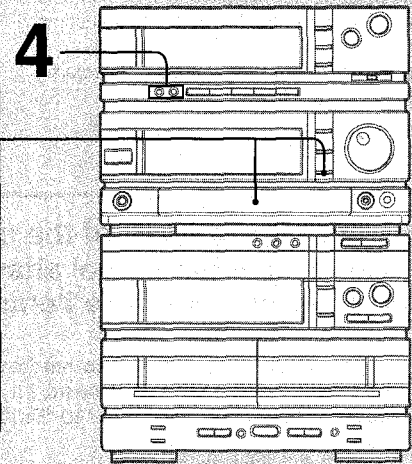
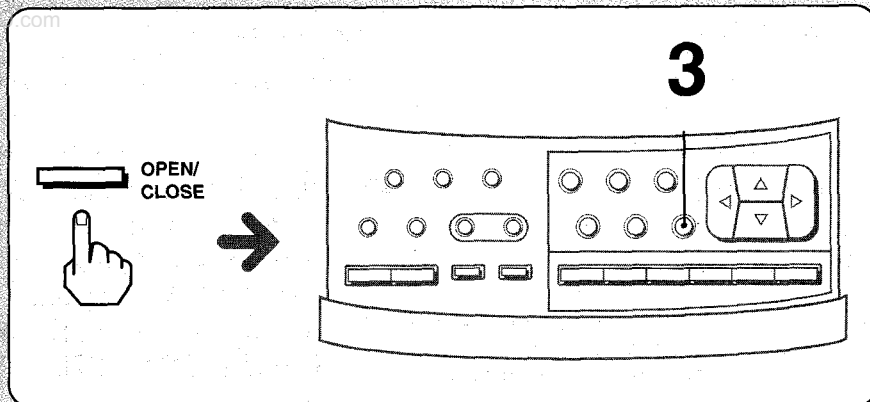

1 Play the desired source. Ponga en reproducción la fuente deseada. Mettez la source souhaitée en marche.

Refer to the pages indicated in the black circles for details.
Con respecto a los detalles, consulte las páginas indicadas en los círculos negros.
Pour plus de détails, consultez les pages indiquées dans des cercles noirs.

CD: 16
TAPE: 22
TUNER: 26

2 Adjust the various sound and display settings. Realice los diversos ajustes de sonido y visualización. Effectuez les divers réglages du son et de l'affichage.

Refer to the pages indicated in the black circles for details.
Con respecto a los detalles, consulte las páginas indicadas en los círculos negros.
Pour plus de détails, consultez les pages indiquées dans des cercles noirs.

VOLUME/T-BASS/BBE: 15
GEQ: 42
DSP: 48
DOLBY SURROUND: 50
DISPLAY MODE: 47
KARAOKE: 64

To recall an AI FUNCTION setting

Simply press the A or B button while the power is either on or off. The power turns on automatically (if off), or the current function stops operation (if on), and the selected source begins playback with the stored sound settings.

Before turning off the power, insert a CD or tape, or tune in to the desired radio program.

When the GEQ/DSP is in the manual mode

When the AI FUNCTION A or B button is pressed, the current settings are stored.

Para invocar un ajuste de AI FUNCTION

Simplemente presione el botón A o B con la alimentación conectada o desconectada. La alimentación se conectará automáticamente (si estaba desconectada), o la función actual se cancelará (si estaba conectada), y se iniciará la reproducción de la fuente seleccionada con los ajustes de sonido almacenados.

Antes de desconectar la alimentación, inserte un disco compacto o un casete, o sintonice la emisora deseada.

Cuando el GEQ/DSP esté en el modo manual

Cuando presione el botón el botón AI FUNCTION A o B, se almacenarán los ajustes actuales.

Pour rappeler un réglage de la fonction AI

Il suffit d'appuyer sur la touche A ou B pendant que la chaîne est allumée ou éteinte. Elle se met automatiquement sous tension (si elle est éteinte) ou la fonction actuelle s'arrête (si elle est allumée), et la source sélectionnée se met en marche avec les réglages sonores sélectionnés.

Avant d'éteindre la chaîne, insérez un CD ou une cassette, ou accordez la fréquence radio souhaitée.

Si le GEQ/DSP est en mode manuel

Lorsque la touche AI FUNCTION A ou B est actionnée, les réglages actuels sont mémorisés.

3 Press the MEMORY button.
Presione el botón MEMORY.
Appuyez sur MEMORY.

MEMORY



The display blinks for 12 seconds.
While it is blinking, go to the next step.
If "MEMORY" stops blinking, press MEMORY again.

La visualización parpadeará durante 12 segundos.
Mientras esté parpadearando, vaya al paso siguiente.
Si "MEMORY" deja de parpadear, vuelva a presionar MEMORY.

L'affichage clignote pendant 12 secondes.
Pendant qu'il clignote, passez à l'étape suivante.
Si "MEMORY" cesse de clignoter, appuyez de nouveau sur MEMORY.

4 While "MEMORY" is blinking, press either the A or B button.
Mientras "MEMORY" esté parpadearando, presione el botón A o B.
Pendant que "MEMORY" clignote, appuyez sur la touche A ou B.

AI FUNCTION — (A) — (B)



Selected AI FUNCTION
AI FUNCTION seleccionado
Fonction AI sélectionnée

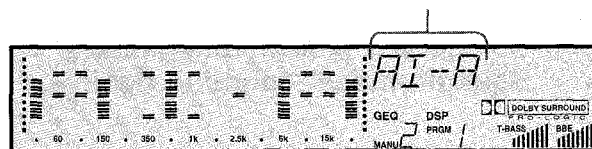

When an auxiliary source is selected

Although the source is selected, the AI FUNCTION does not begin playback of the auxiliary source.

Note

If the preset source (CD or tape) is not prepared, only the sound settings are adjusted.

Cuando haya seleccionado una fuente auxiliar

Aunque haya seleccionado una fuente auxiliar, la función de memorización de ajustes del sistema (AI FUNCTION) no iniciará la reproducción de la fuente auxiliar.

Nota

Si al fuente preajustada (discos compactos o casetes) no está preparada, solamente se invocarán los ajustes de sonido.

Si vous sélectionnez une source auxiliaire

La fonction AI peut sélectionner la source mais ne peut pas déclencher la lecture de la source auxiliaire.

Remarque

Si la source pré-réglée (CD ou cassette) n'est pas préparée, seuls les réglages sonores sont effectués.

SETTING THE TIMER PROGRAMACIÓN DEL TEMPORIZADOR REGLAGE DU PROGRAMMATEUR

A daily timer (EVERY) and single timer (ONCE) can be set.

Usted podrá programar el temporizador diario (EVERY) y el temporizador único (ONCE).

Vous pouvez régler le programmateur en mode de programmation quotidienne (EVERY) et unique (ONCE).

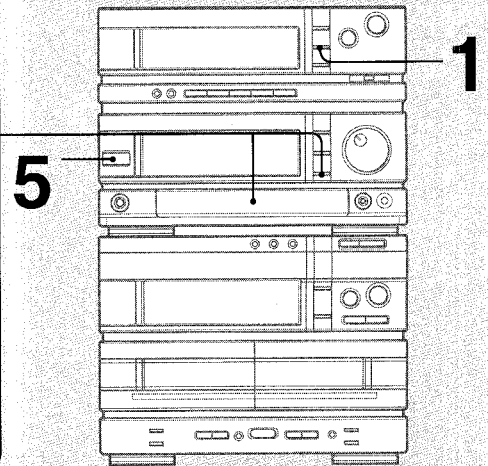
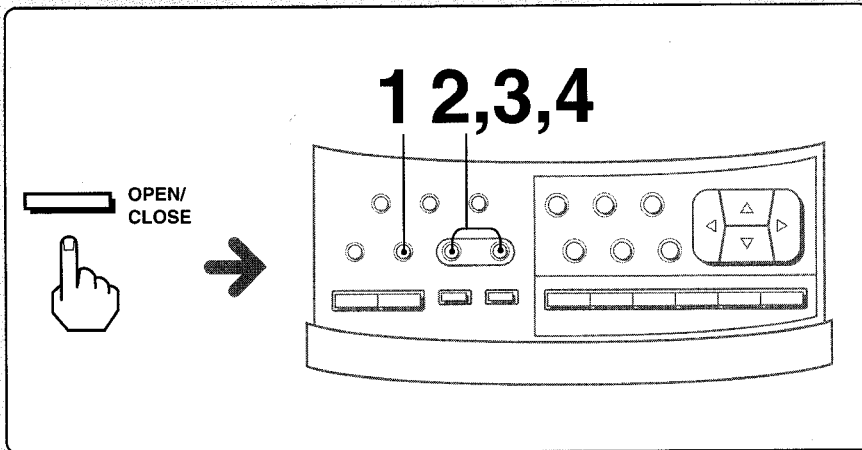

3-a Select the desired function. Seleccione la función deseada. Sélectionnez la fonction désirée.

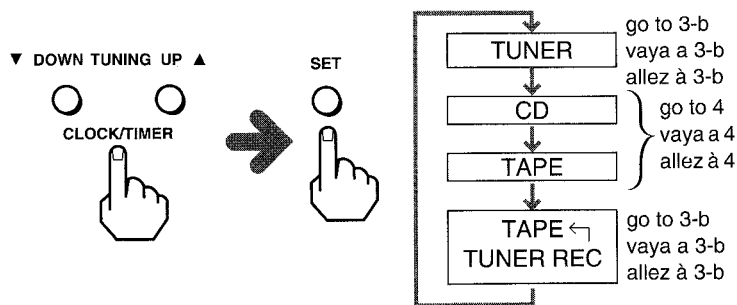

Selected function
Función seleccionada
Fonction sélectionnée

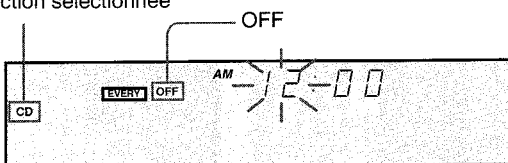

3-b

① Select the band.
Seleccione la banda.
Sélectionnez la gamme d'onde.

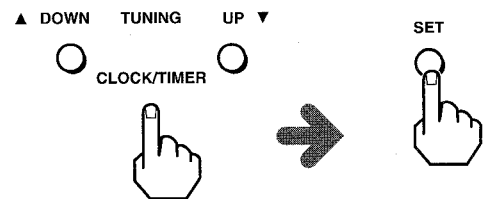

② Select a preset station.
Seleccione una emisora memorizada.
Sélectionnez une station pré-réglée.

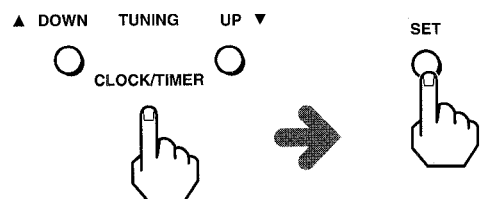

To correct the contents while setting

Press the TIMER CHECK button repeatedly to select **ONCE** or **EVERY** again and restart the setting.

Para cambiar el programa durante el procedimiento

Presione repetidamente el botón TIMER CHECK para volver a seleccionar **ONCE** o **EVERY** y reinicie la programación.

Pour corriger un paramètre pendant la programmation

Appuyez de façon répétée sur **TIMER CHECK** pour sélectionner à nouveau **ONCE** ou **EVERY** et refaites la programmation.



Preparations

- Make sure the clock is set correctly. (See page 13.)
- To listen to (or record from) the radio, preset the stations. (See page 28.)

Preparativos

- Cerciórese de que el reloj esté en hora. (Consulte la página 13.)
- Para escuchar (o grabar) programas de radiodifusión, memorice las emisoras. (Consulte la página 28.)

Préparatifs

- Assurez-vous que l'horloge est réglée correctement. (Voir page 13.)
- Pour écouter (ou enregistrer) la radio, prérezglez les stations. (Voir page 28.)

1 Select the **EVERY** or **ONCE** timer mode.
 Seleccione el modo del temporizador, diario **EVERY** o único **ONCE**.
 Sélectionnez le mode de programmation quotidienne **EVERY** ou unique **ONCE**.

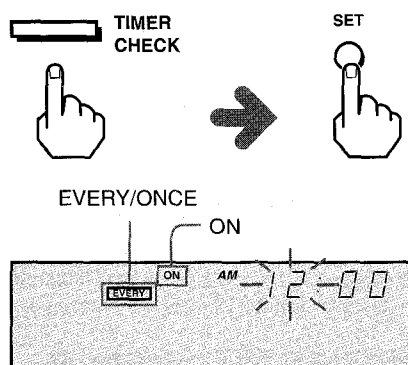

2 Set the on time.
 Programe la hora de activación.
 Réglez l'heure de déclenchement.

① Set the hour.
 Ajuste la hora.
 Réglez les heures.

▲ DOWN TUNING UP ▼

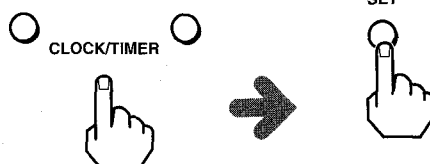

② Set the minute.
 Ajuste los minutos.
 Réglez les minutes.

▲ DOWN TUNING UP ▼

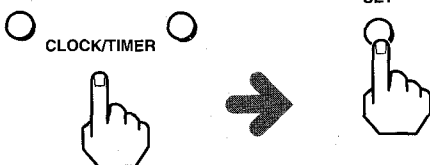

4 Set the off time.
 Programe la hora de desactivación.
 Réglez l'heure d'arrêt.

See step 2.
 Consulte el paso 2.
 Voir l'étape 2.

Timer standby indicator
 Indicador de espera de activación del temporizador
 Indicateur d'attente du programmeur

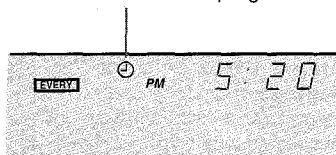

5 Prepare the source.
 Prepare la fuente.
 Préparez la source.

TAPE ←
 TUNER REC

- ① Insert a cassette tape into deck 2.
- ② Set the Dolby NR type and the reverse mode.

- ① Insérez un casete en el deck 2.
- ② Seleccione el sistema de reducción de ruido Dolby y el modo de inversión.

- ① Insérez une cassette dans la platine 2.
- ② Sélectionnez le Dolby et le mode d'inversion.

TAPE

- ① Insert a cassette tape into deck 1 or 2.
- ② Set the Dolby NR type and the reverse mode.

- ① Insérez un casete en el deck 1 o en el 2.
- ② Seleccione el sistema de reducción de ruido Dolby y el modo de inversión.

- ① Insérez une cassette dans la platine 1 ou 2.
- ② Sélectionnez le Dolby et le mode d'inversion.

CD

Load a disc(s) on the disc tray.

Cargue disco (s) compacto (s) en la bandeja de discos.

Mettez un ou plusieurs disques sur le plateau.

Turn off the power.

Desconecte la alimentación del sistema.

Éteignez la chaîne.

SETTING THE TIMER PROGRAMACIÓN DEL TEMPORIZADOR REGLAGE DU PROGRAMMATEUR

To check the timer program

Press the TIMER CHECK button repeatedly. The on/off-times (and tuner frequency) are displayed for the ONCE and EVERY timers.

To cancel the timer standby mode

Press the TIMER STANDBY button repeatedly until the "•" mark beside the timer mode you want to cancel disappears.

To restore the canceled timer program, press the TIMER STANDBY button so that the "•" mark is displayed.

The "•" mark beside the **ONCE** or **EVERY** indicator

It shows the timer mode which is going to be used next.

When the on time is reached

The "•" mark beside the **ONCE** or **EVERY** indicator blinks.

To turn off the **ONCE** or **EVERY** indicator

The ONCE or EVERY indicator remains even when the timer is canceled. To turn off the indicator:

- 1 Press the TIMER CHECK button repeatedly to select the indicator to turn off (ONCE or EVERY).
- 2 Press the SET button within 12 seconds.
- 3 Press TIMER CHECK repeatedly until the indicator disappears.

When the TAPE function is selected

If tapes are in both decks, the tape in deck 1 is played back. To play the tapes continuously, set the reverse mode to (◀).

To change a timer setting

Press the TIMER STANDBY button repeatedly until the "•" mark beside the timer you want to change disappears. Then, reset the timer from the beginning.

If the "•" mark does not disappear, the settings cannot be changed.

When "OFF" is displayed, only the off time may be changed, as in step 2.

Notes

- When the timer is engaged, the FM mode, stereo or monaural, is selected according to the preset condition.
- The timer does not work if the "•" mark beside the **ONCE** or **EVERY** indicator is not displayed.
- When the power is on, if a timer ON-time is reached, the timer is not activated. However, when the ONCE timer-on time is reached while the power is on by the EVERY timer, the ONCE timer takes priority.

Para comprobar el programa del temporizador

Presione repetidamente el botón TIMER CHECK. Se visualizarán las horas de activación/desactivación (y la frecuencia del sintonizador) para los temporizadores único (ONCE) y diario (EVERY).

Para cancelar el modo de espera de activación del temporizador

Presione repetidamente el botón TIMER STANDBY hasta que desaparezca la marca "•" situada al lado del modo de temporizador que desee cancelar.

Para restablecer el programa del temporizador cancelado, presione el botón TIMER STANDBY de forma que se visualice la marcha •.

Significado de la marca "•" al lado del indicador **ONCE** o **EVERY**

Esta marca indicará el modo de temporizador que va a utilizarse a continuación.

Cuando llegue la hora de activación

La marca "•" al lado del indicador **ONCE** o **EVERY** parpadeará.

Para hacer que desaparezca el indicador **ONCE** o **EVERY**

El indicador ONCE o EVERY permanecerán en el visualizador aunque haya desactivado el temporizador. Para hacer que desaparezca:

- 1 Presione repetidamente el botón TIMER CHECK para seleccionar el indicador (ONCE o EVERY) que desee hacer desaparecer.
- 2 Presione el botón SET antes de 12 segundos.
- 3 Presione repetidamente TIMER CHECK hasta que desaparezca el indicador.

Cuando haya seleccionado la función del deck de cassetes (TAPE)

Si hay cassetes en ambos decks, el casete del deck 1 se reproducirá. Para reproducir continuamente la cinta, ajuste el modo de inversión a (◀).

Para cambiar un programa del temporizador

Presione repetidamente el botón TIMER STANDBY hasta que desaparezca la marca "•" situada al lado del temporizador que desee cambiar. Después programe el temporizador desde el comienzo.

Si la marca "•" no desaparece, no podrá cambiar el programa.

Cuando esté visualizándose "OFF" solamente podrá cambiar la hora de desactivación, como en el paso 2.

Notas

- Cuando el temporizador se ponga en funcionamiento, el modo de FM, estéreo o monoaural, se seleccionará de acuerdo con el memorizado con la emisora.
- El temporizador no funcionará si no está visualizada la marca "•" al lado del indicador **ONCE** o **EVERY**.
- Cuando la alimentación esté conectada, si llega la hora de activación del temporizador, ésta no se pondrá en funcionamiento. Sin embargo, si la hora de activación llega cuando la alimentación haya sido conectada por el temporizador diario (EVERY), el temporizador único (ONCE) tendrá prioridad.

Pour vérifier les réglages du programmeur

Appuyez de façon répétée sur la touche TIMER CHECK. Les heures de déclenchement et d'arrêt (et la fréquence du tuner) apparaissent sur l'afficheur pour les réglages ONCE et EVERY.

Pour annuler le mode d'attente du programmeur

Appuyez de façon répétée sur la touche TIMER STANDBY jusqu'à ce que le repère "•" placé devant le mode de programmation que vous voulez annuler disparaisse.

Pour rétablir le réglage annulé, appuyez sur la touche TIMER STANDBY pour allumer l'indicateur "•".

En ce qui concerne la marque "•" à côté de l'indicateur **ONCE** ou **EVERY**

Elle indique le mode de programmation qui sera utilisé en premier.

Lorsque l'heure de déclenchement est atteinte

La marque "•" à côté de l'indicateur **ONCE** ou **EVERY** clignote.

Pour éteindre l'indicateur **ONCE** ou **EVERY**

L'indicateur ONCE ou EVERY reste allumé même si la minuterie est arrêtée. Pour éteindre l'indicateur

- 1 Appuyez de façon répétée sur TIMER CHECK pour choisir l'indicateur que vous voulez éteindre (ONCE ou EVERY).
- 2 Appuyez sur SET en l'espace de 12 secondes.
- 3 Appuyez de façon répétée sur TIMER CHECK jusqu'à ce que l'indicateur disparaisse.

Si la fonction TAPE est sélectionnée

S'il y a une cassette dans chaque platine, la cassette située dans la platine 1 est lue. Pour reproduire les cassettes en continu, réglez le mode d'inversion sur (◀).

Pour modifier un réglage du programmeur

Appuyez de façon répétée sur TIMER STANDBY jusqu'à ce que la marque "•" à côté du mode de programmation souhaité disparaisse. Réglez ensuite le programmeur à partir du début.

Si la marque "•" ne disparaît pas, les réglages ne peuvent pas être modifiés.

Si "OFF" est affiché, seule l'heure d'arrêt peut être modifiée, comme à l'étape 2.

Remarques

- Lorsque le programmeur se déclenche, le mode FM, stéréo ou mono, est sélectionné en fonction des conditions préréglées.
- Le programmeur ne fonctionne pas si la marque "•" à côté de l'indicateur **ONCE** ou **EVERY** n'est pas affichée.
- Si la chaîne est sous tension quand l'heure de déclenchement est atteinte, le programmeur ne se met pas en marche. Cependant, si l'heure de déclenchement est atteinte quand la chaîne a été mise sous tension par le programmeur EVERY, le programmeur ONCE a priorité.

SETTING THE WAKE UP SOUND PROGRAMACIÓN DEL DESPERTADOR REGLAGE DU SON DU REVEIL

You can wake up to a preset sound, display, music gently increasing to a preset volume, etc. when used with the timer function.

Usted podrá despertarse con el sonido, la visualización, y la música aumentando suavemente hasta el volumen que haya preajustado, etc. utilizando la función del temporizador.

Le programmeur vous permet de vous réveiller avec un son, un affichage et une musique augmentant progressivement jusqu'au niveau choisi.

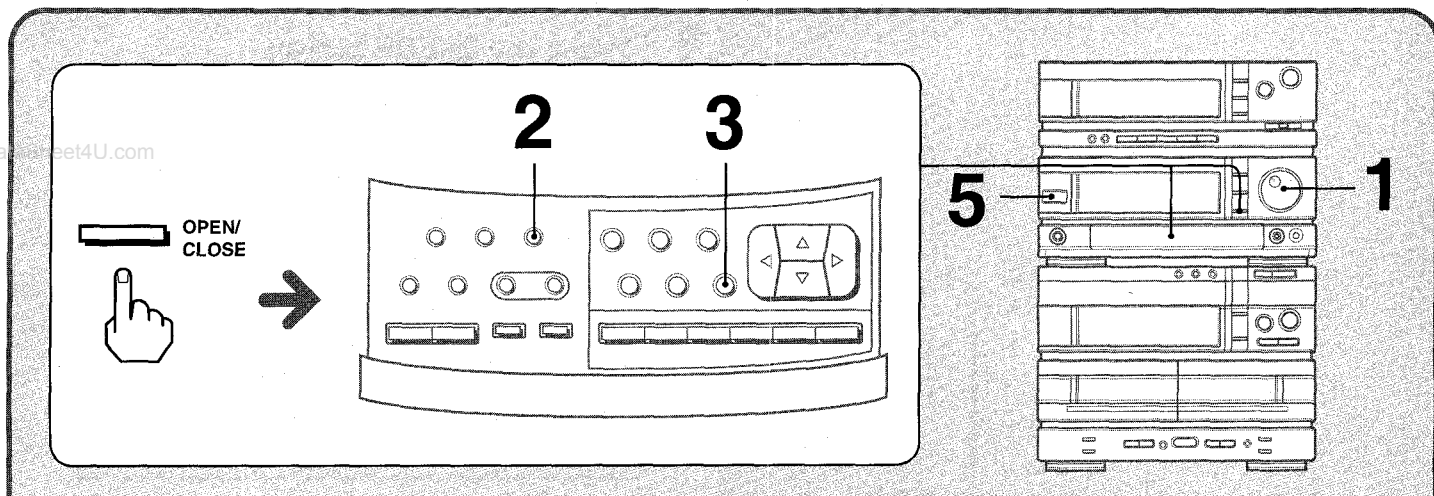

1 Adjust the volume level.
Ajuste el volumen.
Réglez le volume.

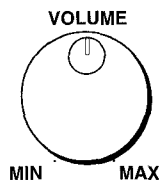

2 Hold down the WAKE UP button for 2 or more seconds.
Mantenga presionado el botón WAKE UP durante 2 o más segundos.
Appuyez sur WAKE UP pendant plus de 2 secondes.



Blinks for about 12 seconds.
Parpadeará durante unos 12 segundos.
Clignote pendant environ 12 secondes.

3 While "WAKE UP" is blinking, press the MEMORY button.
Presione el botón MEMORY mientras esté parpadeando "WAKE UP".
Pendant que "WAKE UP" clignote, appuyez sur MEMORY.

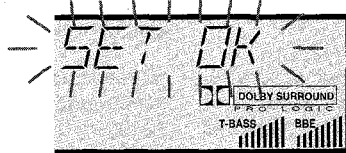

4 Set the timer.
Programa el temporizador.
Réglez le programmeur.

See pages 58 through 60.
Consulte las páginas 58 a 60.
Voir pages 58 à 60.

5 Turn off the system.
The indicator on the VOLUME control knob lights.

Desconecte la alimentación del sistema.
El indicador del control VOLUME se encenderá.

Eteignez la chaîne.
L'indicateur sur le bouton de volume s'allume.

To turn off the WAKE UP function
Press the WAKE UP button.
"WAKE UP OFF" appears on the display.
Regardless of the power, when WAKE UP is pressed, the previous settings are used.

Para desactivar la función de despertador
Presione el botón WAKE UP.
En el visualizador aparecerá "WAKE UP OFF".
Independientemente de la alimentación, cuando presione WAKE UP, se utilizarán los ajustes anteriores.

Pour annuler la fonction de réveil
Appuyez sur WAKE UP.
"WAKE UP OFF" apparaît sur l'afficheur.
Quelle que soit l'alimentation, lorsque vous appuyez sur WAKE UP, les réglages précédents sont utilisés.

SETTING THE SLEEP TIMER PROGRAMACIÓN DEL CRONODESNECTADOR REGLAGE DU TEMPORISATEUR

When the sleep function is used, the power automatically turns off at a time specified between 99 and 10 minutes.

Empleando la función de crondesconexión, la alimentación del sistema se desconectará automáticamente después del tiempo especificado entre 99 y 10 minutos.

La fonction temporisateur permet d'éteindre automatiquement la chaîne au bout d'un temps spécifié entre 99 et 10 minutes.

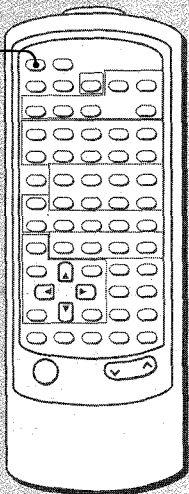

**1 Press the SLEEP button.
Presione el botón SLEEP.
Appuyez sur SLEEP.**

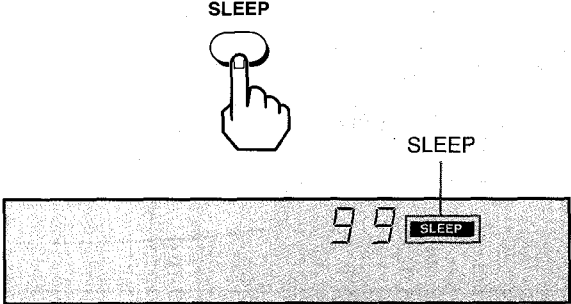

**2 Set the desired time.
Programa el tiempo deseado.
Réglez le temps souhaité.**

Each press reduces the time by ten minutes. When the set time is reached, the power automatically turns off.

Cada vez que lo presione, el tiempo disminuirá diez minutos. Cuando llegue la hora ajustada, la alimentación se desconectará automáticamente.

Chaque pression diminue le temps de dix minutes. Lorsque le temps est écoulé, la chaîne s'éteint automatiquement.

→ 99 → 90 → 80 → ... → 20 → 10

Cancel
Desactivado ←

Disattivato

To change the time

Press the SLEEP button until the desired time is displayed.

To cancel the sleep timer function

Press the SLEEP button until the **SLEEP** indicator goes out.

If the source function is changed while the sleep timer is working

The sleep timer is still in effect as long as the **SLEEP** indicator is displayed.

If the SLEEP button is pressed while the power is off

The power is turned on and the sleep function is activated.

Para cambiar el tiempo

Presione el botón SLEEP hasta que se visualice el tiempo deseado.

Para cancelar la función de crondesconexión

Presione el botón SLEEP hasta que desaparezca el indicador **SLEEP**.

Si cambia la fuente mientras el cronodesconectador esté en funcionamiento

El cronodesconectador seguirá en efecto mientras el indicador **SLEEP** esté visualizado.

Si presiona el botón SLEEP con la alimentación desconectada

La alimentación se conectará y se activará la función del cronodesconectador.

Pour modifier le temps

Appuyez sur SLEEP jusqu'à ce que le temps souhaité soit affiché.

Pour annuler la fonction temporisateur

Appuyez sur SLEEP jusqu'à ce que l'indicateur **SLEEP** s'éteigne.

Si vous changez la fonction source pendant le fonctionnement du temporisateur

Le temporisateur continue de fonctionner tant que l'indicateur **SLEEP** est affiché.

Si vous appuyez sur SLEEP quand la chaîne est éteinte

La chaîne s'allume et la fonction temporisateur est activée.

Priority in case the timer operation times overlap

① When the sleep timer and the EVERY or ONCE timer overlap, priority is given to the sleep timer.

Prioridad en caso de superposición de horas de operación del temporizador

① Cuando el cronodesconectador y el temporizador EVERY o ONCE estén superpuestos, el cronodesconectador tendrá prioridad.

Priorité en cas de chevauchement des heures du programmeur

① Si le temporisateur et le mode de programmation quotidienne (ou unique) se chevauchent, le temporisateur a priorité.

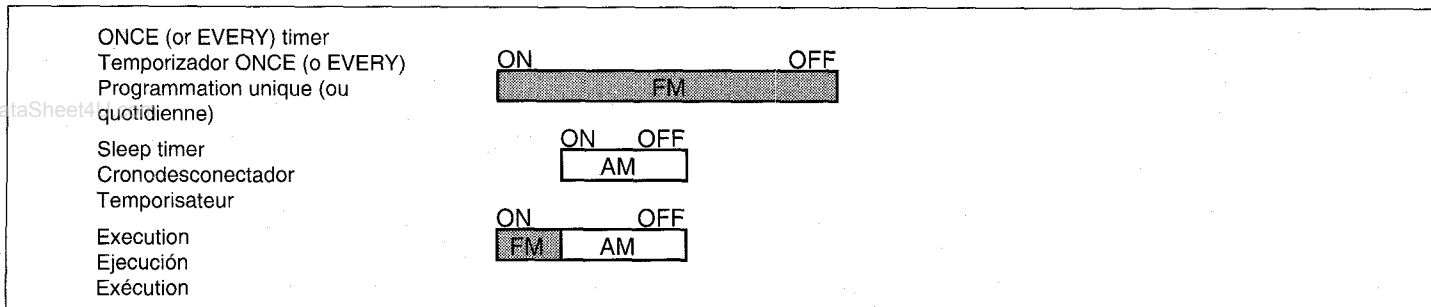

② When the ON times of the EVERY timer and the ONCE timer overlap, priority is given to the ONCE timer.

② Cuando las horas de activación del temporizador EVERY y ONCE estén superpuestas, el modo ONCE tendrá prioridad.

② Si les heures de déclenchement des programmations quotidienne et unique se chevauchent, la programmation unique a priorité.

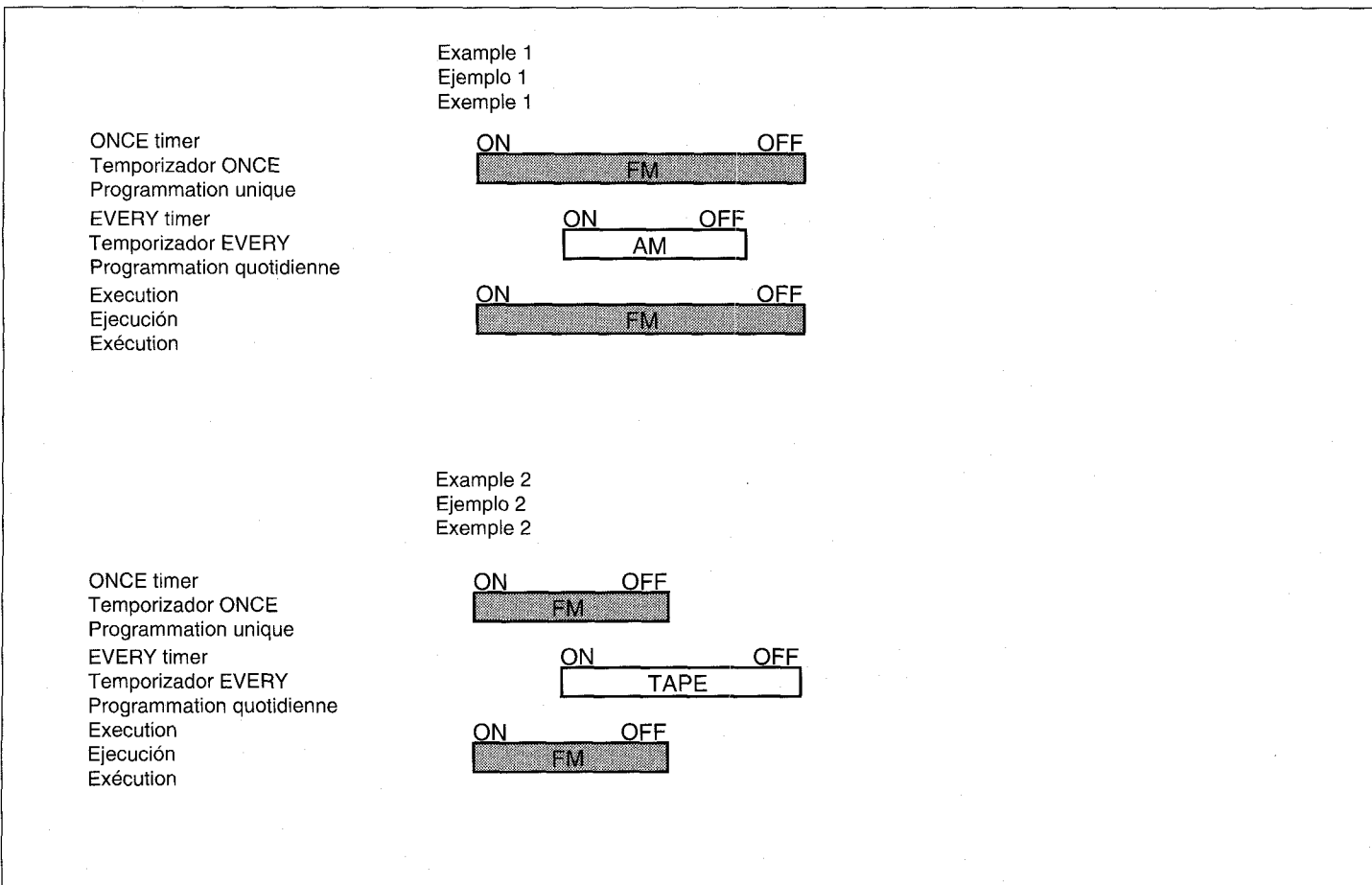

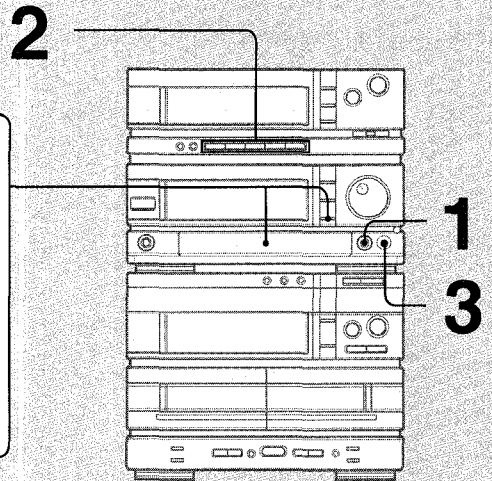
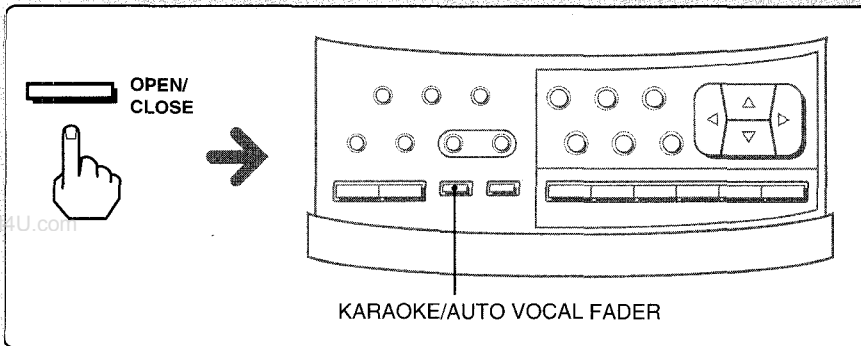

1 Connect a microphone.
Conecte un micrófono.
Branchez un microphone.

Mini-plug (3.5ø)
Miniclavija (3,5 mm de diá.)
Minifiche (ø 3,5 mm)

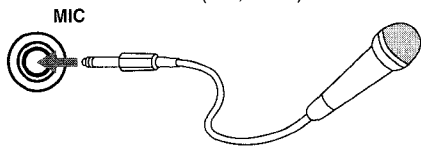

2 Select the source and begin playback.
Seleccione la fuente y póngala en reproducción.
Sélectionnez la source et commencez la lecture.

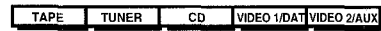

3 Adjust the microphone volume.
Ajuste el volumen del micrófono.
Réglez le volume du microphone.

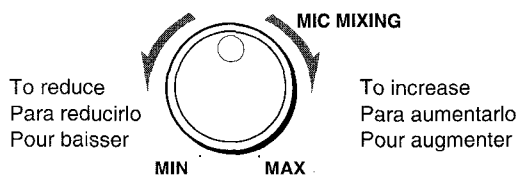

To record the microphone sound mixed with a source sound

Insert a tape into deck 2 and select deck 2 with the DECK 1/2 button. Then, press the ● REC/REC MUTE button. (See page 30.)

The SYNCHRO DUBBING buttons do not record the microphone sound onto tape.

Notes on microphone mixing

- If a microphone is set too close to a speaker, feedback may be produced. If so, keep the microphone away from the speaker, or decrease the sound level.
- When not using the microphone, set the MIC MIXING control to MIN and remove the microphone from the MIC jack.
- Avoid setting the microphone volume too high by observing the spectrum analytical display.

Para el sonido del micrófono mezclado con una fuente de sonido

Inserte un casete en el deck 2 y seleccione éste con el botón DECK 1/2. Después presione el botón ● REC/REC MUTE. (Consulte la página 30.)

Los botones SYNCHRO DUBBING no permiten la grabación del sonido del micrófono en la cinta.

Notas sobre la mezcla con micrófono

- Si el micrófono está demasiado cerca de un altavoz, es posible que se produzca aullido. En este caso, aleje el micrófono del altavoz o disminuya el nivel del sonido.
- Cuando no vaya a emplear el micrófono, ponga el control MIC MIXING en MIN y extraiga el micrófono de la toma MIC.
- No ajuste el nivel del micrófono demasiado alto observando el visualizador del analíticas de espectro.

Pour enregistrer le son du microphone mixé avec une source sonore

Insérez une cassette dans la platine 2 et sélectionnez la platine 2 avec la touche DECK 1/2. Appuyez ensuite sur ● REC/REC MUTE (voir page 30).

Les touches SYNCHRO DUBBING ne permettent pas l'enregistrement du son du microphone sur la bande.

Remarques sur le mixage de microphone

- Si le microphone est trop près d'une enceinte, il y a risque d'effet Larsen. Éloignez le microphone des enceintes ou baissez le niveau sonore.
- Lorsque vous n'utilisez pas le microphone, réglez MIC MIXING sur MIN et débranchez le microphone de la prise MIC.
- Eviter de régler trop haut le volume du microphone en observant l'affichage de l'analyseur de spectre.

USEFUL FUNCTIONS FOR KARAOKE
FUNCIONES UTILES PARA EL KARAOKE
FONCTIONS UTILES POUR LE KARAOKE

Each time the KARAOKE button is pressed, the display changes as follows:
 Cada vez que presione el botón KARAOKE, la visualización cambiará de la forma siguiente:
 A chaque pression sur la touche KARAOKE, l'affichage change comme suit:

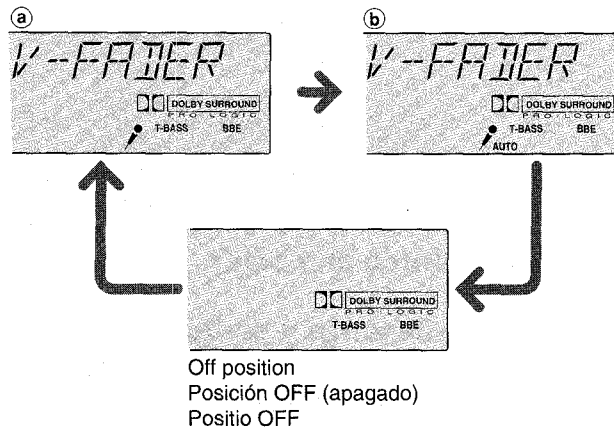

What is the AUTO VOCAL FADER function?

There are two positions in this function.
 In one position (see figure (a)), you can obtain a simulated Karaoke effect by making the singer's voice on ordinary discs or tapes softer than the accompaniment.
 In the other position (see figure (b)), the effect stated above can be obtained only while sound is being input through the microphone.

To cancel the AUTO VOCAL FADER function
 Press the KARAOKE button repeatedly so that / in the display goes out.

Notes on the AUTO VOCAL FADER function

- The AUTO VOCAL FADER function does not work correctly with the following CDs or tapes.
 - Those with monaural recording
 - Those recorded with strong echoes
 - Those with the vocal part recorded on the right or left side of the sound width
- While the AUTO VOCAL FADER function is on, the sound source is heard as monaural, even if it is recorded in stereo.

¿Qué es la función AUTO VOCAL FADER?

Esta función tiene dos posiciones.
 En una de ellas (ver figura (a)), usted puede obtener efectos de Karaoke simulados que hacen que la voz del cantante en discos o cintas comunes, sea más suave que el acompañamiento.
 En la otra posición (ver figura (b)), el efecto indicado arriba puede ser obtenido solamente mientras el sonido ingresa a través de un micrófono.

Para cancelar la función AUTO VOCAL FADER
 Presione repetidamente el botón KARAOKE hasta que la indicación / se apague.

Notas sobre la función AUTO VOCAL FADER

- AUTO VOCAL FADER no funciona correctamente con los siguientes CD o cintas:
 - Aquellos con grabación monofónica
 - Aquellos grabados con eco fuerte
 - Aquellos en los que la parte vocal está grabada en el canal derecho o izquierdo
- Mientras la función AUTO VOCAL FADER está activada, la fuente de sonido es monofónica, aún cuando sea grabada en estéreo.

Qu'est-ce que la fonction AUTO VOCAL FADER?

Cette fonction vous offre le choix entre deux positions.
 Sur une position (voir figure (a)), vous obtenez un effet simulant le karaoké en réduisant la voix du chanteur, sur une disque ou une cassette ordinaire, par rapport à l'accompagnement.
 Sur l'autre position (voir figure (b)), l'effet décrit ci-dessus est obtenu uniquement quand un son est fourni au microphone.

Pour annuler la fonction AUTO VOCAL FADER
 Appuyez de façon répétée sur la touche KARAOKE pour éteindre / sur l'afficheur.

Remarques sur la fonction AUTO VOCAL FADER

- Cette fonction ne peut pas être normalement utilisée avec les CD ou cassettes:
 - enregistrées en mono
 - enregistrées avec un écho puissant
 - dont la partie vocale est enregistrée sur le canal gauche ou droite.
- Quand la fonction AUTO VOCAL FADER est en service, la source sonore stéréo est perçue comme source mono.

LISTENING TO OTHER SOURCES ESCUCHA DE OTRAS FUENTES AUTRES SOURCES

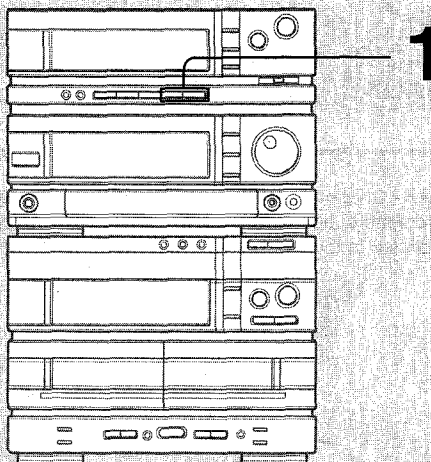

1 Select the desired source and begin playback.
Seleccione la fuente deseada y póngala en reproducción.
Sélectionnez la source souhaitée et déclenchez la lecture.

2 Adjust the sound.
Ajuste el sonido.
Réglez le son.

See page 15.
Consulte la página 15.
Voir page 15.

VIDEO1/DAT VIDEO2/AUX

To connect other equipment
See page 11.

Para conectar otros equipos
Consulte la página 11.

Pour raccorder d'autres appareils
Voir page 11.

To adjust the input level of equipment connected to the VIDEO 1/DAT IN jacks

- 1 Press the VIDEO 1/DAT function select button and play the connected equipment.
- 2 Turn the INPUT LEVEL knob on the rear panel of the CD player/cassette deck until the level of the sound being heard becomes the same as that of other function sources.

Para ajustar el nivel de entrada del equipos conectado a las tomas VIDEO 1/DAT IN

- 1 Presione el botón selector de la función VIDEO 1/DAT y ponga en reproducción el equipo conectado.
- 2 Gire el mando INPUT LEVEL del panel posterior del reproductor de discos compactos/deck de cassetes hasta que el nivel del sonido escuchado sea igual que el de otras fuentes de función.

Pour régler le niveau d'entrée d'un appareil raccordé aux prises VIDEO 1/DAT IN

- 1 Appuyez sur la touche de fonction VIDEO 1/DAT et déclenchez la lecture sur l'appareil raccordé.
- 2 Tournez le bouton INPUT LEVEL sur le panneau arrière du lecteur CD/magnétocassette jusqu'à ce que le niveau du son produit soit équivalent à celui des autres fonctions de la chaîne.

When a DAT is connected to the VIDEO 1/DAT IN jacks

When the VIDEO 1/DAT function button is pressed, "VIDEO 1" appears in the amplifier display. To change the display to show "DAT" instead, first, turn off the power. Then, with VIDEO 1/DAT pressed down, turn the power back on. Repeat the procedure to return the "VIDEO 1" display.

Cuando haya conectado un deck de cinta audiodigital a las tomas VIDEO 1/DAT IN

Cuando haya presionado el botón selector de la función VIDEO 1/DAT, en el visualizador del amplificador aparecerá el indicador "VIDEO 1". Para cambiar el indicador a "DAT", desconecte en primer lugar la alimentación. Después, con el botón selector de la función VIDEO 1/DAT presionado, vuelva a conectar la alimentación. Repita el procedimiento para volver a la visualización de "VIDEO 1".

Si une platine DAT est raccordée aux prises VIDEO 1/DAT IN

Lorsque vous appuyez sur la touche de fonction VIDEO 1/DAT, "VIDEO 1" apparaît sur l'afficheur de l'amplificateur. Pour changer l'affichage en "DAT", éteignez d'abord l'appareil. Ensuite, rallumez-le en tenant la touche VIDEO 1/DAT enfoncée. Répétez cette opération pour rétablir l'affichage "VIDEO 1".

Changing the video signal from the MONITOR OUT jack

When the VIDEO 1/DAT or VIDEO 2/AUX button is pressed, the video signal output is changed to match the selected function.

Once the video signal source is selected with these buttons, when other FUNCTION buttons are pressed, the prior video signal source continues.

Cambio de la señal de vídeo procedente de la toma MONITOR OUT

Cuando presione el botón VIDEO 1/DAT o VIDEO 2/AUX, la salida de la señal de vídeo cambiará de acuerdo con la función seleccionada. Después de haber seleccionado la funete de señal de vídeo con estos botones, aunque presione otros botones FUNCTION, continuará seleccionada dicha fuente de señal de vídeo.

Pour changer le signal vidéo provenant de la prise MONITOR OUT

Lorsque vous actionnez la touche VIDEO 1/DAT ou VIDEO 2/AUX, la sortie du signal vidéo change pour correspondre à la fonction sélectionnée. Une fois que vous avez choisi la source du signal vidéo par ces touches, la source du signal vidéo précédent continue quand vous actionnez une des touches de fonction.

MAINTENANCE MANTENIMIENTO ENTRETIEN

A

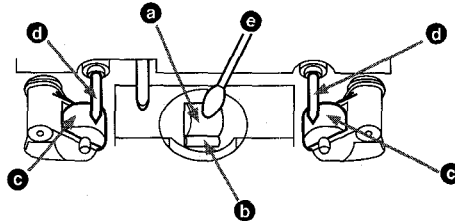

To clean the cabinet

Use a soft cloth lightly moistened with a mild detergent solution. Do not use strong solvents such as alcohol, benzine, or thinner.

Regular cassette deck cleaning **A**

Clean the (record/) playback head **a**, erase head **b** (deck 2 only), pinch rollers **c**, and capstans **d** regularly (every 10 hours of use) for optimum sound quality. Use a cotton swab **e** lightly moistened with cleaning fluid or denatured alcohol.

Para limpiar la caja

Utilice un paño suave ligeramente humedecido en una solución poco concentrada de detergente. No use disolventes fuerte tales como alcohol, bencina, o diluidor de pintura.

Limpieza periódica del deck de cassetes **A**

Para obtener sonido de la óptima calidad, limpie periódicamente (cada 10 horas de utilización) la cabeza (grabadora/) reproductora **a**, la cabeza borradora **b** (deck 2 solamente), los rodillos compresores **c**, y los ejes de arrastre **d**. Utilice un palillo de algodón **e** ligeramente humedecido en líquido limpiador o en alcohol desnaturalizado.

Nettoyage du coffret

Utilisez un chiffon doux légèrement imprégné d'une solution détergente douce. N'utilisez aucun solvant puissant, comme de l'alcool, de la benzine ou du diluant.

Nettoyage du magnétocassette **A**

Nettoyez régulièrement la tête de lecture/enregistrement **a**, la tête d'effacement **b** (platine 2 uniquement), les galets presseurs **c** et les cabestans **d** (toutes les 10 heures d'utilisation) pour obtenir un son de qualité optimale. Utilisez un coton-tige **e** légèrement mouillé d'un liquide de nettoyage ou d'alcool dénaturé.

B

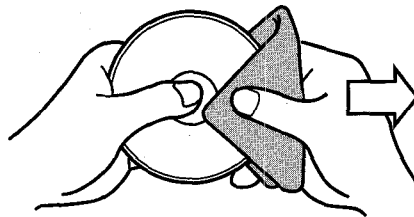

To clean discs **B**

Wipe the disc from the center out with a cleaning cloth.

After cleaning, store the disc in its case.

Handle discs carefully, since a disc with fingerprints or scratches may not play correctly.

Para limpiar los discos **B**

Frote el disco del centro hacia afuera con un paño limpiador. Después de la limpieza, guarde el disco en su caja.

Maneje los discos con cuidado, porque un disco con huellas dactilares o rayaduras podría no reproducirse correctamente.

Nettoyage des disques **B**

Essuyez les disques du centre vers l'extérieur avec un chiffon de nettoyage.

Après la lecture, rangez le disque dans son étui.

Manipulez les disques avec précautions, car un disque avec des traces de doigt ou des rayures risque de ne pas être lu correctement.

SPECIFICATIONS

STEREO INTEGRATED AMPLIFIER/STEREO TUNER RX-N939

<FM section>	
Frequency range	87.5 MHz to 108 MHz
Usable sensitivity (IHF)	1.3 μ V (75 ohms) 13.2 dBf
Alternate channel selectivity	50 dB (\pm 400 kHz)
Signal-to-noise ratio	STEREO 68 dB MONO 72 dB
Harmonic distortion	0.3% (MONO), 1 kHz 0.8% (STEREO), 1 kHz
Frequency response	20 Hz to 15 kHz (+0.5 dB, -3 dB)
Stereo separation	33 dB at 1 kHz
Antenna	75 ohms (unbalanced)
<AM section>	
Frequency range	530 (531) kHz to 1,710 (1,602) kHz
Usable sensitivity	400 μ V/m
Selectivity	23 dB (9 kHz)
Signal-to-noise ratio	53 dB (100 dB input)
Antenna	Loop antenna
<Timer section and general>	
Program timer	"ONCE" and/or "EVERY" (independent setting)
Sleep timer	Capable of setting in 10 minute increments, 99 minutes maximum

<Amplifier section>

Power output	FTC RULE Front: 35 watts per channel, Min. RMS at 6 ohms Rear: 7.5 watts per channel, Min. RMS at 16 ohms Center: 15 watts, Min. RMS at 8 ohms From 65 Hz to 15 kHz, with no more than 1% Total Harmonic Distortion
Harmonic distortion	0.1% (17.5 W, 1 kHz, 6 ohms)
Input sensitivity (load impedance)	VIDEO 1/DAT: 300 mV (47 kohms with volume) VIDEO 2/AUX: 500 mV (47 kohms) SUPER WOOFER: 1.5V
Output terminal	120 V AC, 60 Hz
Power requirements	125 W
Power consumption	260 \times 198 \times 330.5 mm (10 $\frac{1}{4}$ \times 7 $\frac{7}{8}$ \times 13 $\frac{1}{8}$ in.)
Dimensions (W \times H \times D)	7.0 kg (15.4 lbs.)
Weight	

STEREO CASSETTE DECK/COMPACT DISC PLAYER FD-N939

<Cassette deck section>	
Track format	4 tracks, 2 channels
Frequency response	Metal tape: 20 - 17,000 Hz CrO ₂ tape: 20 - 16,000 Hz Normal tape: 20 - 15,000 Hz
Signal-to-noise ratio	73 dB (Dolby C NR ON, metal tape peak level above 5 kHz)
Wow and flutter	0.12% (WRMS) \pm 0.19% (WPEAK)
Tape speed	4.8 cm/sec. (1 $\frac{7}{8}$ ips) 9.5 cm/sec. (double speed)
Recording system	AC bias
Erase system	AC erase
Motor	DC servomotor \times 1
Heads	Playback head \times 1 (deck 1) Record/playback/erase head \times 1 (deck 2)

<Compact disc player section>

Disc	Compact disc
Scanning method	Non-contact optical scanner (with semi-conductor laser)
Laser	Semi-conductor laser (λ = 780 nm)
Rotation speed	Approx. 500 rpm - 200 rpm (CLV)
Error correction	Cross Interleave, Reed Solomon code
D-A conversion	1-bit DAC
Signal-to-noise ratio	90 dB (1 kHz)
Harmonic distortion	0.03% (1 kHz)
Wow/flutter	Unmeasurable
Dimensions (W \times H \times D)	260 \times 198 \times 328 mm (10.40 \times 7.92 \times 13.12 in.)
Weight	4.5 kg (9.9 lbs.)

SPEAKER SX-N939

Cabinet type	3-way, bass reflex (EIAJ magnetically shielded)
Impedance	6 ohms
Music power	60 W
Speaker	130 mm (5 $\frac{1}{8}$ in.) cone type woofer 60 mm (2 $\frac{3}{8}$ in.) cone type tweeter 20 mm (1 $\frac{1}{16}$ in.) ceramic type super tweeter
Output sound pressure level	87 dB/W/m
Dimensions (W \times H \times D)	215 \times 396 \times 240 mm (8 $\frac{1}{2}$ \times 15 $\frac{5}{8}$ \times 9 $\frac{1}{2}$ in.)
Weight	4.4 kg (9.7 lbs.)

COMMON SECTION

Power requirements	120 V AC, 60 Hz
Power consumption	System total: 140 W
Dimensions (W \times H \times D)	Vertical placement 690 \times 396 \times 330.5 mm (27 $\frac{1}{4}$ \times 15 $\frac{5}{8}$ \times 13 $\frac{1}{8}$ in.) Horizontal placement 950 \times 396 \times 330.5 mm (37 $\frac{1}{2}$ \times 15 $\frac{5}{8}$ \times 13 $\frac{1}{8}$ in.)
Weight	20.3 kg (44.7 lbs.)
Accessories	FM feeder antenna (1) AM loop antenna (1) Remote control (1) Operating instructions (1)

- Specifications and external appearance are subject to change without notice.
- Dolby noise reduction manufactured under license from Dolby Laboratories Licensing Corporation.
- "DOLBY" and the double-D symbol  are trademarks of Dolby Laboratories Licensing Corporation.
- The word "BBE" and the "BBE symbol" are trademarks of BBE Sound, Inc.
- Under license from BBE Sound, Inc.

Note

Please check the laws on copyright related to recordings from discs, radio or external tape for the country in which the machine is being used.



AMPLIFICADOR INTEGRADO ESTEREOFONICO/SINTONIZADOR ESTEREOFONICO RX-N939

<Sección de FM>

Gama de frecuencias 87,5 a 108 MHz
Sensibilidad útil (IHF) 1,3 µV (75 ohmios) 13,2 dBf
Selectividad de canal alternativo

50 dB (±400 kHz)

Relación señal-ruido STEREO 68 dB

MONO 72 dB

Distorsión armónica 0,3% (MONO), 1 kHz

0,8% (STEREO), 1 kHz

Respuesta en frecuencia 20 Hz a 15 kHz (+0,5/-3 dB)

Separación entre canales 33 dB a 1 kHz

Antena 75 ohmios (desequilibrada)

<Sección de AM>

Gama de frecuencias 530 (531) a 1.710 (1.602) kHz

Sensibilidad útil 400 µV/m

Selectividad 23 dB (9 kHz)

Relación señal-ruido 53 dB (entrada de 100 dB)

Antena De cuadro

<Sección del temporizador y general>

Temporizador programable "ONCE" y/o "EVERY" (ajuste independiente)

Cronodesconectador Capaz de programarse en incrementos de 10 minutos hasta un máximo de 99 minutos

<Sección del amplificador>

Salida de potencia de referencia

FTC RULE

Frontal: 35 vatios eficaces como mínimo por canal a 6 ohmios

Posterior: 7,5 vatios eficaces como mínimo por canal a 16 ohmios

Céntrico: 15 vatios eficaces como mínimo a 8 ohmios

De 65 Hz a 15 kHz, con no más del 1% de distorsión armónica total

Distorsión armónica 0,1% (17,5 W, 1 kHz, 6 ohmios)

Sensibilidad de entrada (Impedancia de carga)

VIDEO 1/DAT: 300 mV (47 kilohmios con volumen)

VIDEO 2/AUX: 500 mV (47 kilohmios)

SUPER WOOFER: 1,5 V

Terminales de salida

Alimentación

Consumo

Dimensiones (an/al/prf)

Peso

120 V CA, 60 Hz

125 W

260 × 198 × 330,5 mm

7,0 kg

PLATINA DE CASETE ESTEREOFONICA/REPRODUCTOR DE DISCOS COMPACTOS FD-N939

<Sección del deck de cassetes>

Formato de pistas 4 pistas, 2 canales

Respuesta en frecuencia Cinta de metal: 20 a 17.000 Hz

Cinta de CrO₂: 20 a 16.000 Hz

Cinta normal: 20 a 15.000 Hz

Relación señal-ruido 73 dB (DOLBY C NR en ON, cinta de metal, nivel de pico de más de 5 kHz)

Fluctuación y trémolo 0,12% (ponderación eficaz) ± 0,19% (ponderación de pico)

Velocidad de la cinta 4,8 cm/seg
9,5 cm/seg (velocidad doble)

Sistema de grabación Polarización de CA

Sistema de borrado Con CA

Motores Servomotor de CC × 1

Cabezas Reproductora × 1 (deck 1)

Grabadora/reproductora/borradora × 1 (deck 2)

<Sección del reproductor de discos compactos>

Disco Disco compacto

Método de exploración Explorador óptico sin contacto (con láser de semiconductor)

Láser Láser de semiconductor (λ = 780 nm)

Velocidad de giro Aprox. 500 - 200 rpm (CLV)

Corrección de errores Intercalación cruzada, código Reed Solomon

Conversión D-A de 1 bitio

Relación señal-ruido 90 dB (1 kHz)

Distorsión armónica 0,03% (1 kHz)

Fluctuación y trémolo Inmensurables

Dimensiones (an/al/prf) 260 × 198 × 328 mm

Peso 4,5 kg

ALTAVOCES SX-N939

Tipo de caja acústica

3 vías, reflectora de graves (Normas EIAJ, apantallamiento magnético)

Impedancia

6 ohmios

Potencia musical

60 W

Altavoces

De graves tipo cono de 130 mm

De agudos tipo cono de 60 mm

De superagudos tipo cerámico de 20 mm

Nivel de presión acústica de salida

87 dB/W/m

Dimensiones (an/al/prf)

215 × 396 × 240 mm

Peso

4,4 kg

SECCIÓN COMÚN

Alimentación

120 V CA 60 Hz

Consumo

Sistema total: 140 W

Dimensiones (an/al/prf)

Colocación vertical

690 × 396 × 330,5 mm

Colocación horizontal

950 × 396 × 330,5 mm

Peso

20,3 kg

Accesorios

Antena interior de FM (1)

Antena de cuadro de AM (1)

Controlador remoto (1)

Instrucciones de manejo (1)

- Las especificaciones y el aspecto externo están sujetos a cambio sin previo aviso.
- Reducción de ruido Dolby fabricado bajo licencia de Dolby Laboratories Licensing Corporation.
- DOLBY y el símbolo de la D doble  son marcas de Dolby Laboratories Licensing Corporation.
- La palabra "BBE" y el "símbolo BBE" son marcas comerciales de BBE Sound, Inc.
- Con licencia de BBE Sound, Inc.

Nota

Compruebe, por favor, las leyes relativas a la grabación de discos, la radio, o casetes del país en el que vaya a emplear el sistema.

SPECIFICATIONS

TUNER/AMPLIFICATEUR STEREO RX-N939

<Section FM>

Plage de fréquence	87,5 MHz à 108 MHz
Sensibilité utilisable (IHF)	1,3 µV (75 ohms) 13,2 dBs
Sélectivité du canal de substitution	50 dB (±400 kHz)
Rapport signal/bruit	STEREO 68 dB MONO 72 dB
Distorsion harmonique	0,3 % (mono), 1 kHz 0,8 % (stéréo), 1 kHz
Réponse en fréquence	20 Hz à 15 kHz (+0,5 dB, -3 dB)
Séparation stéréo	33 dB à 1 kHz
Antenne	75 ohms (asymétrique)

<Section PO/GO>

Plage de fréquence	530 (531) kHz à 1.710 (1.602) kHz
Sensibilité utilisable	400 µV/m
Sélectivité	23 dB (9 kHz)
Rapport signal/bruit	53 dB (entrée de 100 dB)
Antenne	Antenne cadre

<Section programmeur et général>

Programmeur	Programmation "ONCE" ou "EVERY" (réglage indépendant)
Temporisateur	Réglage par paliers de 10 minutes, 99 minutes maxi.

<Section amplificateur>

Sortie de puissance	Réglementation FTC Avant: 35 watts par canal, min. RMS à 6 ohms Arrière: 7,5 watts par canal, min. RMS à 16 ohms Centrale: 15 watts, min. RMS à 8 ohms De 65 Hz à 15 kHz, avec moins de 1% de distorsion harmonique totale
Distorsion harmonique	0,1 % (17,5 W, 1 kHz, 6 ohms)
Sensibilité d'entrée (impédance de charge)	VIDEO 1/DAT: 300 mV (47 kohms avec le volume) VIDEO 2/AUX: 500 mV (47 kohms)
Bornes de sortie	SUPER WOOFER 1,5V
Alimentation électrique	Secteur 120 V, 60 Hz
Consommation électrique	125 W
Dimensions (L x H x P)	260 x 198 x 330,5 mm
Poids	7,0 kg

LECTEUR CD/MAGNETOCASSETTE FD-N939

<Section magnétocassette>

Format de piste	4 pistes, 2 canaux
Réponse en fréquence	Bande métal: 20 - 17.000 Hz Bande chrome: 20 - 16.000 Hz Bande normale: 20 - 15.000 Hz
Rapport signal/bruit	73 dB (Dolby C en service, bande métal niveau de crête au-dessus de 5 kHz)
Pleurage et scintillement	0,12 % (WRMS) ±0,19 % (WPEAK)
Vitesse de défilement	4,8 cm/s 9,5 cm/s (double vitesse)
Système d'enregistrement	Polarisation CA
Système d'effacement	Effacement CA
Moteur	Servomoteur CC x 1
Têtes	Tête de lecture x 1 (platine 1) Tête d'enregistrement/lecture/effacement x 1 (platine 2)

<Section lecteur CD>

Disque	Disque compact
Méthode de balayage	Balayage optique sans contact (avec semi-conducteur laser)
Laser	Semi-conducteur laser (λ = 780 nm)
Vitesse de rotation	Env. 500 tr/min - 200 tr/min (CLV)
Correction d'erreur	Cross Interleave, code Reed Solomon
Conversion N/A	Convertisseur N/A 1 bit
Rapport signal/bruit	90 dB (1 kHz)
Distorsion harmonique	0,03 % (1 kHz)
Pleurage/scintillement	Non mesurable
Dimensions (L x H x P)	260 x 198 x 328 mm
Poids	4,5 kg

ENCEINTES SX-N939

Type de caisson	3 voies, bass-reflex (blindage magnétique EIAJ)
Impédance	6 ohms
Puissance musicale	60 W
Haut-parleurs	Woofer 130 mm de type conique Tweeter 60 mm de type conique Super-tweeter 20 mm de type céramique

Niveau de pression sonore de sortie

	87 dB/W/m
Dimensions (L x H x P)	215 x 396 x 240 mm
Poids	4,4 kg

SECTION COMMUNE

Alimentation électrique	Secteur 120 V, 60 Hz
Consommation électrique	Chaîne total: 140 W
Dimensions (L x H x P)	disposition verticale 690 x 396 x 330,5 mm disposition horizontale 950 x 396 x 330,5 mm
Poids	20,3kg
Accessoires	Antenne FM (1) Antenne cadre PO/GO (1) Télécommande (1) Mode d'emploi (1)

- Les spécifications et l'apparence externe peuvent être modifiées sans préavis.
- Réducteur de bruit Dolby fabriqué sous licence de Dolby Laboratories Licensing Corporation.
- "DOLBY" et le symbole double-D  sont des marques de Dolby Laboratories Licensing Corporation.
- Le terme "BBE" et le "symbole BBE" sont des marques de fabrication de BBE Sound, Inc.
- Sous licence de BBE Sound, Inc.

Remarque

Veillez prendre connaissance des lois sur la propriété artistique concernant l'enregistrement de disques, de la radio et de cassettes dans le pays d'utilisation de l'appareil.

TROUBLESHOOTING GUIDE



If the system does not seem to operate as it should, after re-reading these operating instructions carefully, check the chart below:

	Symptom	Causes	Solutions
General	Power does not turn on.	The power cord is not connected properly.	Correct the connections.
	There is no sound.	The flat cables are not connected properly.	Correct the connection.
		An incorrect function button was pressed.	Press a function button to select the correct input.
		There is a bad connection between units.	Correct the connection.
	The indicators in the display go out or the power is turned off soon after it is turned on.	<ul style="list-style-type: none"> There is a short circuit in the speaker jack. The breaker tripped because of a connection to a low-impedance speaker. 	<ul style="list-style-type: none"> Disconnect the AC power cord, correct the condition, including speaker connections, and then connect the power again. Turn on the power by pressing the POWER button. If the clock display is flashing, set the clock again (page 13).
	Sound comes from only one speaker.	A speaker is disconnected.	Correct the speaker connection.
The display is strange.	The microprocessor has been electronically affected.	With the MEMORY button pressed down, turn the power back on. (All stored settings will be erased from the system.)	
Tuner	There is constant, wave-like static.	The antenna is not connected properly.	Check the antenna connection.
		The station is not correctly tuned.	Correct the tuning.
		The signal is too weak.	Install an outside antenna.
	There is noise.	The system is picking up outside noise.	<ul style="list-style-type: none"> Change the location or direction of the antenna. Turn the system to a different orientation. Move the system away from other electrical appliances, such as a TV, fluorescent lights, or move the appliances.
The sound is distorted.	There is multi-path distortion.	<ul style="list-style-type: none"> Change the orientation of the antenna. Replace the antenna with one that has the correct orientation. 	
Cassette deck	The tape does not run.	Deck 2 is paused.	Press II PAUSE to release the pause.
	The sound is off-balance.	The head is dirty.	Clean the head.
	High sounds are too loud.	The Dolby NR mode is set differently from when the recording was done.	Reset the Dolby NR.
	There are no high frequencies.	A tape recorded without Dolby NR is being played back in the Dolby NR mode.	Turn off the Dolby NR.
		The head is dirty.	Clean the head.
	There is no recording.	The erasure prevention tab on the tape has been removed.	Cover the erasure prevention hole with cellophane tape.
		There is an incorrect connection.	Correct the connection.
		The head is dirty.	Clean the head properly.
The tape is not erased.	The erase head is dirty.	Clean the erase head.	
Vocals are not in stereo or are weak.	The vocal fader is on.	Press the KARAOKE button to turn it off.	
Compact disc	No playback.	The disc is not set correctly.	Set the disc with the label facing up.
		The disc is dirty.	Clean the disc.
		Moisture has condensed.	Leave the system with the power on for some time. Playback becomes possible.
		Playback is paused.	Press the ▶ PLAY/PAUSE button to release the pause.
	Vocals are not in stereo or are weak.	The vocal fader is on.	Press the KARAOKE button to turn it off.

GUÍA PARA LA SOLUCIÓN DE PROBLEMAS

Si el sistema no funciona como se supone que tendría que hacerlo siguiendo las instrucciones de manejo, compruébelo cuidadosamente de acuerdo con la tabla siguiente:

	Síntoma	Causas	Soluciones
En general	La alimentación no se conecta.	El cable de alimentación no está adecuadamente conectado.	Corrija las conexiones.
	No hay sonido.	Las conexiones entre los componentes del sistema no son correctas.	Conéctelo correctamente.
		Ha presionado un botón selector de función incorrecto.	Presione correspondiente a la entrada que desee seleccionar.
		La conexión entre las unidades es incorrecta.	Conéctelo correctamente.
	Se apagan los indicadores o se desconecta la alimentación tan pronto como se conecta.	<ul style="list-style-type: none"> Existe un cortocircuito en las clavijas de los altavoces. Se ha disparado el disyuntor debido a la conexión de altavoces de baja impedancia. 	<ul style="list-style-type: none"> Desconecte el cable de alimentación, corrija la condición anormal, incluyendo las conexiones de altavoz, y luego conecte nuevamente la alimentación. Conecte la alimentación presionando el botón POWER. Si está parpadeando la indicación del reloj, ajuste nuevamente el reloj (página 13).
	Solamente se oye sonido a través de un altavoz.	El otro altavoz está desconectado.	Conecte correctamente los altavoces.
La visualización es extraña.	El microprocesador ha sido electrónicamente afectado.	Manteniendo presionado el botón MEMORY, vuelva a conectar la alimentación. (Todos los datos almacenados se borrarán del sistema.)	
Sintonizador	Se oyen continuamente estáticos.	La antena no está correctamente conectada.	Compruebe la conexión de la antena.
		La emisora no está correctamente sintonizada.	Sintonice correctamente.
		La señal es demasiado débil.	Instale una antena exterior.
	Se produce ruido.	El sistema está captando ruido exterior.	<ul style="list-style-type: none"> Cambie la ubicación de la antena. Oriente el receptor en un sentido diferente. Aleje el sistema de aparatos eléctricos, tales como un televisor, lámparas fluorescentes, o electrodomésticos.
El sonido está distorsionado.	Se está produciendo distorsión por trayectoria múltiple.	<ul style="list-style-type: none"> Cambie la orientación de la antena. Reemplace la antena por otra que posea la orientación correcta. 	
Deck de cassetes	La cinta no se mueve.	Deck 2 se encuentra en pausa.	Presione II PAUSE para desactivar el modo de pausa.
	El sonido está desequilibrado.	La cabeza está sucia.	Límpiala.
	Los sonidos de alta frecuencia son demasiado fuertes.	El modo Dolby NR no es el mismo que el empleado cuando se grabó la cinta.	Utilice el mismo modo de reducción de ruido que el empleado cuando grabó la cinta.
	No hay sonidos de alta frecuencia.	Está tratando de reprodudir una cinta grabada sin el sistema de reducción de ruido Dolby NR con tal sistema.	Ponga Dolby NR en OFF.
		La cabeza está sucia.	Límpiala.
	No es posible grabar.	El casete carece de lengüeta de seguridad contra el borrado.	Cubra la abertura de la lengüeta con cinta adhesiva.
		Las conexiones no son correctas.	Conéctelo correctamente.
La cabeza está sucia.		Límpiala adecuadamente.	
No es posible borrar.	La cabeza de borrado está sucia.	Límpiala.	
La parte vocal no es estéreo o su nivel es muy bajo.	El reductor vocal está activado.	Presione el botón KARAOKE para desactivarlo.	
Disco compacto	No es posible reproducir.	El disco no está correctamente colocado.	Coloque el disco está con la etiqueta hacia arriba.
		El disco está sucio.	Límpielo.
		Se ha condensado humedad.	Deje el sistema con la alimentación conectada durante cierto tiempo. La reproducción será posible.
	La reproducción está en pausa.	Presione el botón ▶ PLAY/PAUSE para desactivar la pausa.	
La parte vocal no es estéreo o su nivel es muy bajo.	El reductor vocal está activado.	Presione el botón KARAOKE para desactivarlo.	

GUIDE DE DEPANNAGE

Si la chaîne ne fonctionne pas correctement, relisez d'abord attentivement ce mode d'emploi puis consultez le tableau ci-dessous:

	Symptômes	Causes	Solutions
Généralités	La chaîne ne s'allume pas.	Les câbles plats ne sont pas raccordés correctement.	Corrigez les raccordements.
	Pas de son.	Le cordon secteur n'est pas raccordé correctement.	Corrigez le branchement.
		Une touche de fonction incorrecte a été actionnée.	Appuyez sur la touche de fonction pour sélectionner l'entrée correcte.
		Il y a une mauvaise connexion entre les appareils.	Corrigez les raccordements.
	Les indicateurs de l'afficheur s'éteignent ou la chaîne s'éteint tout de suite après la mise sous tension.	<ul style="list-style-type: none"> Il y a un court-circuit dans la prise d'enceinte. Le disjoncteur s'est déclenché à cause du raccordement d'une enceinte basse impédance. 	<ul style="list-style-type: none"> Débranchez le cordon secteur, corrigez le problème, y compris le raccordement des enceintes, puis rebranchez le cordon secteur. Allumez la chaîne en appuyant sur la touche POWER. Si l'affichage de l'horloge clignote, refaites le réglage de l'horloge (page 13).
	Le son ne sort que d'une seule enceinte.	Une enceinte est déconnectée.	Corrigez le raccordement des enceintes.
L'affichage est étrange.	Le microprocesseur a été affecté électroniquement.	Allumez la chaîne en tenant la touche MEMORY enfoncée. (Tous les réglages mémorisés seront effacés de la chaîne.)	
Tuner	Il y a des parasites constants et ondulants.	L'antenne n'est pas raccordée correctement.	Vérifiez le raccordement de l'antenne.
		La station n'est pas accordée correctement.	Corrigez l'accord.
		Le signal est trop faible.	Installez une antenne extérieure.
	Il y a des bruits.	La chaîne capte des bruits extérieurs.	<ul style="list-style-type: none"> Modifiez l'emplacement ou la direction de l'antenne. Orientez la chaîne différemment. Eloignez la chaîne d'un autre appareil électrique, comme un téléviseur ou une lampe fluorescente, ou éloignez l'appareil.
Le son est déformé.	Il y a une distorsion de type "multipath".	<ul style="list-style-type: none"> Orientez l'antenne différemment. Remplacez l'antenne par une autre orientée correctement. 	
Magnétocassette	La bande ne défile pas.	La platine 2 est en pause.	Appuyez sur II PAUSE pour annuler la pause.
	Le son est déséquilibré.	La tête est sale.	Nettoyez la tête.
	Les aigus sont trop forts.	Le Dolby sélectionné est différent de celui de l'enregistrement.	Réglez le Dolby correctement.
	Les aigus sont trop faibles.	Une cassette enregistrée sans le réducteur de bruit Dolby est reproduite en mode DOLBY NR.	Mettez le Dolby hors service.
		La tête est sale.	Nettoyez la tête.
	L'enregistrement est impossible.	L'ergot de protection de la cassette est absent.	Recouvrez l'orifice de protection d'effacement avec un morceau de ruban adhésif en cellophane.
		Il y a une connexion incorrecte.	Corrigez la connexion.
		La tête est sale.	Nettoyez la tête correctement.
La bande n'est pas effacée.	La tête d'effacement est sale.	Nettoyez la tête d'effacement.	
Les voix ne sont pas en stéréo ou sont faibles.	La fonction d'atténuation des voix est en service.	Appuyez sur KARAOKE AUTO VOCAL FADER pour l'éteindre.	
Lecteur CD	La lecture est impossible.	Le disque n'est pas installé correctement.	Posez le disque avec la face imprimée vers le haut.
		Le disque est sale.	Nettoyez le disque.
		Il y a condensation d'humidité.	Laissez la chaîne allumée pendant un moment pour que l'humidité s'évapore.
		La lecture est en pause.	Appuyez sur la touche ▶ PLAY/PAUSE pour annuler la pause.
	Les voix ne sont pas en stéréo ou sont faibles.	La fonction d'atténuation des voix est en service.	Appuyez sur KARAOKE AUTO VOCAL FADER pour l'éteindre.

PART IDENTIFICATION IDENTIFICACIÓN DE PARTES NOMENCLATURE

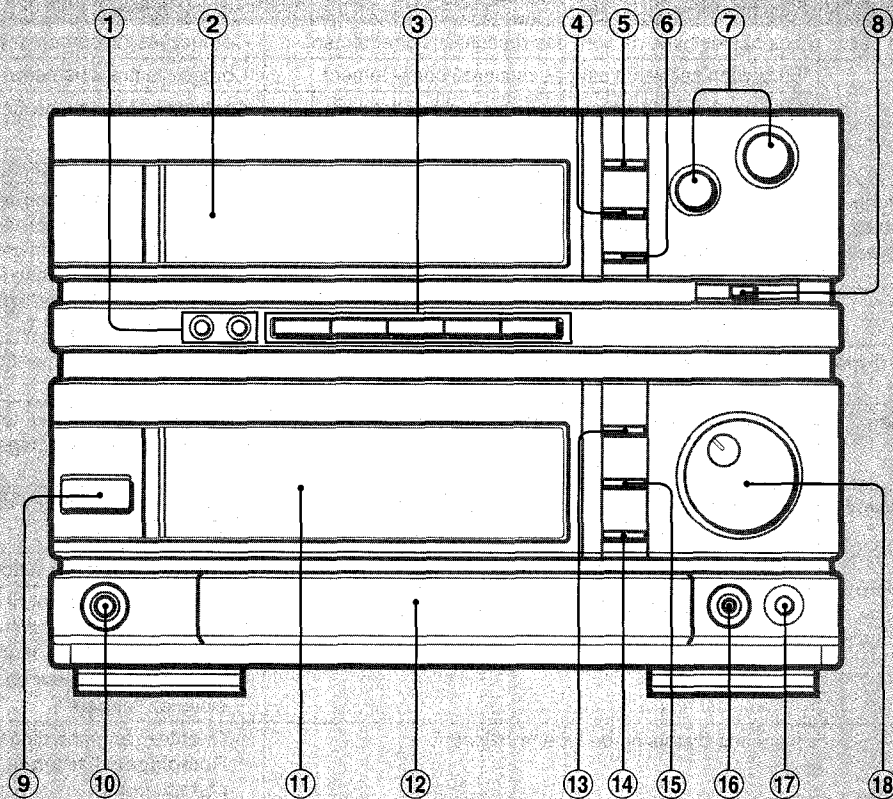

Tuner/amplifier

- ① AI FUNCTION (A, B) buttons 56 57
- ② Tuner display window
- ③ FUNCTION select buttons 12 30 64 66
- ④ TIMER CHECK button 58 59 60
- ⑤ BAND button 26
- ⑥ TIMER STANDBY button 60
- ⑦ STATION PRESET (UP, DOWN) buttons 28
- ⑧ BALANCE control 15
- ⑨ POWER button 12
- ⑩ PHONES jack 12
- ⑪ Amplifier display window
- ⑫ Control stage 12
- ⑬ DOLBY SURROUND button 52
- ⑭ OPEN/CLOSE button 12
- ⑮ DSP (digital signal processor) button 48
- ⑯ MIC (microphone) jack 64
- ⑰ MIC (microphone) MIXING control knob 64
- ⑱ VOLUME control knob and indicator 15

Sintonizador/amplificador

- ① Botones de la función de memorización de ajustes del sistema [AI FUNCTION (A, B)] 56 57
- ② Visualizador del sintonizador
- ③ Botones selectores de función (FUNCTION) 12 30 64 66
- ④ Botón de comprobación del temporizador (TIMER CHECK) 58 59 60
- ⑤ Botón selector de banda (BAND) 26
- ⑥ Botón de puesta en espera del temporizador (TIMER STANDBY) 60
- ⑦ Botones sintonizadores de emisoras memorizadas [STATION PRESET (UP, DOWN)] 28
- ⑧ Control de equilibrio (BALANCE) 15
- ⑨ Botón de alimentación (POWER) 12
- ⑩ Toma para auriculares (PHONES) 12
- ⑪ Visualizador del amplificador
- ⑫ Bandeja de control 12
- ⑬ Botón de modo perimétrico (DOLBY SURROUND) 52
- ⑭ Botón de apertura/cierre (OPEN/CLOSE) 12
- ⑮ Botón del procesador de señales digitales (DSP) 48
- ⑯ Toma para micrófono (MIC) 64
- ⑰ Control de mezcla con micrófono (MIC MIXING) 64
- ⑱ Control e indicador de volumen (VOLUME) 15

Tuner/Amplificateur

- ① Touches de fonction à intelligence artificielle [AI FUNCTION (A, B)] 56 57
- ② Afficheur du tuner
- ③ Touches de sélection de fonction (FUNCTION) 12 30 64 66
- ④ Touche de vérification du programmeur (TIMER CHECK) 58 59 60
- ⑤ Touche de gamme d'ondes (BAND) 26
- ⑥ Touche d'attente du programmeur (TIMER STANDBY) 60
- ⑦ Touches des stations pré-réglées [STATION PRESET (UP, DOWN)] 28
- ⑧ Curseur de réglage de balance (BALANCE) 15
- ⑨ Touche d'alimentation (POWER) 12
- ⑩ Prise casque (PHONES) 12
- ⑪ Afficheur de l'amplificateur
- ⑫ Pupitre de commande 12
- ⑬ Touche DOLBY SURROUND 52
- ⑭ Touche d'ouverture/fermeture (OPEN/CLOSE) 12
- ⑮ Touche du processeur de signal numérique (DSP) 48
- ⑯ Prise de microphone (MIC) 64
- ⑰ Bouton de réglage de mixage de microphone (MIC MIXING) 64
- ⑱ Bouton de réglage et indicateur de volume (VOLUME) 15

Refer to the pages indicated in the black circles for details.
 Con respecto a los detalles, consulte las páginas indicadas en los círculos negros.
 Pour les détails, reportez-vous aux pages indiquées dans les cercles noirs.

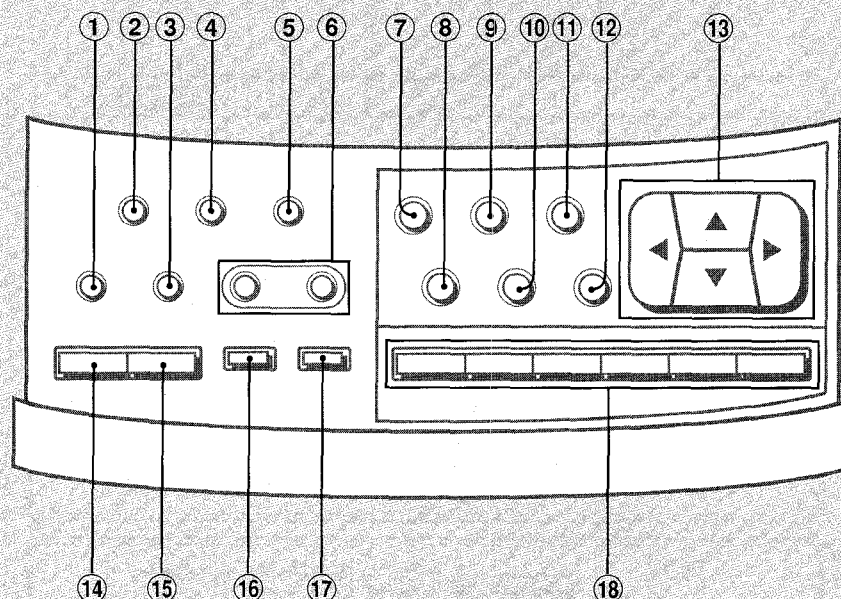

Control stage

- ① TUNING MODE button 27
- ② DISPLAY MODE button 47
To change the spectrum analyzer display.
- ③ SET button 13 14 29 58 59
- ④ DEMO (demonstration) button 14
- ⑤ WAKE UP button 61
- ⑥ TUNING/CLOCK/TIMER (DOWN, UP) buttons 13 26 58
- ⑦ DSP/EFFECT button 48 49
- ⑧ DIRECT button 15
- ⑨ GEQ (graphic equalizer) button 42 43 44 45 46
- ⑩ PRGM (program)/MANU (manual) button 42 46
- ⑪ DSP/GEQ-OFF/ON button 42 43 44 46 48
- ⑫ MEMORY button 45 57 61
- ⑬ CURSOR CONTROL buttons 43 44 46 53
- ⑭ T-BASS button 15
- ⑮ BBE button 15
- ⑯ KARAOKE/AUTO VOCAL FADER button 65
- ⑰ DOLBY SURROUND MODE button 52
- ⑱ DSP/GEQ preset buttons 42 45 48

Bandeja de control

- ① Botón selector de modo del sintonía (TUNING MODE) 27
- ② Botón selector de visualización (DISPLAY MODE) 47
Para cambiar el visualizador del analizador de espectro.
- ③ Botón de ajuste (SET) 13 14 29 58 59
- ④ Botón de demostración (DEMO) 14
- ⑤ Botón del despertador (WAKE UP) 61
- ⑥ Botones de sintonía/reloj/temporizador [TUNING/CLOCK/TIMER (DOWN, UP)] 13 26 58
- ⑦ Botón selector de procesador de señales digitales/efectos (DSP/EFFECT) 48 49
- ⑧ Botón de entrada directa (DIRECT) 15
- ⑨ Botón del ecualizador gráfico (GEQ) 42 43 44 45 46
- ⑩ Botón selector de modo de programa/manual (PRGM/MANU) 42 46
- ⑪ Botón de activación/desactivación del procesador de señales digitales/ecualizador gráfico (DSP/GEQ-OFF/ON) 42 43 44 46 48
- ⑫ Botón de memorización (MEMORY) 45 57 61
- ⑬ Botones de control del cursor (CURSOR CONTROL) 43 44 46 53
- ⑭ Botón de refuerzo de graves (T-BASS) 15
- ⑮ Botón del sistema BBE (BBE) 15
- ⑯ Botón selector de Karaoke/reducción vocal automática (KARAOKE/AUTO VOCAL FADER) 65
- ⑰ Botón de modo perimétrico Dolby (DOLBY SURROUND MODE) 52
- ⑱ Botones de preajustes del procesador de señales digitales/ecualizador gráfico (DSP/GEQ) 42 45 48

Pupitre de commande

- ① Touche de mode d'accord (TUNING MODE) 27
- ② Touche de mode d'affichage (DISPLAY MODE) 47
Pour changer l'afficheur de l'analyseur de spectre
- ③ Touche de réglage (SET) 13 14 29 58 59
- ④ Touche de démonstration (DEMO) 14
- ⑤ Touche de réveil (WAKE UP) 61
- ⑥ Touches d'accord/réglage de l'horloge/programmateur [TUNING/CLOCK/TIMER (DOWN, UP)] 13 26 58
- ⑦ Touche de DSP/effet (DSP/EFFECT) 48 49
- ⑧ Touche de sortie directe (DIRECT) 15
- ⑨ Touche d'égaliseur graphique (GEQ) 42 43 44 45 46
- ⑩ Touche de mode programme/manuel (PRGM/MANU) 42 46
- ⑪ Commutateur du DSP/égaliseur (DSP/GEQ-OFF/ON) 42 43 44 46 48
- ⑫ Touche de mémorisation (MEMORY) 45 57 61
- ⑬ Touches de déplacement du curseur (CURSOR CONTROL) 43 44 46 53
- ⑭ Touche d'amplification des graves (T-BASS) 15
- ⑮ Touche de BBE 15
- ⑯ Touche d'atténuation des voix automatique (KARAOKE AUTO VOCAL FADER) 65
- ⑰ Touche de DOLBY SURROUND 52
- ⑱ Touches de pré-réglage du DSP/GEQ 42 45 48

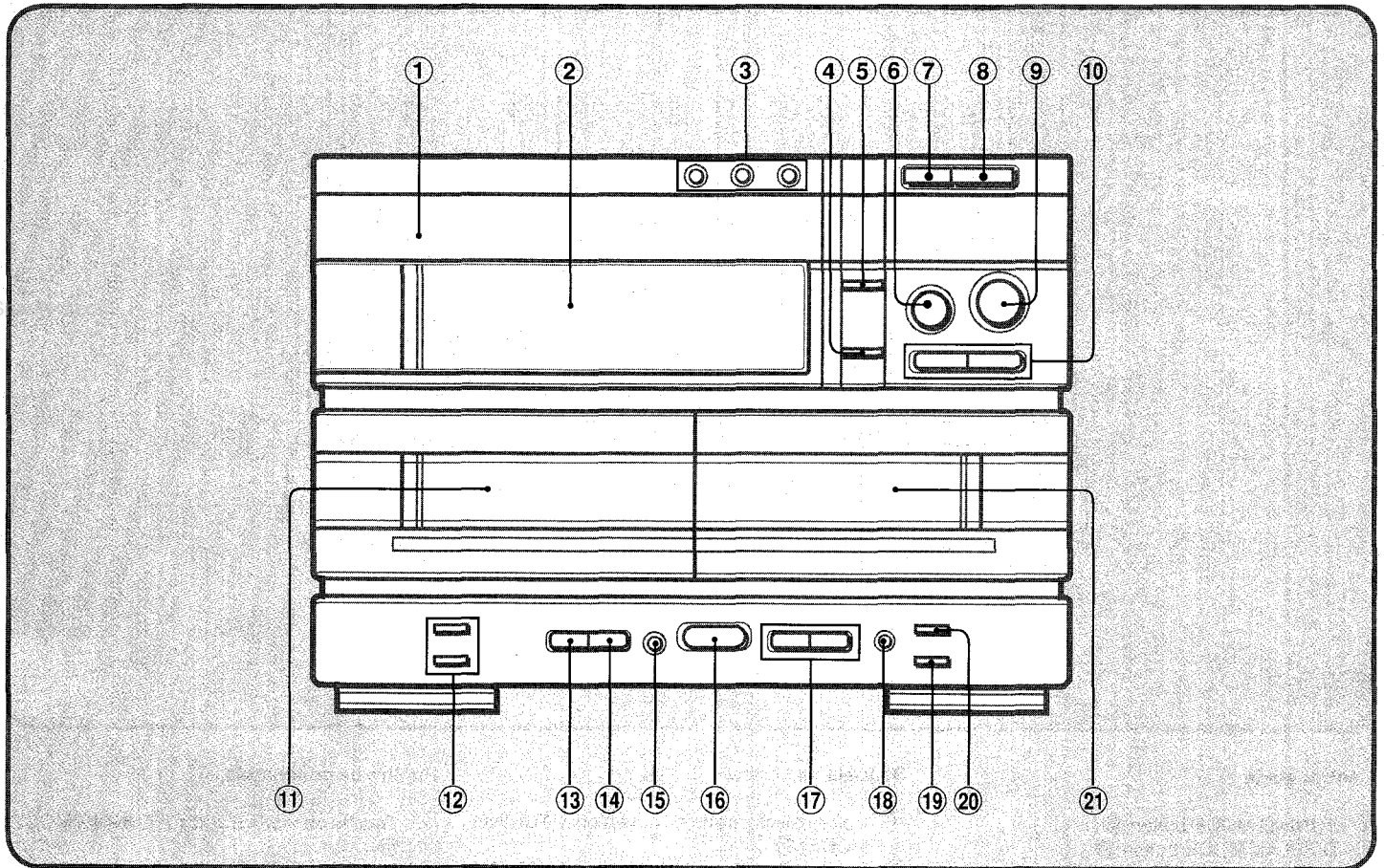

Compact disc/cassette deck

- ① Compact disc tray 17
- ② Display window
- ③ DISC DIRECT PLAY buttons 17 18 20 35 39
- ④ COUNTER RESET button 22
- ⑤ DISPLAY button 18 34 36 38
- ⑥ STOP/CLEAR button (■) 16 21 34 39
- ⑦ DISC CHANGE button 17 18
- ⑧ OPEN/CLOSE button (▲) 16 17 21 32 42
- ⑨ PLAY/PAUSE button (▶) 16
- ⑩ CD track skip/PRGM (program) CHECK buttons (◀◀/▶▶, ▶▶/▶▶) 19 21 36 38
- ⑪ Cassette deck 1
- ⑫ SYNCHRO (synchronized) DUBBING (HIGH, NORMAL) buttons 40 64
- ⑬ REC (record)/REC MUTE button (●) 30 31 32 35 39 41
- ⑭ PAUSE button (||) 23 30
- ⑮ STOP button (■) 23 30 31 32 33 40 41
- ⑯ PLAY/DIR (direction) button (◀▶) 22 23 24 25 30 31 32
- ⑰ MS (music sensor) buttons (◀◀/MS, MS/▶▶) 23 24
- ⑱ DECK 1/2 button 23 31 41
- ⑲ REV (reverse) MODE button 23 25 30 31 32
- ⑳ DOLBY NR (noise reduction) button 22 23 30 31 32 34
- ㉑ Cassette deck 2

Reproductor de discos compactos/deck de cassetes

- ① Bandeja de discos compactos 17
- ② Visualizador
- ③ Botones de reproducción directa de discos (DISC DIRECT PLAY) 17 18 20 35 39
- ④ Botón de puesta a cero del contador (COUNTER RESET) 22
- ⑤ Botón selector de visualización (DISPLAY) 18 34 36 38
- ⑥ Botón de parada/anulación de disco compacto (■ STOP/CLEAR) 16 21 34 39
- ⑦ Botón de cambio de disco (DISC CHANGE) 17 18
- ⑧ Botón de apertura/cierre (▲ OPEN/CLOSE) 16 17 21 32 42
- ⑨ Botón de reproducción/pausa (▶ PLAY/PAUSE) 16
- ⑩ Botones de salto de canciones de discos compactos/programa comprobación (◀◀/▶▶, ▶▶/▶▶ PRGM CHECK) 19 21 36 38
- ⑪ Deck de cassetes 1
- ⑫ Botones de duplicación sincronizada a velocidad alta/normal [SYNCHRO DUBBING (HIGH, NORMAL)] 40 64
- ⑬ Botón de grabación/silenciamiento de la grabación (● REC/REC MUTE) 30 31 32 35 39 41
- ⑭ Botón de pausa (|| PAUSE) 23 30
- ⑮ Botón de parada (■ STOP) 23 30 31 32 33 40 41
- ⑯ Botón de reproducción/selector de sentido (◀▶ PLAY/DIR) 22 23 24 25 30 31 32
- ⑰ Botones de búsqueda de canciones (◀◀/MS, MS/▶▶) 23 24
- ⑱ Botón selector de deck 1/2 (DECK 1/2) 23 31 41
- ⑲ Botón selector de modo de inversión (REV MODE) 23 25 30 31 32
- ⑳ Botón de reducción de ruido Dolby (DOLBY NR) 22 23 30 31 32 34
- ㉑ Deck de cassetes 2

Lecteur CD/Magnétocassette

- ① Plateau de disques 17
- ② Afficheur
- ③ Touches de lecture directe (DISC DIRECT PLAY) 17 18 20 35 39
- ④ Touche de remise à zéro du compteur (COUNTER RESET) 22
- ⑤ Touche d'affichage (DISPLAY) 18 34 36 38
- ⑥ Touche d'arrêt/effacement (■ STOP/CLEAR) 16 21 34 39
- ⑦ Touche de changement de disque (DISC CHANGE) 17 18
- ⑧ Touche d'ouverture/fermeture (▲ OPEN/CLOSE) 16 17 21 32 42
- ⑨ Touche de lecture/pause (▶ PLAY/PAUSE) 16
- ⑩ Touches de recherche de plage/vérification de programme (◀◀/▶▶, ▶▶/▶▶ PRGM CHECK) 19 21 36 38
- ⑪ Platine cassette 1
- ⑫ Touches de copie synchronisée [SYNCHRO DUBBING (HIGH, NORMAL)] 40 64
- ⑬ Touche d'enregistrement/silence d'enregistrement (● REC/REC MUTE) 30 31 32 35 39 41
- ⑭ Touche de pause de cassette (|| PAUSE) 23 30
- ⑮ Touche d'arrêt de cassette (■ STOP) 23 30 31 32 33 40 41
- ⑯ Touche de lecture/sens de défilement (◀▶ PLAY/DIR) 22 23 24 25 30 31 32
- ⑰ Touches de détecteur de plage musical (◀◀/MS, MS/▶▶) 23 24
- ⑱ Touche de mode d'inversion (REV MODE) 23 25 30 31 32
- ⑳ Touche du réducteur de bruit (DOLBY NR) 22 23 30 31 32 34
- ㉑ Platine cassette 2

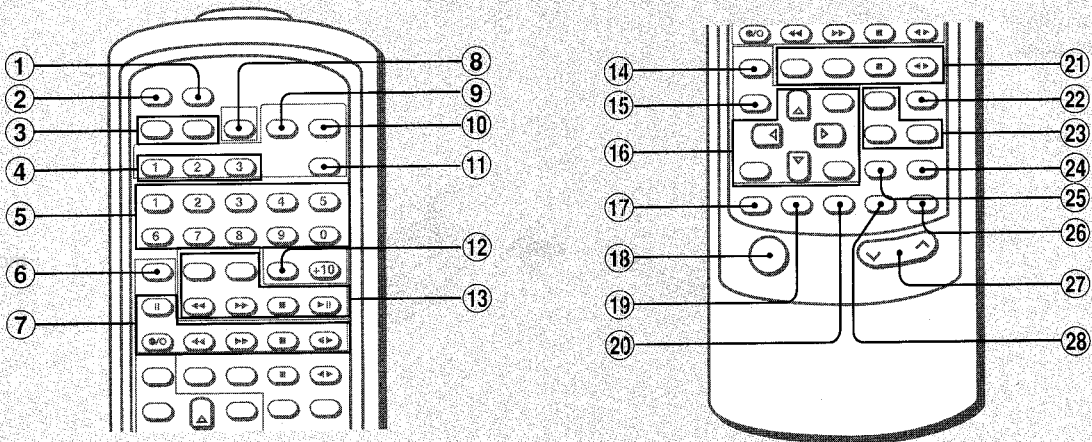

Remote control

- ① TIMER STANDBY button
- ② SLEEP button
- ③ Tuner control buttons
- ④ DISC DIRECT PLAY buttons
- ⑤ Numeric buttons
- ⑥ CD function select button
- ⑦ DECK 2 control buttons
To start recording, press the ●/○ REC/REC MUTE button. Then, within 2 seconds, press the ◀▶ Deck 2 button
- ⑧ DISPLAY MODE button
- ⑨ REPEAT button
- ⑩ RANDOM button
- ⑪ DISC SKIP button
- ⑫ PRGM (program) button
- ⑬ CD player control buttons
- ⑭ GEQ button
- ⑮ DSP/EFFECT button
- ⑯ GEQ/DSP control buttons and cursor buttons*
The PRGM/TEST TONE, MANUAL/MODE and </>/>/▽ buttons are also used when Dolby surround is on.
- ⑰ T-BASS button
- ⑱ POWER button
- ⑲ BBE button
- ⑳ DOLBY SURROUND button
- ㉑ DECK 1/DAT control buttons*
- ㉒ DIRECT button
- ㉓ Function select buttons
- ㉔ AI FUNCTION button
- ㉕ KARAOKE VOCAL FADER button
- ㉖ MUTE button
- ㉗ VOLUME control buttons
- ㉘ VOLUME SELECT button

* These buttons are used for both GEQ and DSP functions. Before using them, press the GEQ or DSP button to your purpose.

Controlador remoto

- ① Botón de esepa de activación del temporizador (TIMER STANDBY)
- ② Botón del cronodesconector (SLEEP)
- ③ Botones de control del sintonizador
- ④ Botones de reproducción directa de discos compactos (DISC DIRECT PLAY)
- ⑤ Botones numéricos
- ⑥ Botón selector de la función de reproductor de discos compactos (CD)
- ⑦ Botones de control del deck 2 (DECK 2)
Para iniciar la grabación, presione el botón ●/○ REC/REC MUTE. Después antes de 2 segundos, presione el botón ◀▶ DECK 2.
- ⑧ Botón selector de modo de visualización (DISPLAY MODE)
- ⑨ Botón de reproducción repetida (REPEAT)
- ⑩ Botón de reproducción aleatoria (RANDOM)
- ⑪ Botón de salto de disco (DISC SKIP)
- ⑫ Botón de programa (PRGM)
- ⑬ Botones de control de un reproductor de discos compactos (CD)
- ⑭ Botón del ecualizador gráfico (GEQ)
- ⑮ Botón de control del procesador de señales digitales/efectos (DSP/EFFECT)
- ⑯ Botones de control del ecualizador gráfico/procesador de señales digitales (GEQ/DSP) y del cursor*
- ⑰ Botones PRGM/TEST TONE, MANUAL/MODE y </>/>/▽ están también utilizados cuando el modo perimétrico Dolby esté activado.
- ⑱ Botón de refuerzo de graves (T-BASS)
- ⑲ Botón de alimentación (POWER)
- ⑲ Botón del sistema BBE
- ⑳ Botón selector de perimétrico Dolby (DOLBY SURROUND)
- ㉑ Botones de control del deck 1/deck de cinta audiodigital (DECK 1/DAT)*
- ㉒ Botón de entrada directa (DIRECT)
- ㉓ Botones selectores de función
- ㉔ Botones de la función de memorización de ajustes del sistema (AI FUNCTION)
- ㉕ Botón del reductor vocal para karaoke (KARAOKE VOCAL FADER)
- ㉖ Botón de silenciamiento (MUTE)
- ㉗ Botones de control de volumen (VOLUME)
- ㉘ Botón selector de volumen (VOLUME SELECT)

* Estos botones se utilizan para las funciones de GEQ y DSP. Antes de usarlos, presione el botón GEQ y DSP de acuerdo con su fin.

Télécommande

- ① Touche d'attente de programmeur (TIMER STANDBY)
- ② Touche du temporisateur (SLEEP)
- ③ Touches de commande du tuner
- ④ Touches de lecture directe (DISC DIRECT PLAY)
- ⑤ Clavier numérique
- ⑥ Touche de sélection de CD (CD)
- ⑦ Touches de commande de platine 2 (DECK 2)
Pour déclencher l'enregistrement, appuyez sur la touche ●/○ REC/REC MUTE. Puis, dans les 2 secondes qui suivent, appuyez sur la touche ◀▶ DECK 2.
- ⑧ Touche de mode d'affichage (DISPLAY MODE)
- ⑨ Touche de répétition (REPEAT)
- ⑩ Touche de lecture aléatoire (RANDOM)
- ⑪ Touche de saut de disque (DISC SKIP)
- ⑫ Touche de programmation (PRGM)
- ⑬ Touches de commande de lecteur CD
- ⑭ Touche de l'égaliseur graphique (GEQ)
- ⑮ Touche de processeur signal numérique/effet (DSP/EFFECT)
- ⑯ Touches de commande de l'égaliseur graphique/processeur (GEQ/DSP) et touches de curseur*
- ⑰ Les touches PRGM/TEST TONE, MANUAL/MODE et </>/>/▽ sont également utilisées quand le surround Dolby est en service.
- ⑱ Touche d'accentuation des graves (T-BASS)
- ⑱ Touche d'alimentation (POWER)
- ⑱ Touche de BBE
- ⑳ Touche de DOLBY SURROUND
- ㉑ Touches de commande de platine 1 (DECK 1)/platine DAT*
- ㉒ Touche de sortie directe (DIRECT)
- ㉓ Touches de sélection de fonction
- ㉔ Touche de fonction à intelligence artificielle (AI FUNCTION)
- ㉕ Touche d'atténuation des voix (KARAOKE VOCAL FADER)
- ㉖ Touche d'effacement (MUTE)
- ㉗ Touches de réglage du volume (VOLUME)
- ㉘ Touche de sélection du volume (VOLUME SELECT)

* Ces touches servent pour les deux fonctions GEQ et DSP. Avant de les utiliser, appuyez sur la touche souhaitée, GEQ ou DSP.

Inserting batteries
Colocación de las pilas
Mise en place des piles

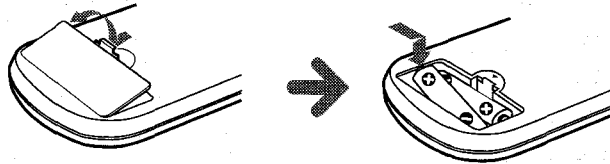

Battery replacement

When the maximum operation distance of the remote controller decreases, replace the batteries with new ones.

Hints for correct operation

- To operate the remote controller, there should be an unobstructed line of sight to the remote sensor. This is because the remote controller uses infrared light rays.
- When there is a strong ambient light source, the performance of the infrared remote sensor is degraded. This can cause unreliable operation.
- The recommended effective distance for wireless operation is 7 meters (23 feet). Operation can be performed at an angle of up to 30° from either side, but the effective distance becomes somewhat shorter.
- Using the same type of infrared remote control units for televisions in the same direction may cause the system to malfunction. Do not use other kinds of wireless remote controllers at the same time.

Notes on batteries

- Do not mix different types of batteries, or old batteries with new ones.
- When you are not going to use the unit for a long period of time, remove the batteries to prevent possible electrolyte leakage.

Reemplazo de las pilas

Cuando el alcance máximo del controlador remoto disminuya, reemplace las pilas por otras nuevas.

Consejos para la operación correcta

- Para emplear el telemando, no deberá existir ningún obstáculo en la línea visual entre él y el sensor de control remoto. Esto se debe a que el telemando utiliza rayos infrarrojos.
- Cuando la luz ambiental sea intensa, el rendimiento del sensor de control remoto de rayos infrarrojos se degradará. Esto puede causar una operación poco fiable.
- La distancia recomendada para la operación por control remoto inalámbrico es de 7 metros. La operación podrá realizarse con un ángulo de hasta 30° a cada lado, pero la distancia efectiva se volverá más corta.
- El empleo del mismo tipo de controladores remotos por rayos infrarrojos para televisores, en el mismo sentido, hará que el sistema funcione incorrectamente. No emplee otros tipos de controladores remotos de rayos infrarrojos al mismo tiempo.

Notas sobre las pilas

- No mezcle pilas de tipos diferentes, ni una vieja y otra nueva.
- Cuando no vaya a emplear el controlador remoto durante mucho tiempo, extraiga las pilas para evitar la posible fuga de su electrolito.

Remplacement des piles

Lorsque la portée de la télécommande diminue, remplacez les piles par des neuves.

Conseils d'utilisation de la télécommande

- Il ne doit y avoir aucun obstacle entre la télécommande et le détecteur car la télécommande fonctionne par infrarouge.
- Le détecteur infrarouge risque de ne pas fonctionner correctement s'il y a une source lumineuse intense.
- La distance efficace recommandée pour la télécommande infrarouge est de 7 mètres (23 pieds). Elle fonctionne également jusqu'à un angle de 30° de chaque côté, mais avec une distance efficace inférieure.
- La chaîne risque de mal fonctionner si vous utilisez une télécommande infrarouge du même type pour le téléviseur. N'utilisez pas d'autres télécommandes infrarouges en même temps.

Remarques sur les piles

- Ne mélangez pas différents types de piles, ou une pile usée avec une neuve.
- Si vous ne devez pas utiliser l'appareil pendant longtemps, sortez les piles pour éviter une fuite d'électrolyte.

AIWA CO., LTD.
